

نخستین مرکز  
اطلاعات و ارتباطات  
بسته‌بندی در کشور

ماهنامه

صنعت

۱۴۷

ISSN1735-4749

www.iranpack.ir

سال شانزدهم / مهر ۱۳۹۲ / ۴۰۰۰ تومان

SANAT BASTEBANDI  
PACKAGING MAGAZINE

نگیز  
مازنده‌آنی که آرام

چاپ اندیشه آمل  
خانه امن بسته‌های مقوایی





دستگاه‌های چاپ ۸ و ۷ رنگ رو تو گراور  
با پیشرفته ترین تکنولوژی

# شرکت صنایع بسته بندی آذین چاپ البرز



دارنده سیمرغ‌های زرین جشنواره صنعت چاپ ایران

دستگاه تولید فیلم P.V.C شرینگ  
با عرض ۱۰۵۰ میلی‌متر بعنوان  
تنها تولید کننده در کشور



لیبل‌های PVC شرینگ

- ✓ اولین و مدرن ترین مجموعه تخصصی تولید و چاپ
- ✓ لیبل‌های رول و برش خورده P.V.C شرینگ
- ✓ تولید لیبل‌های P.V.C با شرینگ‌پذیری ۶۰٪
- ✓ تولید لیبل‌های PET با شرینگ‌پذیری ۷۵٪



لفاف و لیبل‌های OPP



- ✓ تولید لفاف‌های بسته بندی و لیبل‌های رول OPP
- ✓ چاپ و لمینیت فیلم‌های OPP-PVC-PP-PE-PET
- ✓ چاپ فویل‌های آلومینیومی
- ✓ چاپ کاغذ‌های رول
- ✓ لمینیت فیلم OPP چاپی یا شفاف به کاغذ
- ✓ تولید لفاف سس‌های تک نفره (ساشه)

دفتر تهران: تلفکس: ۰۲۱-۶۶۰۱۶۹۴۴-۶۶۰۴۶۸۵۰

کارخانه: قزوین، شهرک صنعتی کاسپین / صندوق پستی: قزوین ۳۴۱۸۵-۳۱۴۱ تلفن: ۰۲۸۲-۲۸۴۸۱۶۴-۷ فاکس: ۰۲۸۲-۲۸۴۸۱۶۷

www.azinchap.ir / Email: info@azinchap.ir



Model :  
**MBLF 4**

**ماشین خطی چهار ردیفه**

- قابلیت پر کردن محصولات رقیق و نیمه غلیظ
- تونل UV جهت ضد عفونی ظرف ها
- قابلیت پر کردن ظروف دهانه ۷۵ میلی متر
- روغنکاری مرکزی
- دارای سیستم کاربری PLC

**ماشین روتاری دو ردیفه**

- بسته بندی پنیر UF در ظروف یکبار مصرف
- اسپری آنتی فرم و آنتی استیک
- کابین فشار هوای مثبت مجهز به هپا فیلتر
- سیستم میکروفیلتر هوای مصرفی
- پرکن پیستونی و قابلیت تزریق همزمان مایه پنیر
- دارای سیستم کاربری PLC

Model :  
**MBUF 2**



**ماشین روتاری یک ردیفه**

- قابلیت پر کردن محصولات رقیق و غلیظ
- قابلیت تغییر دهانه ظرف از ۷۵ به ۹۵ میلی لیتر
- دارای سیستم کاربری PLC



Model :  
**MBCF1**



**بنایمیرپارس**  
**BPP** (Bana Polymer Pars)

### مزایای ظرف IML تولیدی ما :

- در هر خانواده از هر طراحی سایزهای مختلف را می توانید داشته باشید .
- آب بندی محصولات ما ۱۰۰ درصد دارای ضمانت بوده و به شما اطمینان خاطر از بابت حفاظت از کالای داخل ظروف را میدهد.
- سیستم قفل در، به مشتری شما این اطمینان را می دهد که کالای شما را برای اولین بار باز کرده و مصرف می کند .
- سیستم دربندی ظروف ما، به شما امکان استفاده چندین و چندباره از ظرف را می دهد، حتی پس از شکسته شدن پلمپ .
- ظروف زیبا با لیبهای خاص شما در منازل مورد استفاده مجدد قرار می گیرد.
- ظروف ما به مشتریان شما امکان استفاده از آنها در مایکروویو را می دهد.
- ظروف ما به شما امکان پرکردن مستقیم تا دمای ۹۰ درجه سانتیگراد را می دهد.
- امکان سرد کردن محصول شما با ظروف ما در دمای ۲۰ درجه سانتیگراد زیر صفر میباشد.
- مواد پلی پروپیلن بکار رفته از مرغوب ترین نوع آن و محصول بهترین تولیدکنندگان دنیا در این زمینه است. این مواد به ما اطمینان می دهد که محصول خود را از هر جهت ضمانت کنیم . از طرفی این مواد کاملا دوستدار محیط زیست بوده و هیچگونه آلودگی نداشته و قابل بازیافت می باشد.



### ظروف تولیدی شرکت بنا پلیمر پارس

قابلیت IML شدن	ابعاد (میلی متر)			وزن (گرم)				مواد خام	حد اکثر حجم (سی سی)	نام کالا	کد کالا	
	ارتفاع	کف	دهانه	وزن کل	دسته	درب	بدنه					
دارد	۱۳۲	۱۳۱.۵	۱۴۸	۷۵	۴.۵	۱۶	۵۴.۵	PP	۱۶۲۰	سطل گرد ۱/۴ لیتر	110141	ظروف سری Dantainer
دارد	۱۸۸	۱۶۵.۵	۱۹۶	۱۷۲	۸	۳۶	۱۲۸	PP	۴۱۰۰	سطل گرد ۴ لیتری	110401	
دارد	۲۳۵	۲۱۵	۲۵۴	۳۶۷	۲۰	۶۲	۲۸۵	PP	۸۸۰۰	سطل گرد ۸ لیتری	118001	
دارد	۲۱۷	۲۵۶	۲۹۶	۵۴۲	۲۲	۱۱۸	۴۰۲	PP	۱۰۹۰۰	سطل گرد ۱۰ لیتری	111001	
دارد				۲۸				PP	۵۰۰	ظرف گرد نیم لیتری	105001	ظروف سری FL
دارد	۱۲۶	۱۰۰	۱۲۸	۵۱۶	۴	۹۶	۳۸	PP	۱۰۸۰	سطل گرد ۱ لیتری	110101	
دارد	۱۳۷	۱۷۴	۲۰۰	۱۴۴	۸	۳۰	۱۰۶	PP	۳۱۰۰	سطل گرد ۳ لیتری	2.5GL/3	
دارد	۱۷۲	۲۰۲	۲۳۸	۲۱۴	۸	۴۵	۱۶۱	PP	۵۳۰۰	سطل گرد ۵ لیتری	5 GL/3	
دارد	۲۲۹	۲۵۲	۲۹۰	۴۳۵	۲۰	۸۵	۳۳۰	PP	۱۱۳۰۰	سطل گرد ۱۰/۳ لیتری	10.3 FL	
دارد	۲۵۴	۲۲۲	۲۸۲	۳۷۲	۲۰	۷۶	۲۷۶	PP	۱۰۷۰۰	سطل گرد ۱۰ لیتری	10SLV/2	
دارد	۲۶۰	۲۵۱	۲۹۰	۴۶۲	۲۰	۸۲	۳۶۰	PP	۱۳۱۰۰	سطل گرد ۱۲ لیتری	12MFL/2	
ندارد	۲۱۶	۲۶۳	۲۹۵	۳۹۷	۰	۸۷	۳۱۰	PP	۱۲۳۰۰	سطل گرد ۱۱ لیتری جدید	11 P/3	
ندارد	۲۴۵	۲۶۳	۲۹۵	۴۷۷	۰	۸۷	۳۹۰	PP	۱۳۹۰۰	سطل گرد ۱۲/۵ لیتری جدید	12.5 P/1	
دارد	۵۱	۱۱۸ X ۹۷	۱۳۴ X ۱۰۱	۳۰.۵	۰	۹.۵	۲۱	PP	۴۰۰	ظرف مستطیلی ۴۰۰ گرمی	304002	
دارد	۶۸	۲۷۴ X ۲۲۵	۲۹۴ X ۲۴۵	۱۵۸	۰	۵۶	۱۰۲	PP	۳۵۰۰	ظرف مستطیلی ۳/۵ کیلویی	303501	

www.bana-electronic.com

info@bana-electronic.com

دفتر مرکزی: تهران میدان ولی عصر خیابان شقایق شماره ۲ تلفن: ۸۸۹۴۲۲۲۱ - ۸۹۳۶۶ - فاکس: ۸۸۹۴۹۵۹۰



به نام خداوند بخشنده مهربان  
به جز خدا هیچ کس کامل نیست

ماهنامه

**صنعت بسته‌بندی**

SANAT BASTEBANDI  
PACKAGING MAGAZINE

(چاپ و بسته‌بندی سابق) فرهنگی، اقتصادی

ISSN 1735 - 4749

مهر ۱۳۹۲ - شماره ۱۴۷

صاحب امتیاز، مدیر مسئول، و سردبیر: رضا نورائی

• نشانی مراسلات پستی:

تهران، صندوق پستی: ۱۴۸۷ - ۱۳۱۴۵

• نشانی دفتر ماهنامه:

تهران، خیابان سپاه، پایین‌تر از میدان سپاه،

جنب قنادی شیرین، پلاک ۱۶۲، طبقه دوم

تلفن: ۷۷۵۱۲۸۹۹ - ۷۷۵۱۳۳۴۱ - ۷۷۶۰۷۹۶۳ فکس:

تلفن سیار: ۰۹۳۵۷۴۳۰۵۳۸ - ۰۹۳۵۹۹۰۱۰۱۹

www.iranpack.ir

• امور مشترکان: هاشم سیفی ۰۹۳۵۹۹۰۱۰۱۹

sub@iranpack.ir

• مرکز فروش تهران:

خیابان انقلاب، ابتدای خیابان ۱۲ فروردین، پاساژ کتاب

فروردین، فروشگاه بازارباب، تلفن: ۶۶۴۰۸۲۵۱

• نمایندگی اصفهان:

امیرھوشنگ زائری ۰۹۱۳۳۱۴۷۵۲۵

• امور آگهی‌ها:

سیفی ۰۹۳۵۹۹۰۱۰۱۹

ad@iranpack.ir

• کامپیوتر به پلایت: ایده‌پردازان نسیم

• چاپ و صحافی: شادرنگ

مطالب منتشر شده بیانگر نظرات نویسندگان آنها است

و الزاما نشانگر دیدگاه این ماهنامه نیست

نقل مطالب این ماهنامه با ذکر ماخذ آزاد است

# فهرست مطالب

۶ سخن سردبیر \* سخنی با مدیران اداری شرکت‌ها \*

## ۸ اخبار

۸ اخبار مواد و محصولات

۹ نوآوری‌های ثبت شده جدید در بسته‌بندی

۱۰ اخبار ماشین‌آلات و تجهیزات

۱۲ اخبار داخلی

## ۱۷ اطلاعیه‌ها

۹ معرفی کتابهای تخصصی بسته‌بندی

۱۹ اطلاعیه بیستمین نمایشگاه بین‌المللی چاپ و بسته‌بندی تهران

## ۱۸ گزارش

۱۸ گزارش روی جلد: چاپ اندیشه آمل، خانه امن بسته‌های مقوایی

۲۰ رپرتاژ آگهی: اخذ نمایندگی کمیانی گالوس آلمان توسط شرکت

ایران روتاتیو و بازدید مدیر ارشد فروش آن از مراکز چاپ ایران

۲۴ این جا ترکیه است، ما فقط جنس ترک می‌فروشیم

(گزارشی کوتاه از نوزدهمین نمایشگاه بسته‌بندی استانبول)

## ۳۰ تالیف‌ها و ترجمه‌ها

۳۰ جذاب و غیرقابل خوردن

۳۲ مسئله‌ای به نام باز کردن

۳۶ صنعت بسته‌بندی به دنبال رشد در بازار بیماری و سلامت

۳۸ سیل کردن تمام نقاط ضعیف

## ۴۲ بازار بسته‌بندی



ماهنامه صنعت بسته‌بندی هم‌زمان با  
بیستمین نمایشگاه چاپ و بسته‌بندی تهران منتشر می‌کند

## کتاب سال بسته‌بندی ۱۳۹۲

این ویژه‌نامه سالانه صنعت بسته‌بندی آماده درج اخبار و آگهی‌های شماسنت  
زمان را از دست ندهید!...

روی جلد این شماره:

## چاپ اندیشه آمل

خانه امن بسته‌های مقوایی  
مجهزترین مرکز تولید بسته‌های  
مقوایی در استان مازندران

آمل، کیلومتر ۲ جاده هراز،

روبروی دوراهی امامزاده عبدالله،

جنب شرکت گوشتی کاله و آمل‌طیور

تلفن: ۰۱۲۱)۳۲۸۰۷۰۰ فکس: ۰۱۲۱)۳۲۸۰۷۰۱

andishehprint11@yahoo.com



IRAN PACK

www.iranpack.ir

News Email: news@iranpack.ir

Advertise Email: ad@iranpack.ir

Subscription Email: sub@iranpack.ir

iqpo  
member

international  
packaging press  
organisation

SANAT BASTEBANDI

Monthly

Packaging Magazine

Since 1997

No.147, Oct. 2013

Editor in chief: Reza Nouraei

P.O.Box: 13145-1487 Tehran, Iran

Tel: +9821 77607963 - 77513341

Fax: +9821 77512899



رضا نوروزی  
سرمدیر

## سخنی با مدیران اداری شرکتها

این یک سرمقاله تخصصی در حوزه بسته‌بندی نیست، اما خواندش برای کارآفرینان محترم ضرر ندارد. تلفن را بر می‌داری و با فلان مدیر شرکت کار داری. از آن طرف خط خانم جوانی گوشی را برمی‌دارد. یا منشی است یا کسی که به هر حال ماموریت پاسخگویی به تلفن‌ها را دارد. کسی که می‌خواهی با او صحبت کنی یا نیست یا جلسه دارد (البته آن طرف خط این طور می‌گویند) در هر صورت شما باید پیامی به کسی که تلفن را جواب می‌دهد بدهی تا به اطلاع او برسد. مهم نیست محتوای پیام شما چه باشد مهم این است که از این جا به بعد همه چیز دست کسی است که تلفن را جواب داده است. اجازه بدهید فعلا نام این شخص را تلفنچی بگذاریم زیرا با هر پست و مقامی که داشته باشد به هر حال اوست که تلفن را جواب می‌دهد.

پس از دادن پیام به تلفنچی همه چیز به او بستگی دارد. این شخص اگر تازه کار باشد، اگر بی‌مسئولیت و سر به هوا باشد، اگر نسبت به کارش توجه نشده باشد، اگر سلیقه و تصمیمات خود را در انتقال پیام دخالت دهد نتیجه کار به نفع سازمان نخواهد شد.

### ۱- اعمال سلیقه کارکنان

مدیرانی که سرشان شلوغ است البته یا مدیریت خوبی ندارند و یا نیروی کار مناسبی در اختیار ندارند. ورودی سازمان در اختیار هر کسی باشد آن شخص می‌تواند سازمان را تحت تاثیر قرار دهد.

سازمان‌های زیادی هستند که از طرف کارمندانی که در گلوگاه‌های ورودی قرار گرفته‌اند صدمه خورده‌اند. ساده‌ترین مسئله همان انتقال صحیح پیام بدون افزودن نظرات و احساسات است. فرض کنید تلفنچی تلفن را برداشته و از قضا از فرد آن طرف خط خوشش نمی‌آید. به هر حال همه افراد با لحنی دلپذیر صحبت نمی‌کنند یا از نماینده سازمان که تلفن را جواب می‌دهد انتظار دارند حرفه‌ای برخورد کند. این تلفنچی بسته شخصیت خودش (تربیت، هوش، سیاست، ادب و...) پس از پایان مکالمه و گذاشتن گوشی تلفن در حضور همکاران یا اصلا هنگام انتقال پیام به مدیر خود با رفتار خاصی واکنشی نسبت به تماس‌گیرنده نشان می‌دهد. هر کدام از خوانندگان محترم سوابق زیادی از چنین صحنه‌هایی دارند. این رفتار به صلاح سازمان نیست.

بارها دیده شده یک یا چند تن از مشتریان در بین همکاران یک سازمان مورد تمسخر یا انزجار قرار گرفته و اصولا کار با ایشان دارای مشکل بوده است. پس از عوض شدن کسی که مسئول ارتباط با این فرد یا افراد بود معلوم می‌شود این فقط یک سلیقه و برداشت شخصی بوده و بسیاری از منافع سازمان به خاطر این موضوع بر باد رفته است. در واقع این گونه افراد در روابط کاری و عمومی سازمان اختلال ایجاد می‌کند. آن هم با دخالت دادن احساسات شخصی خود. برنامه و استراتژی یک سازمان به وسیله عالی‌ترین مقام آن سازمان تعیین می‌شود و اغلب اوقات حاصل تجربه و اعتبار افراد ارشد سازمان است. زمانی که این سرمایه مهم به دست کارکنان سطوح پایین‌تر که گاهی هر چند وقت یکبار عزل و نصب می‌شوند سپرده شود بسیاری از استراتژی‌ها و ارتباطات سازمان به فنا می‌رود و مدیران در محافل مختلف باید پاسخگوی رفتار و گفتار کارکنان خود باشند.

گاهی حتی تا سال‌ها و گاهی هیچ وقت معلوم نمی‌شود که اعمال سلیقه، رفتار غیر حرفه‌ای و یا حتی ارتباطات غیر کاری پرسنل چه شکست‌هایی را بر سازمان و بنیان‌گذاران آن وارد کرده و یا مسیر برنامه‌ها چگونه منحرف شده است.

### ۲- بیش از یک اعمال سلیقه

گاهی تباری یک منشی ساده با بعضی کارکنان بالاتر در سازمان‌ها جهت منافع سازمان را تغییر داده و حتی دیده شده که همان منشی ساده به طور غیر مستقیم اختیار بسیاری از امور را در دست دارد. حیطة گسترش چنین رفتار ناهنجاری را می‌توان فراتر از اینها تصور کرد که بیش از این قابل گفتن نیست.

این در واقع ساده‌ترین و کوچک‌ترین ابعاد صدمه دیدن سازمان از محل گلوگاه ورودی آن بود.

تنها کسی که آمار همه تماس‌ها و برخی جزئیات مربوطه را دارد همان تلفنچی یا منشی محترم است. اگر شرکت رقیب اقدام به خرید این فرد کند چه روی خواهد داد. وقتی گردش مالی شرکتها و ارزش بازاری که در آن به رقابت می‌پردازند ده‌ها و صدها میلیارد ریال ارزش پیدا می‌کند آن وقت اخلاق از اهمیتی تعیین‌کننده برخوردار می‌شود.

بعضی شرکتها هستند که به جای سرمایه‌گذاری روی بخش‌های بازرگانی خود و ارتقای کیفیت کار خود به دنبال سرمایه‌گذاری روی کارمندان شرکت‌های رقیب هستند. کف حقوق ماهانه مصوب وزارت کار حدود نیم میلیون تومان است. اما تجارت سالانه بعضی شرکتها ده‌ها میلیارد می‌ارزد. در کشور ما شرکت‌هایی وجود دارند که حاضرند به منشی شرکت رقیب ده برابر حقوق ماهانه بدهند تا آمار تماس‌های تلفنی را به آنها بدهد و یا مشتریان را دست به سر کند.

ممکن است چنین چیزی روی داده و یا در حال دادن باشد. چنین فضایی را معمولا در صنایعی می‌توان یافت که بیشترین پنهان‌کاری را در کار خود دارند. در واقع وقتی پنهان‌کاری نسبت به رقیب در یک سازمان بیش از حد معمول می‌شود زمینه برای رشد فساد اخلاقی در داخل سازمان توسعه پیدا می‌کند. یادآور می‌شود وقتی صحبت از سازمان می‌کنیم منظور هر بنگاه کسب و کار از یک دفتر کوچک با یک نیروی کار تا مجموعه‌های بزرگ با صدها و هزاران پرسنل می‌باشد.

سالیان سال است که بعضی از واحدهای تولیدی و خدماتی کشور پنهان‌کاری و جنگ‌های اطلاعاتی را پیشه خود کرده‌اند و با این کار هزینه‌های اخلاقی زیادی را متوجه صنعت کشور می‌کنند. البته این گونه واحدها تنها گرفتار یک توهم هستند. اگر نه این روزها دیگر نمی‌توان چیزی را مخفی کرد. از بیرون و درون کشور تا کف کارخانه انواع روزه‌های خروج اطلاعات وجود دارد و گرایش به پنهان‌کاری فقط هزینه‌ها را زیاد می‌کند. دود این رفتار در نهایت به چشم مصرف‌کننده و صنایع پایین دست می‌رود.

همین نوع رفتار است که میل به انحصار از طریق راه‌های غیرمعمول مانند مانع‌تراشی از سوی دولت و بستن تعرفه‌های نامعقول به کالاها را هم به همراه می‌آورد. به عبارتی دیگر یک سر دیگر پنهان‌کاری استفاده از عوامل بازرگانه برای پیشرفت رقیب است. همه اینها به ضرر توسعه کشور است.

رفتار این گروه از صنایع که چنین اخلاقی را در بین خود رواج داده‌اند به تدریج شبیه گروه‌های مافیایی می‌شود. همه به هم لبخند می‌زنند اما داستان پشت پرده چیز دیگری است. معلوم نیست چه کسی صداقت دارد. همه اینها به خاطر ضعف مدیریت است. مجموعه‌هایی که آن قدر آسیب‌پذیر هستند که باید منافع خود را در سایه رفتارهای امنیتی حفظ کنند. یکی از عواقب این رفتار رقابت در نزدیک شدن به دولت برای استفاده از رانت‌های اطلاعاتی و هم اعمال نظر در تصمیمات آن است. مصادیق آن نیز بر خود آنها روشنتر است.

در این میان خریدن منشی و کارمند در مجموعه‌های رقیب کار پیش پا افتاده‌ای است. اما اشکال این است که بعضی جز این گونه مسیرها مسیر دیگری برای حفظ منافع خود ندارند. در بهترین حالت با بی‌اعتمادی تمام دیواری به دور خود می‌کشند و ارتباط خود و کارکنانشان را با دیگران محدود می‌کنند.

### جمع‌بندی

به جز بخشی از معضل تأثیرات منفی عملکرد غیرمسئولانه و سوء رفتار نیروی کار در سازمان که در سایه رفتارهای امنیتی مدیران و سرمایه‌گذاران شکل می‌گیرد، عمده مشکل از جانب رفتارهای سلیقه‌ای پرسنلی است که در گلوگاهها قرار گرفته و نظرات خود را در ارتباطات سازمان چه درونی و چه بیرونی وارد می‌کنند.

مجموعه‌هایی که در حال انتقال مدیریت از مدیر سالخورده (معمولا پدران) به مدیران جوان (بخصوص فرزندان) هستند بیش از همه سازمان‌ها در معرض از دست دادن ارتباطات سازنده خود می‌باشند. مدیران جوان با پرسنل جوان ارتباطات بهتری داشته و گاهی تحت تأثیر ایشان نیز هستند. در این خصوص گاهی روابط عاطفی نیز نقش اثرگذاری دارد. ناگفته پیداست که پرسنل جوان نیز بدشان نمی‌آید روی مدیران آینده سازمان تأثیرات عاطفی بگذارند.

اما حساس نشوید. بهتر است ابتدا از همان کسی که گوشی تلفن را برمی‌دارد تا بیرون را به شما وصل کند شروع کنید. دقت در انتخاب+نظارت.



# ماشین سازی حکمایی

دستگاه بسته بندی مایعات در کیسه پلی اتیلن  
دارای تاییدیه ابتکار از سازمان پژوهش های علمی و صنعتی ایران  
Liquid Packaging Machine in P.E Film



## Plc5000P

- موارد بسته بندی : خامه قنادی ، کشک ، شیر پاستوریزه ، دوغ ، روغن خوراکی ، آب آشامیدنی
- حجم های قابل بسته بندی : یک و نیم لیتر الی پنج لیتر
- ظرفیت بسته بندی : ۵۰۰ بسته در ساعت



## Plc1000 P

- موارد بسته بندی : مایعات نظیر شیر پاستوریزه ، دوغ ، شیر مدارس ، شیر کاکائو ، روغن خوراکی ، آب آشامیدنی
- حجم های قابل بسته بندی : ۲۰۰ میلی لیتر الی یک لیتر
- ظرفیت بسته بندی : ۲۰۰۰ بسته در ساعت



## Plc2000 P

- موارد بسته بندی : مایعات نظیر شیر پاستوریزه ، دوغ ، شیر مدارس ، شیر کاکائو ، روغن خوراکی ، آب آشامیدنی
- حجم های قابل بسته بندی : ۲۰۰ میلی لیتر الی یک لیتر
- ظرفیت بسته بندی : ۴۰۰۰ بسته در ساعت

دفتر مرکزی : تهران ، استاد مطهری ، میرزای شیرازی  
خیابان شهدا ، پلاک ۹ ، طبقه سوم ، واحد ۲۳  
تلفن : ۱۷ - ۸۸۷۰۸۵۱۶ - فاکس : ۸۸۷۲۸۲۲۳  
همراه : ۰۹۱۲۱۰۹۱۱۶۴  
صندوق پستی : ۳۵۲۳ - ۱۶۷۶۵  
کارخانه : تهران ، جاده ابعلی ، جاجرود ، سعید آباد  
خیابان البرز ، پلاک ۲۶  
تلفن : ۷۶۲۰۳۶۱۹ - فاکس : ۷۶۲۰۵۷۸۵ (۰۲۱)

## SIG Combibloc برای محصولات گوجه‌فرنگی



این بسته‌های مقوایی فاقد BPA بوده و انبارش، جابه‌جایی و چیدن آنها ساده است. بسته مقوایی اسپتیک متشکل از ۷۵ درصد فیبرهای چوب (منبع تجدیدپذیر) است که با امکان تحقیق از منابع کنترل شده و جنگلهای تحت مدیریت مسئولانه تهیه می‌شوند. بسته‌های مقوایی تاثیر زیست‌محیطی کمتری داشته و نسبت به سایر بسته‌بندی‌های غذا برای محصولات غذایی با عمر طولانی، از

Hirzel Canning Co. & Farms شرکتی که با مدیریت یک خانواده اداره شده و برند Dei Fratelli را تولید می‌کند، یک سری جدید با نام Dei Fratelli Truly Tomatoes از محصولات متنوع گوجه را در بسته‌های مقوایی عرضه کرده است. این محصولات اولین گوجه‌های تولید و بسته‌بندی شده در آمریکا هستند که در بسته‌های مقوایی زیست‌سازگار از شرکت SIG Combibloc عرضه می‌شوند.

منابع سوخت فسیلی کمتری استفاده می‌کنند. همچنین در صورت فراهم بودن امکانات ۱۰۰ درصد قابل بازیافتند.

## ظروفی شفاف‌تر

علاوه بر این، وزن سبک ماده هزینه‌های حمل و نقل را در چرخه توزیع کاهش می‌دهد که در کنار توانایی بازیافت، کمک مثبتی به اهداف کاهش کربنی شرکتها می‌کند.

یک ماده منحصر به فرد بسیار شفاف با پایه پلی‌پروپیلنی ساخت شرکت RPC به تهیه‌کنندگان مواد غذایی تازه کمک می‌کند و وجهه نشان تجاری خود را تقویت کرده، کیفیت محصول را بهبود داده و محصولشان ظاهری جذاب روی قفسه داشته باشد.

ظروف Ppure جدید شفافیتی عالی داشته و نسبت به فرمت‌های قدیمی APET مقرون به صرفه‌تر هستند و شفافیتشان تضمین می‌کند که محصولات با بهترین کیفیت ارائه شده‌اند. این ظروف را می‌توان با مجموعه‌ای از گزینه‌های تزئینی مانند چاپ و برجسب تقویت و تکمیل کرد. این ظروف برای غذاهای داغ و سرد مناسب بوده و برای تمامی فرآیندهای پرکردن اتوماتیک سریع و کارآمد طراحی شده‌اند.

برای راحتی مصرف‌کننده، این ظروف قدرت خوب برای محافظت از محصول را با وزن سبک برای جابجاکردن آسان تلفیق کرده و مناسب قراردادن در مایکروفر هستند.

## پیشرفت ظروف PP/EVOH/PP در بازار شیشه‌ای

را برای سبزیجات خرد شده و نگینی شده می‌سازد. ظروف توسط شرکت‌های RPC و Corby و RPC Kutentholz با درهای ساخت RPC Halstead تولید می‌شوند. به گفته Citres Spa، عکس‌العمل‌ها نسبت به بسته‌بندی جدید از طرف مشتریان و مصرف‌کنندگان بسیار مثبت بوده و هم اکنون لیست‌هایی از طرف سوپرمارکت‌های بزرگ ایتالیا دریافت شده است. مدیر این شرکت ایتالیایی می‌گوید که شرکت برای گسترش بیشتر بسته‌بندی خود برنامه‌هایی دارد: "هدف ما اکنون جایگزین کردن حلبی است که الزامات ما از نظر ایمنی و کاربری را برآورده نمی‌سازد."

سیل مجدد، قابلیت بازیافت و آسان باز شدن را برآورده سازد. ظروف RPC یک ساختار چندلایه PP/EVOH/PP دارند که می‌توان آن را برای عمر قفسه‌ای طولانی پاستوریزه و استریلیزه کرد. ظروف مورد نظر ۲۳۰۰ و ۳۷۰۰ گرمی هستند و به مدد تکنولوژی پرکردنی که تضمین می‌کند ظروف در طی فرآیند پاستوریزاسیون تغییر شکل نمی‌دهند، به خرده‌فروش‌ها و بخشهای خدمات غذایی عرضه می‌شوند.

RPC ظرف ۱۰۰ گرمی خود (ظرف کلاسیک) را برای Pesto و سس، ظرف ۲۴۰۰ گرمی را برای زیتون، آرتیشوی تکه شده و گوجه‌فرنگی خشک و ظرف ۳۸۰۰ گرمی

Citres Spa، یکی از شرکت‌های متخصص در ترشی، pesti و سس، در حال پیشروی عرضه محصولاتش در ظروف پلی‌پروپیلن جدید است. این شرکت ایتالیایی، پس از گسترش حوزه نفوذش در اروپای شمالی، برنامه‌ای برای برآورده‌سازی نیازهای مشتریان در بازارها طرح‌ریزی کرد که برای مدتی استفاده از شیشه در آشپزخانه‌ها را محدود کرده و ظروف طبیعی‌تر، ایمن‌تر و سبکتر را پیشنهاد می‌کند.

بنابر این شرکت با RPC برای ایجاد محصولی همکاری کرده است که الزامات عمر قفسه‌ای طولانی (تا ۳۶ ماه)، سبکی، قابلیت





## ظروف شفاف با طراحی جدید

از همه مهمتر، چون قطر این ظروف به اندازه ظروف موجود است، سازندگان می‌توانند بدون اعمال هیچ تغییری در خطوط پرکن خود، طرح‌های جدید را استفاده کنند.

ظروف جدید هم از جنس PP و هم PET هستند و می‌توانند شفاف بوده و در طیفی از رنگهای مختلف تولید شوند. درها را می‌توان برچسب زده یا برای شخصی‌سازی بیشتر از چاپ افست استفاده کرد. کاربردهای معمول این ظروف برای سالاد، چاشنی، و دسر است.

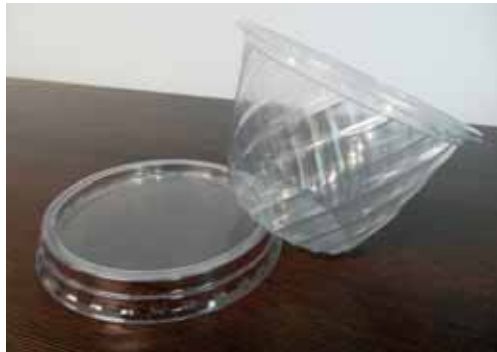

RPC BeboPolska دو طرح

منحصر به فرد به سری ظروف استاندارد غذایی و غیر غذایی خود افزوده است.

ظروف ۱۵ میلی‌متری با درهای مخصوص که دو پرداخت طرحدار مختلف دارند، یکی خطوط منحنی فراگیر و دیگری مجموعه‌ای از مثلث‌ها و مربع‌ها دارد که از تمامی طرح‌های کنونی متمایز است. این تمایز باعث می‌شود محصولات روی قفسه جلوه بیشتری داشته و هویت برجسته‌ای از نشان تجاری ایجاد کنند.

# نوآوری‌های ثبت شده جدید در بسته‌بندی

## روشی برای چاپ/پوشش دهی ظروف

اختراع ثبت شده توسط KHS GmbH مربوط به آماده‌سازی سطح ظروف با چاپ جوهرافشان دیجیتال رنگین یا رنگ جوهری پیش از پر توده‌ی به ظروف با تشعشع انرژی غیر حرارتی به منظور خشک کردن یا پخت رنگ است که در حالت ایده‌آل منجر به ایجاد اتصال عرضی (Crosslink) می‌شود.

این انرژی که می‌تواند پرتو فرابنفش، مایکروویو یا تابش الکترونی باشد قادر به ضد عفونی یا استریلیزه کردن ظروف است. طبق اعلام کارخانه، مزایای این روش، قابلیت انجام همزمان این دو کار و همچنین یک مرحله پیش چاپ (preprint) به منظور بهبود چسبندگی است.

قوطی‌ها، بطری‌ها، تیوب‌ها یا بوچ‌های از جنس پلاستیک، فلز یا شیشه که برای پر کردن با محصولات مایع یا گرانرو (viscous) مناسب هستند، با این روش قابل چاپ می‌باشند.

## کنترل ورود اکسیژن با استفاده از درپوش

G3 Enterprises Inc. سیستم و روش کنترل ورود اکسیژن

در درپوش‌ها را رونمایی می‌کند. گونه‌ای از این سیستم‌ها متشکل از یک درپوش و یک لایه درپوش متشکل از یک لایه اولیه بازدارنده از اکسیژن و یک لایه نفوذی نوآورانه است. یک سمت از یک لایه نفوذی در مجاورت سمت لایه اولیه بازدارنده از اکسیژن است و سمت دیگر آن با سطح سیل (seal) بطری تماس دارد. نرخ

عبور اکسیژن از لایه درپوش با تغییر ضخامت لایه نفوذی نوآورانه کنترل می‌شود. گفته شده که این روش برای مایعاتی که از درپوش چوب پنبه استفاده می‌کنند مناسب است، زیرا یک روش این ابداع با نفوذ اکسیژن از چوب پنبه سر بطری تطابق دارد.

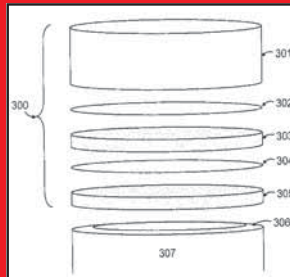

## روشی برای شکل دهی به ظروف فلزی

اختراع به ثبت رسیده توسط شرکت Alcoa (واقع در پیتسبورگ) روشی برای شکل دهی ظروف فلزی کششی است. در این روش برای ساخت اولین مقطع گسترش داده شده، از چرخاندن یک لبه بالایی از ظرف فلزی به سمت بیرون و گسترش یک قطر از مقطع اولیه ظرف فلزی استفاده می‌شود. به این ترتیب

می‌توان بدون این که ابتدا ظرف فلزی باریک شود، قطر اولیه آن را با یک ضرب از یک قالب منبسط کننده، حداقل ۵ و حداکثر ۵۰ درصد بزرگتر کرد. گسترش دادن ظرف فلزی را می‌توان با هر روشی از جمله قرار دادن سطح کاری یک قالب منبسط کننده درون یک سر باز از ظرف فلزی انجام داد. ظرف فلزی می‌تواند از هر نوعی از جمله قوطی‌های نوشیدنی، بطری‌ها و لیوان‌ها، قوطی‌های ایروسل و ظروف غذا از جنس آلومینیوم، آلیاژهای آلومینیوم یا فولاد باشد.

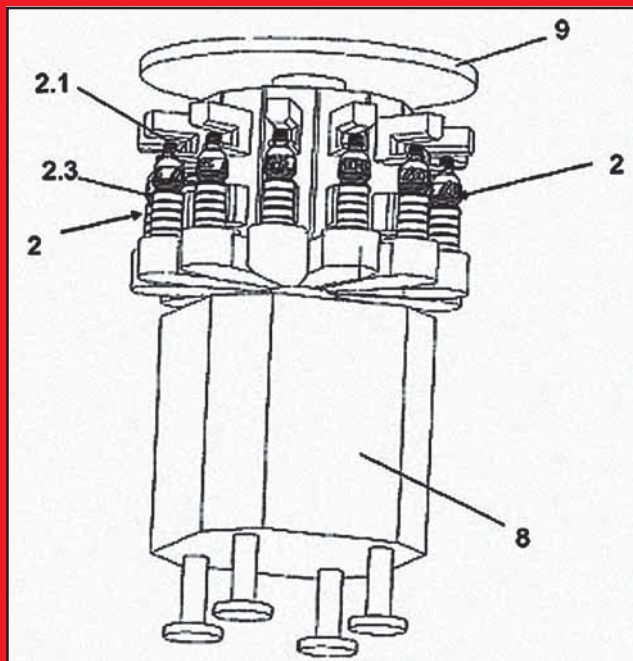
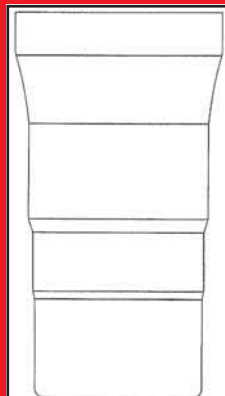



# دستگاه کنترل کد گذاری



تعقیب هم سطح محصول پی می‌برند، یک واحد همچون LabelSync450 به علت سادگی یکپارچه شدن آن با خط تولید و سهولت استفاده، مناسب خواهد بود.

LabelSync450 را می‌توان به امکان چاپ مجهز کرد، به طوری که قادر به چاپ، بازرسی و تطبیق دهی کدها تنها با یک بار بررسی باشد. این سیستم قادر به چاپ روی انتهای بطری‌ها و روی درپوش‌ها نیز هست و این چندمنظوره بودن در جمع کردن مطمئن محصولات در انتهای خط مفید است. طی فرآیند، این واحد بطری‌ها را کدگذاری کرده، خوانا بودن کدها را تایید نموده و کدها را برای ردیابی گزینش می‌کند. اگر نیازی به چاپ یک کد بالایی یا انتهایی در سطح واحد نباشد، می‌توان LabelSync450 به منظور ردیابی بطری‌های مردود که روانه یک ایستگاه بسته‌بندی جعبه هستند استفاده کرد. LabelSync450 از یک صفحه لمسی یکپارچه شده برخوردار است و به راحتی با نرم‌افزار مدیریت داده ارتباط برقرار می‌کند. در حالی که تعداد بیشتر و بیشتری از شرکت‌های دارویی و پیمانکاران بسته‌بندی به نیاز خود مبنی بر استفاده از امکانات ردیابی و

شرکت Omega Design مدول دید (Vision module) جدید خود با نام La-belSync450 را که به منظور ضبط تصویر و منطبق سازی یک لیبل منحصر به فرد سریال‌بندی شده از بطری با کد خط اختصاصی آن طراحی شده معرفی کرد. این سیستم که سازگاری کامل با انواع متعددی از نرم‌افزارهای سریال‌بندی و اجزای دید را دارد، خوانا بودن هر کد را تعیین کرده، تعلق داشتن هر بطری به خط (ایمنی خط) را تایید نموده و یک رابطه یک به یک بین دو کد برقرار کرده و امکان همسویی فرآیندهای تشخیص با یکپارچگی بالا را ممکن می‌سازد. سیستم دید LabelSync450 متشکل از ۴ دوربین است که نقطه دید تلفیقی آنها بازرسی ۳۶۰ درجه لیبل را ممکن می‌سازد. همچنین یک دوربین پنجم برای خواندن کد خط دوم موجود است. نوارهای انتقال این واحد از فولاد ضدزنگ و از نوع سِرُو کنترل بوده و تنظیم ارتفاع آن سریع و قابل تکرار است.

می‌کند تا محصول را به طور یکنواخت در کیسه مستقر کند. پس از مراحل پرکنی و وزن کردن، یک نقاله انباشتی با ظرفیت ۵۰۰۰ پوند به طور خودکار کیسه‌ها را برمی‌دارد.

چارچوب ساختمانی این نقاله از جنس فولاد کربنی گالوانیزه گرم شده است و با یک پرداخت سطحی دوبخشی اپوکسی پوشش داده شده است تا برای کل سیستم، مقاومت در برابر محیط خوردنده و مواد خطرناک را فراهم کند. فرآیندهای سخت ارزیابی ریسک که توسط شرکت NBE انجام می‌شوند جنبه‌هایی از کاربرد را که به یکپارچه‌سازی بهبود عملکرد ایمنی فرآیند منجر می‌شوند را بررسی می‌کنند. مثلاً طراحی حامل (carriage) یک سر درگیر سر پرکن/معلق کننده کیسه با حرکات پنوماتیک موجب می‌شود که سر پرکن و قلاب پشتی کیسه درست در محدوده دسترسی اپراتور باشد. این طراحی ارگونومیک نیاز به حرکت یا تکیه دادن اپراتور به دستگاه را از بین برده و به اپراتور امکان می‌دهد که برای کار امن و پر بارده، بدنش را در موقعیت بهینه قرار دهد. سیستم مذکور امکان می‌دهد که عملیات فرآورش و بسته‌بندی حتی در محیط‌های کاری بحرانی، در سرعت‌های طراحی شده مد نظر انجام شده و نگرانی بابت نگهداری اضافی از دستگاه، اتلاف مواد، دوباره‌کاری در بسته‌بندی یا هزینه‌ها و ریسک‌های اضافی نیروی کار که در دستگاه‌های با کارایی ضعیف رایج است از بین برود.



بدنه این سیستم موجب بهبود بازدهی عملیاتی فرآیند و دقت در میزان استفاده از مواد و انرژی (Material throughput accuracy) (حتی در شرایطی که دمای محیط پیوسته از ۱۰۰ درجه فارنهایت، بیشتر و رطوبت نسبی ۷۰ درصد یا بیشتر باشد) می‌گردد. دقت در میزان استفاده از مواد و انرژی توسط سیستمی با مقیاس وزن تعلیقی از این شرکت که تأییدیه NTEP (به شماره ۱۰۸-۰۷) را دارد حاصل می‌شود. این سیستم وزن کردن بسیار دقیق و قابل تکرار کیسه‌های حجیم را با دقت  $\pm 0.5\%$  درصد از کل وزن کیسه انجام می‌دهد.

کیسه‌پرکن مذکور برای اطمینان از این که هر کیسه حاوی بار متراکم، پایدار و امن است به یک پلت‌فرم چگالش خودکار مجهز است که از بدنه چارچوب مجزا است و حین مرحله پر کردن، به اندازه ۳G (۳ برابر جاذبه زمین) ارتعاش پرسرعت و کم‌شدت به پایه کیسه وارد

## پرکن کیسه‌های حجیم

شرکت National Bulk Equipment (NBE) یک سیستم خودکار پرکننده کیسه‌های حجیم عرضه کرده که با هدف افزایش سیکل‌های کاری در محیط‌های کاری فوق بحرانی طراحی شده است. این سیستم بر روی یک چارچوب ساختاری از جنس فولاد زنگ نزن و فولاد کربنی مقاوم به خوردگی (گالوانیزه گرم شده) مستقر است. تجهیزات این دستگاه از قبیل سیستم‌های هیدرولیک و پنوماتیک هم از فولاد ضدزنگ ساخته شده و مجهز به میله‌های پوشش داده شده با کروم و آدواتی است که مقاومت طولانی‌مدت به خوردگی و اکسیداسیون را تضمین می‌کنند. کنترل‌های اتوماسیون، برنامه‌های سیستم و ارتباط به طور مستحکم آب‌بندی شده‌اند تا از آسیب ناشی از تماس با مایعات و آلاینده‌های مواد جلوگیری شود. محفظه‌های PLC و HMI از جنس فولاد ضدزنگ 304 NEMA Type 4X هستند و با یک پرداخت دو بخشی اپوکسی پوشش داده شده‌اند.

این دو محفظه به منظور جلوگیری از انباشت میعانات داخلی به طور مستقل تهویه می‌شوند. طراحی کاربرد محور و ساختمان این کیسه‌پرکن، عملیات دقیق، مطمئن و قابل تکرار در نرخ‌های فرآیند تا ۳۰۰۰۰ پوند بر ساعت تضمین می‌کند. طراحی آزموده شده و

## عضو شورای ملی زعفران: زعفران کار باید خودش بسته‌بندی کند

شناسنامه‌دار کردن زعفران به ایستگاه‌های تعریف شده در مناطق مختلف استان خراسان رضوی و جنوبی تحویل دهند تا با برند خودشان بسته‌بندی و عرضه شود.

وی افزود: اگر از این طریق زعفران کاران محصول خود را بسته‌بندی کنند کیفیت محصولشان از هر نظر و از طریق ارگان‌های مختلفی مانند شورای ملی زعفران تایید شده است و به راحتی می‌توانند زعفران خود را در بازارهای داخلی و خارجی بفروشند.

رییس انجمن تولیدکنندگان و صادرکنندگان زعفران خراسان جنوبی اظهار کرد: با اجرای این طرح و همکاری همه زعفران کاران در نفروختن محصول به دلان، می‌توان امیدوار بود در آینده نزدیک دست دلان از بازار طلای سرخ کوتاه شود و کشاورزان سود واقعی را از حاصل دسترنج خودشان ببرند.

صنعت بسته‌بندی: گفتنی است همه‌ساله با آغاز فصل پاییز که زمان برداشت زعفران می‌باشد بخصوص آبان‌ماه طرف‌های ذی‌نفع در زعفران به طرح نظرات و اعتراضات خود در رسانه‌ها می‌پردازند. پس از گذشتن زمان برداشت زعفران، دوباره رسانه‌ها از چاره‌جویی و نقد و نظرها در این باره خالی شده و این موج رسانه‌ای به پاییز سال بعد می‌رود.

ایسنا: عضو شورای ملی زعفران گفت: هر ساله در آستانه فصل برداشت، زعفران کاران به دلیل مشکلات مالی مجبورند گل زعفران بفروشند که دلان از این طریق سالانه حداقل ۲۵۰ میلیارد تومان از تجارت زعفران سود می‌برند. علی حسینی رییس انجمن تولیدکنندگان و صادرکنندگان زعفران خراسان جنوبی اظهار کرد: زعفران کاران در آستانه فصل برداشت به دلیل مشکلات مالی و بدهکاری، مجبورند گل زعفران را به دلان بفروشند که حدود ۵۰ درصد از زعفران در ایران این گونه خرید و فروش می‌شود.

وی افزود: به صورت میانگین از هر ۹۰ کیلوگرم گل زعفران یک کیلوگرم زعفران تولید می‌شود که با احتساب نرخ خرید کیلویی ۳۰ هزار تومانی گل زعفران از سوی دلان، هر کیلوگرم زعفران برای آن‌ها حدود دو میلیون و ۷۰۰ هزار تومان تمام می‌شود در حالی که این محصول را حدود پنج میلیون تومان در بازار می‌فروشند.

این عضو شورای ملی زعفران ادامه داد: با احتساب اینکه سالانه حدود ۱۰۰ تن از زعفران از سوی دلان خرید و فروش شود آن‌ها از این طریق حدود ۲۵۰ میلیارد تومان سود می‌کنند.

حسینی تاکید کرد: زعفران کاران محصول خود را به دلان نفروشند و به جای آن به جمع دیگر کشاورزان بپیوندند و محصولشان را در قالب طرح

## مرگ کودک سه‌ساله و مسئله استانداردهای چاپ

خردسالی روی داد که بر اثر مصرف یک ماده شوینده که اطلاعی از مایع درون آن نداشته، دچار سوختگی داخلی شدید شده و در همین رابطه گفت: اتفاقی که برای این کودک خردسال رخ داده است، یکی از تبعات نبود استانداردها در صنعت چاپ و بسته‌بندی است. اگر علائم هشداردهنده روی بسته‌بندی یک محصول خطرناک باشد، قاعدتاً کسی که استفاده می‌کند می‌داند که باید آن را دور از دسترس بچه‌ها قرار دهد.

مدیر اسبق دفتر امور چاپ همچنین با بیان اینکه «این موضوع از یک حیث دیگر هم قابل بررسی است؛ ما وقتی استاندارد برای محصولات چاپی مان نداشته باشیم، هیچ وقت نمی‌توانیم وارد بازارهای بین‌المللی بشویم و احیاناً خدمات چاپی خود را صادر کنیم» در این مورد هم به ذکر مثالی پرداخت و به نقل از مسئولان اتحادیه چاپخانه‌داران قم، یادآور شد: چند سال پیش محصولات چاپی که از این طریق به عراق صادر شده بود، به دلیل نداشتن کیفیت مرجوع شده بود. قاعدتاً اگر استاندارد وجود داشته باشد و همه مسائل با این استاندارد تطبیق داده شود، این مشکلات کمتر اتفاق می‌افتد و برعکس اگر استاندارد نباشد، هر کسی نظر شخصی خودش را مبنای استاندارد قرار می‌دهد و بر همین اساس هم عمل می‌کند. بدیهی است آسیب جدی این مسئله هم به حوزه سلامت جامعه برمی‌گردد و هم به بحث تجارت.

وی گفت: متأسفانه به دلیل استفاده از دستگاه‌های غیراستاندارد و فرسوده، تعداد قابل توجهی از دست‌اندرکاران صنعت چاپ، اعضای بدن خود را از دست داده‌اند؛ ما مواردی مانند دست قطع شده، انگشت قطع شده و نظیر آنها را به خصوص در حوزه صحافی شاهد هستیم. نکته دیگری که به نظر من باید آن را یک فاجعه دانست، نحوه دفع پسماندهای صنعت چاپ است که برخلاف دنیا، در ایران هیچگونه استاندارد ندارد. در حوزه چاپ و لیتوگرافی از داروهایی که البته لازمه کار هم هستند، استفاده می‌شود اما این داروها در زمان دفع، یا باید امحاء شود و یا تصفیه صنعتی شود ولی متأسفانه در ایران هیچکدام از این کارها انجام نمی‌شود.

ذکایی ادامه داد: متأسفانه پسماندهای چاپخانه‌ها و لیتوگرافی‌ها مستقیماً وارد چاه‌های جذبی و از این طریق وارد آب‌های زیرزمینی می‌شود که اینها همه

مهر: در پی سوختگی شدید داخلی برای کودک خردسالی به نام کسری در تهران که بر اثر مصرف یک ماده شوینده خطرناک رخ داد، این سؤال در میان افکار عمومی مطرح شده که آیا صنعت چاپ و بسته‌بندی در ایران دارای استانداردهای مشخصی هست یا خیر و اگر پاسخ به این سؤال مثبت است، این استانداردها تا چه حد با استانداردهای جهانی منطبق است و شرکت‌های تولیدی چقدر به همین استانداردها عمل می‌کنند؟

جلال ذکایی مدیر اسبق دفتر امور چاپ وزارت فرهنگ و ارشاد اسلامی ضمن مقایسه استانداردهای صنعت چاپ در ایران و جهان، گفت: شماره استاندارد بین‌المللی صنعت چاپ ۱۲۶۴۷ است که در تمام دنیا هم به عنوان یک استاندارد معتبر شناخته شده و هنوز هم چاپخانه‌ها بر این اساس فعالیت می‌کنند اما متأسفانه در ایران علیرغم وجود ۲۱ هزار و ۷۰۰ هزار استاندارد در کشور که موسسه استاندارد آنها را مشخص کرده، سهم چاپ از این استانداردها تقریباً صفر است و بجز در حوزه چاپ پارچه، هیچ استاندارد در صنعت چاپ تعریف نشده است.

وی با تاکید بر این نکته که نه در وزارت ارشاد و نه در موسسه استاندارد، هیچ استاندارد برای محصولات چاپی بجز برای چاپ پارچه تعیین نشده است، درباره علت این کم‌کاری، ضمن بیان اینکه شاید دلیل این مسئله این باشد که چاپ در حوزه فرهنگ تعریف شده است نه صنعت، خاطره‌ای را از دوران مسئولیتش در دفتر چاپ وزارت ارشاد بازگو کرد و افزود: خاطرم هست در سال آخر حضورم در مجموعه وزارت ارشاد (۱۳۸۸) قراردادی را با یک شرکت امضا کردیم با هدف ترجمه استانداردهای حوزه چاپ و بومی کردن آنها با شرایط ایران. این قرارداد حتی عملیاتی هم شد و مبلغ پیش پرداخت آن هم پرداخت شد و آن موسسه هم رفت که کار را انجام دهد اما بعد از گذشت یکی دو سال، چون اتفاق خاصی نیفتاد، من پیگیر شدم و در جواب گفتند مدیر بعدی اجرای این قرارداد را به صلاح ندانسته و گویا پول‌های دریافت شده هم در جاهای دیگری هزینه شده بود.

ذکایی درباره تأثیر نبود استانداردهای مشخص برای محصولات چاپی، بر جامعه مصرف کننده هم، به اتفاقی اشاره کرد که اخیراً برای کسری، پسر

## تعطیلی ۱۹ واحد تبدیلی خرما به دلیل مشکلات نقدینگی و عدم امکان تسریع وام‌های بانکی

دو سال گذشته تعطیل شده‌اند و بخشی از آن‌ها با حداقل ظرفیت مشغول به فعالیت هستند. خضری تصریح کرد: برای پیگیری این موضوع، اتحادیه بسته‌بندی و صادرکنندگان خرماي خوزستان به سازمان بازرسی کل کشور نامه نوشته است، اما تاکنون نتیجه‌ای دربر نداشته و باعث شده که نقدینگی صنایع تبدیلی خرما در پایین‌ترین سطح خود قرار گیرد.

وی یادآور شد: بعد از اینکه در سال زراعی ۸۶ - ۸۵ خرید تضمینی خرما متوقف شد، بخش دولتی متعهد شد در ازای خرید خرما توسط بخش خصوصی، تسهیلات دوساله با سود شش درصد به صنایع تبدیلی اعطاء کند، اما بر خلاف توافقات صورت گرفته نرخ سود به ۱۲ درصد و مدت بازپرداخت به یک سال کاهش یافت.

خضری در پایان با اظهار امیدواری از اینکه در آینده شاهد حمایت‌های بیشتر دولت جدید از این صنعت مهم در استان و ارزآور برای کشور خواهیم بود، تأکید کرد: صنایع تبدیلی خرما بخش زیادی از اشتغال را در استان خوزستان تشکیل می‌دهد که بازپرداخت وام‌های بانکی از عهده بیش تر آنها خارج است.

ایانا: نایب‌رئیس اتحادیه بسته‌بندی و صادرکنندگان خرماي خوزستان در واکنش به مشکلات پیش روی صنعت بسته‌بندی خرما ضمن اعلام این مطلب افزود: این موضوع که به دلیل مشکلات نقدینگی صنایع تبدیلی خرما حاضر به بسته‌بندی خرماي برداشت شده نیستند و این محصول بر روی دست نخلداران مانده است، صحت ندارد، اما فعالان این بخش با مشکلاتی همراه هستند که در نتیجه عدم تعهدات مسئولان به وجود آمده است.

علی خضری افزود: دولت دهم تعهداتی به صنایع بسته‌بندی خرماي خوزستان داد که به دلیل عدم پایبندی به تعهدات باعث زیان و بدهی واحدهای تولیدی بسته‌بندی و صادراتی شده است.

وی خاطر نشان کرد: چندین بار به موضوع عدم پایبندی دولت به تعهدات خود در قبال بخش صنایع خرما در کارگروه‌های مختلف توسعه صادرات غیرنفتی اعتراض شد، اما تاکنون نتیجه‌ای دربر نداشته و باعث بدهکاری این واحدها به بانک‌ها شده است.

نایب‌رئیس اتحادیه بسته‌بندی و صادرکنندگان خرماي خوزستان ادامه داد: به دلیل مشکلات مالی، ۱۹ واحد صنایع تبدیلی و بسته‌بندی خرما در

## و بسته‌بندی در ایران

ناقل سرطان هستند. به عنوان مثال در چاپخانه‌ها برای پاک کننده دستگاه و هم حلال مرکب، از بنزین استفاده می‌کنند و همین بنزین استفاده شده، وارد چاه‌های جذبی می‌شود. همچنین در واحدهای لیتوگرافی ما وقتی فیلم‌های لیتوگرافی ظاهر می‌شوند و در واقع عملیات ظهور و ثبوت انجام می‌شود، پسماندهای آنها که محتوی دانه‌های سربی است، وارد چاه‌های جذبی می‌شود. بعضی از اینها اساساً غیرقابل تصفیه‌اند و باید روشی مشابه دفع پسماندهای بیمارستانی برای دفع آنها در پیش گرفته شود.

به گفته این مقام پیشین دفتر امور چاپ و وزارت فرهنگ و ارشاد اسلامی در حال حاضر بیش از ۳۰۰۰ واحد چاپی و واحد لیتوگرافی در تهران فعالیت می‌کنند که هیچکدام سیستم دفع پسماند صنعتی ندارند و این کار از طریق چاه‌های جذبی انجام می‌شود. ذکایی این معضل را یک خطر خاموش دانست که هیچ مسئولی هم به آن توجهی ندارد و در همین رابطه وظیفه سازمان حفاظت از محیط زیست و شهرداری تهران را متذکر شد.

در همین رابطه رضا نورائی، عضو کمیته ملی بسته‌بندی سازمان استاندارد با بیان این که بسته‌بندی یکی از بخش‌های اصلی این سازمان را شامل می‌شود، درباره وضعیت استانداردهای حوزه محصولات مختلف از جمله مواد شوینده و شیمیایی در ایران گفت: وقتی استاندارد برای یک کالای خاص نوشته می‌شود، بخشی از این استاندارد که در انتهای آن قرار می‌گیرد، به استاندارد بسته‌بندی آن کالا مربوط می‌شود. در این بخش نحوه بسته‌بندی هر کالا با توجه به نوع آن کالا که مثلاً شوینده است یا خوراکی یا شیمیایی و...، توضیح داده می‌شود.

این کارشناس بسته‌بندی افزود: بنا بر این رویه اگر محصول خطرناکی قرار است بسته‌بندی شود، قاعدتاً روی آن باید علامت‌های هشداردهنده درج شده باشد و اگر کارشناسان این حوزه‌ها در جلسات مربوطه با نکته‌سنجی بیشتری عمل کنند، گاهی اوقات فراتر از نوشته، به رنگ بسته هم می‌پردازند و مثلاً اعلام و در واقع ابلاغ می‌کنند که رنگ بسته‌بندی این کالا نباید فلان رنگ باشد. مدیر مسئول مجله بسته‌بندی همچنین گفت: به طور خاص در مورد کالاهای مورد استفاده کودکان هم استانداردهای مشخصی برای بسته‌بندی

وجود دارد که به استانداردهای بسته‌های مقاوم در برابر کودکان (CR) موسوم است. معمولاً در این نوع استانداردها محصولاتی مورد اشاره قرار می‌گیرند که احتمال اشتباه گرفته شدنشان توسط کودکان برای استفاده و در معرض دسترس بودنشان برای این طیف سنی، بیشتر باشد و این محصولات معمولاً داروها هستند؛ این مسئله تقریباً مبرهنی است که بسته‌های دارویی مثل قرص‌ها و دیگر داروها برای بچه‌ها جذاب هستند و می‌خواهند با آنها بازی کنند. در مورد استاندارد بسیاری از داروها آمده است که در بسته‌های آن نباید به راحتی برای کودکان باز شود و حتماً نیازمند استفاده از هوش و اندکی فشار باشد.

این عضو کمیته بسته‌بندی سازمان استاندارد ادامه داد: در مورد شوینده‌ها باید گفت که اینها نه تنها در ایران بلکه در همه دنیا، جزو محصولاتی که استانداردهای مربوط به بسته‌های مقاوم در برابر کودکان را شامل می‌شوند، نیستند چون این گونه تعریف شده است که کودکان عموماً جذب شوینده‌ها نمی‌شوند. با این حال وضعیت استانداردگذاری در مورد این کالاها هم، مشخص است؛ به این ترتیب که کالاهایی که ممکن است مصرف کننده یا محیط مصرف یا محیط نگهداری و یا حتی محیط حمل و نقل آن کالا، در رابطه با آن دچار مشکلاتی شوند، به طور مشخص این نوشته که «از دسترس اطفال دور نگهداری شود» روی آن درج شده باشد.

نورائی ادامه داد: عموم استانداردها در کمیته‌هایی تحت عنوان کمیته‌های تدوین، تدوین می‌شوند و سپس برای ابلاغ و اجرا به کمیته ملی استاندارد می‌روند. در این کمیته هم وقتی استاندارد تصویب می‌شود، نحوه اجرای آن هم توسط شورای عالی استاندارد مشخص می‌شود. در نهایت وقتی یک استاندارد اجباری شد، باید کارشناسان موسسه استاندارد هم بر نحوه اجرای استاندارد کالای مربوطه نظارت و اعلام کنند که رعایت استاندارد یک کالای مشخص، مورد تأیید هست یا نه.

وی در عین حال به چالش‌های اجرای استاندارد کالاها هم در کشور اشاره کرد و گفت: در اینجا این قبیل سوالات پیش می‌آید که آیا شرایط لازم و کافی برای کارشناسان موسسه استاندارد برای نظارت بر روند اجرای استاندارد کالاها، فراهم است یا نه؟ آیا ضمانت‌های اخلاقی در این رابطه وجود دارد؟ استاندارد اجباری برای اجرا، تصویب می‌شود و شرکت‌ها هم موظف‌اند اجرا کنند چه کارشناسان سازمان استاندارد بر روند اجرای آن نظارت بکنند چه نکنند؟

## سالانه ۵۰۰ تن زعفران برای بسته‌بندی وجود دارد

ایانا: معاون بهبود تولیدات گیاهی سازمان جهاد کشاورزی خراسان رضوی گفت: بسته‌بندی زعفران نسبت به گذشته در حال رشد و بهبود است و فرآوری و بسته‌بندی آن باید با نظارت بهداشت، کارشناسان شورای ملی زعفران و جهاد کشاورزی باشد.

معاون بهبود تولیدات گیاهی سازمان جهاد کشاورزی خراسان رضوی یادآور شد: بسته‌بندی بالای ۳۰ گرم از کشور خارج نمی‌شود و سالانه ظرفیت فرآوری و بسته‌بندی ۵۰۰ تن زعفران در کشور وجود دارد که اگر به نحو مطلوبی از آن استفاده شود، جایگاه ایران در بازار زعفران جهانی بهتر می‌شود. ساریان تأکید کرد: به‌رغم اینکه به‌طور مرتب جهاد کشاورزی، شورای ملی زعفران پیگیری برند ملی زعفران هستند، اما تاکنون به این مطالبه پاسخ داده نشده است. این در حالی است که افغانستان صاحب برند است. وی اظهار داشت: افغانستان رقیب بالقوه ایران در تولید این محصول محسوب می‌شود و هلند و اروپا برای توسعه کشت آن به آنها کمک می‌کنند.

## مواد غذایی در مدارس، فقط با بسته‌بندی

رییس اداره بهداشت مواد غذایی و بهسازی اماکن عمومی وزارت بهداشت، درمان و آموزش پزشکی، جدول فهرست مواد غذایی قابل عرضه در پایگاه‌های تغذیه سالم (بوفه‌ها) مدارس را اعلام کرد.

«محسن فرهادی» افزود: طبق آخرین دستورالعمل، مواد خوراکی عرضه شده در مدارس باید دارای بسته‌بندی و پروانه ساخت از وزارت بهداشت باشند. وی خاطرنشان کرد: در بوفه‌های مدارس می‌توان خشکبار، خرما و انواع مغزها مانند پسته، بادام، گردو، بادام‌زمینی، بادام‌هندی، فندق، نخودچی، توت خشک، انجیر خشک، کشمش، آجیل سویا و خرما (بسته‌بندی شده) و انواع میوه خشک را عرضه کرد. رییس اداره بهداشت مواد غذایی و بهسازی اماکن عمومی وزارت بهداشت، شیر و فرآورده‌های آن انواع شیر، ماست، کشک، پنیر (پاستوریزه، استریلیزه بسته‌بندی شده) و نوشیدنی مانند آبمیوه‌های طبیعی و دوغ بدون گاز (پاستوریزه و استریلیزه)، ماء‌الشعیر و آبمعدنی را از دیگر مواد خوراکی که می‌توان در بوفه‌های مدارس فروخت، برشمرد.

فرهادی ادامه داد: همچنین میوه‌هایی مانند سیب، نارنگی، پرتقال، موز شسته شده و ضد عفونی شده و وکیوم شده در بسته‌بندی یک نفره، بیسکویت، کیک و کلوچه مانند انواع بیسکویت، کیک و کلوچه ترجیحا از انواع غنی شده، سبوس‌دار و تهیه شده با روغن دارای اسید چرب با ترانس زیر ۱۰ درصد و لقمه سالم مانند نان و پنیر و گردو، نان و پنیر و خیار، نان و پنیر و گوجه فرنگی، نان و کره و عسل، نان و تخم‌مرغ پخته (نان ترجیحا سبوس‌دار) را می‌توان در این بوفه‌ها عرضه کرد. وی گفت: غذاهای پخته مانند انواع آش و سوپ، لوبیا، عدسی، حلیم، شله‌زرد، سمنو، فرنی و شیرینج را دانش‌آموزان می‌توانند از بوفه‌های مدارس تهیه کنند اما نمک و روغن به کار رفته در این غذاها باید به اندازه مناسب باشد.

رییس اداره بهداشت مواد غذایی و بهسازی اماکن عمومی وزارت بهداشت به مواد غذایی غیرمجاز در بوفه‌ها اشاره کرد و اظهار داشت: فروش انواع چیپس و پفک، یخ‌مک، نوشابه‌های گازدار (به‌جز ماء‌الشعیر)، آدامس، سوسیس و کالباس، سالادالویه، انواع لواشک و آلو و آلوچه فاقد شرایط بهداشتی، آب‌نبات‌هایی که به سطح دندان می‌چسبند، آبمیوه‌هایی که از آب و قند اساس میوه تهیه شده‌اند، فلافل و بستنی‌یخی در پایگاه‌های تغذیه مدارس ممنوع است. وی یادآور شد: چهار هزار و ۲۰۰ تیم بازرسی در قالب اکیپ‌های سیار بر پایگاه‌های تغذیه مدارس نظارت می‌کنند.

## یک مقام صنفی: کاغذ باید تعرفه‌گذاری شود

ایانا: دبیر انجمن صنفی کارفرمایان صنایع چوب با بیان این که اگر از صنایع داخلی حمایت‌های لازم صورت نگیرد به روزمرگی خواهند افتاد، گفت: به‌دلیل این که دولت کاغذ را یک ماده استراتژیک می‌داند، تعرفه پائینی را نیز برای آن در نظر می‌گیرد که با روبه‌رویی با واردات بی‌رویه، زیرساخت‌های لازم برای توسعه صنعت داخلی فراهم نمی‌شود.

عبدالعظیم آقاجانی با اشاره به این که تعرفه کاغذ بسته به سیاست‌های دولت متغیر است، افزود: حتی گاهی تعرفه کاغذ صفر است که با گرانی‌های اخیر کاغذ نیز تعرفه و سود بازرگانی آن برداشته شد که در این شرایط از صنعت داخلی حمایت صورت نگیرد، فرصتی برای توسعه بخش‌های خود نمی‌یابند که در نتیجه به روزمرگی خواهند افتاد.

وی تصریح کرد: در حال حاضر نیاز اساسی به واردات کاغذ وجود دارد؛ چرا که تنها بخشی از نیاز بازار داخلی در کشور تولید می‌شود؛ این در حالی است که اگر مشکلات صنعت کاغذ مرتفع شود، شاهد رونق این صنعت خواهیم بود.

دبیر انجمن صنفی کارفرمایان صنایع چوب، توسعه بخش‌های مختلف صنعت داخل را نیازمند ارز دانست و ادامه داد: ارز مورد نیاز صنایع باید از طریق دولت تأمین شود که در صورتی که ارز مورد نیاز در اختیار صنایع قرار نگیرد، نباید جلوی صادرات نیز گرفته شود؛ چرا که صادرات مترادف با ارزآوری است.

آقاجانی تأکید کرد: در حالی که جوایز صادراتی در نظر گرفته می‌شود، با ممنوعیت صادراتی روبه‌رو می‌شویم؛ در صورتی که باید به جای ممنوعیت صادراتی از هر گونه صادرات استقبال شود.

این فعال صنعت چوب در پایان خاطرنشان کرد: باید به جای ممنوعیت صادراتی تعرفه‌گذاری شود و دولت با بالا و پایین کردن میزان تعرفه بازار را به ثبات برساند.

**interpack**®

PROCESSES AND PACKAGING  
LEADING TRADE FAIR

## گردهمایی معرفی نمایشگاه اینترپک ۲۰۱۴

روز سه‌شنبه چهاردهم آبان سال جاری، هتل پارسیان اوین میزبان دست‌اندرکاران صنعت بسته‌بندی کشور خواهد بود.

شرکت فوژان راهبران دفتر نمایندگی شرکت نمایشگاه‌های دوسلدورف در ایران در تماس با ماهنامه صنعت بسته‌بندی اعلام کرد سمینار معرفی نمایشگاه اینترپک ۲۰۱۴ آلمان در تاریخ چهاردهم آبان برگزار خواهد شد. این مراسم مانند سال قبل در محل هتل پارسیان اوین و در سالن کارون این هتل از ساعت شش عصر تا نه شب برگزار خواهد شد.

نیلوفر پنکار نماینده رسمی نمایشگاه دوسلدورف در ایران ضمن اعلام خبر بالا افزود: در این مراسم که با حضور مدیران انجمن‌ها و اتحادیه‌های مرتبط و جمعی از روسای کارخانجات و بازرگانان برگزار خواهد شد، توماس دوزه مدیر نمایشگاه اینترپک به بیان ویژگی‌ها و اهداف این دوره از نمایشگاه خواهد پرداخت. نمایشگاه اینترپک بزرگترین نمایشگاه تخصصی صنعت بسته‌بندی در جهان است که هر سه سال یک بار در شهر نمایشگاهی دوسلدورف آلمان برگزار می‌شود و در بعضی دوره‌ها تا نزدیک به هزار بازدیدکننده ایرانی داشته است.

هتل پارسیان اوین در امتداد بزرگراه یادگار امام، تقاطع بزرگراه چمران قرار دارد که از سمت یادگار امام در امتداد خروجی چمران جنوب قرار دارد. تلفن‌های ۰۸۸۵۰۰۸۸۵ و ۸۸۵۳۹۵۳۹ برای کسب اطلاعات بیشتر در نظر گرفته شده است.

## افزایش ۵ برابری ظرفیت سورتینگ و بسته‌بندی میوه در تهران

ایانا: سیدمحمد موسوی رئیس سازمان جهاد کشاورزی استان تهران گفت: در راستای تقویت انگیزه تولیدکنندگان محصول سیب با ایجاد مکان‌های نگهداری و عرضه تدریجی محصول به بازار مصرف توانستیم ظرفیت سردخانه‌ها را به دو برابر و ظرفیت صنایع سورت، بسته‌بندی و فرآوری سیب را به ۵،۵ برابر برسانیم.

موسوی تأکید کرد: ظرفیت سردخانه‌های استان تهران از ۴۲ هزار تن به ۸۲ هزار تن افزایش یافته است و ظرفیت صنایع سورت، بسته‌بندی و فرآوری نیز از هفت هزار به ۳۷ هزار تن در سال جاری رسیده است.

## ترکیه به جمع مشتریان خرمای ایران پیوست

ایانا: معاون بهبود تولیدات گیاهی سازمان جهاد کشاورزی خوزستان گفت: سطح نخلستان‌های استان ۴۳ هزار هکتار است که حدود ۳۳ هزار هکتار آن بارور و مابقی آن نهال است. محمد قاسمی نژاد افزود: آبادان با حدود ۶۸ هزار تن، شادگان ۵۴ هزار تن، اهواز ۳۱ هزار تن و خرمشهر با ۱۰ هزار تن بیشترین میزان تولید را دارند. وی خاطرنشان کرد: طبق برآورد کارشناسان، در سال جاری تولید خرما در خوزستان با رشد ۱۰ درصدی نسبت به سال گذشته ۲۰۳ هزار تن باشد که ۸۰ هزار تن آن که معادل ۶۰ درصد کل صادرات کشور استف به خارج از کشور صادر شود. معاون بهبود تولیدات گیاهی سازمان جهاد کشاورزی خوزستان ادامه داد: با حضور نماینده اتحادیه نخلداران، خشکبار، نظام صنفی کشاورزی، معاون استاندار و مجموعه جهاد کشاورزی توافق شد که کف قیمت خرما یک‌هزار و ۴۰۰ تومان باشد، این در حالی است که سال گذشته این رقم ۶۲۰ تومان بوده است. قاسمی نژاد تصریح کرد: خرما توسط واسطه‌ها و کارگاه‌های خشکبار خریداری و پس از بسته‌بندی به کشورهای مختلف اروپایی، ترکیه، افغانستان و... صادر می‌شود که ترکیه جدیداً مشتری ایران شده است که ۱۱۲ میلیون دلار برای کشور ارزآوری به همراه دارد.

## نسخه ۳ نرم افزار ترام عرضه شد

نسخه ۳ نرم افزار ترام برای محاسبه هزینه چاپ به ایده‌آل‌های کاربران بسیار نزدیک شد. در این نسخه ماژول‌های طراحی گرافیک، چاپ دیجیتال و امکانات بسیار کاربردی در محاسبه چاپ افسست اضافه شده است. کاربران می‌توانند هر یک از نسخه‌های زیر را به انتخاب و براساس نیاز خود داشته باشند. نسخه ۳ افسست، نسخه ۳ دیجیتال، نسخه ۳ افسست - دیجیتال در تمامی موارد بالا ماژول طراحی گرافیک وجود دارد. کاربران می‌توانند ضمن محاسبه هزینه چاپ افسست یا دیجیتال، هزینه‌های طراحی گرافیک را نیز که طبق آخرین تعرفه انجمن طراحان گرافیک تهیه شده در فاکتور نهایی درج نمایند.

افزوده‌های چاپ افسست ترام ۳ را به نرم افزاری حرفه‌ای‌تر و کاربردی‌تر برای مخاطبین خود تبدیل کرده است. امکاناتی از قبیل گزارش‌گیری متعدد به شکل فایل Excel یا پرینت از مدیریت قیمت‌ها، مدیریت مشتریان، فاکتورها و همچنین ارائه فرم گردش کار که حاوی تمامی اطلاعات ریز سفارش برای بخش فرآیند چاپ (از کاغذ، لیتوگرافی، چاپ و ...) می‌باشد از ویژگی‌های شاخص و بارز نسخه ۳ افسست نرم افزار ترام است.

در این نسخه امکان انتخاب هر یک از موارد فرآیند چاپ به عنوان «تهیه از مشتری» گنجانده شده به طوری که هر یک از کارگاه‌های فرآیند چاپ نیز می‌توانند به سادگی ترام را در محاسبات هزینه برای مشتری لحاظ نمایند. موارد زیر در ترام ۳ افسست گنجانده شده است که به اختصار می‌آید.

## معاون فرهنگی وزیر ارشاد از دفتر تبلیغات اسلامی حوزه علمیه قم آمد

مهر: سیدعباس صالحی که سوابقش بیشتر معطوف به دفتر تبلیغات اسلامی حوزه علمیه قم و مدیرمسئولی نشریه «پگاه» است، به عنوان معاون امور فرهنگی وزیر فرهنگ و ارشاد اسلامی منصوب شد. علی جنتی وزیر فرهنگ و ارشاد اسلامی طی حکمی سیدعباس صالحی را به عنوان معاون فرهنگی خود منصوب کرد. صالحی متولد ۱۳۴۲ مشهد و دارای دکترای فلسفه است. عباس صالحی همچنین سابقه فعالیت به عنوان پژوهشگر و محقق و عضویت هیئت امنای دفتر تبلیغات اسلامی قم را در کارنامه خود دارد.

این انتصاب در حالی صورت می‌گیرد که پیش از این علی جنتی وزیر فرهنگ و ارشاد اسلامی در دیدار مراجع قم گفته بود: «با وسواس دنبال این هستم که در صورت امکان یک شخصیت حوزوی در معاونت فرهنگی ارشاد به کار گرفته شود.» این عبارت علی جنتی، احتمال انتخاب یک روحانی به عنوان معاون فرهنگی را قوت بخشیده بود. علی اسماعیلی از ۱۵ شهریورماه ۹۱ سرپرستی معاونت فرهنگی وزارت فرهنگ و ارشاد اسلامی را پس از برکناری بهمن دری از سمتش عهده‌دار بوده است. در حکم وزیر ارشاد خطاب به سیدعباس صالحی آمده است:

نظر به مراتب علمی و سوابق فرهنگی و مطالعاتی درخشان جنابعالی به موجب این حکم به سمت «معاون امور فرهنگی» منصوب می‌شوید. امید می‌رود با استعانت از خداوند متعال و بهره‌گیری از کلیه ظرفیت‌های موجود و نیروهای اندیشمند، فرهیخته و صاحب‌نظر در زمینه احیاء و گسترش فرهنگ اصیل اسلامی - ایرانی، برنامه‌ریزی در جهت تولید، توسعه و ترویج فرهنگ مکتوب و پژوهش‌های فرهنگی، حمایت از حقوق نویسندگان و اهل قلم و ناشران و روزآمد ساختن فعالیت‌های حوزه چاپ و نشر موفق و مؤید باشید. گفتنی است دفتر امور چاپ که حلقه ارتباط صنعت چاپ کشور با دولت می‌باشد زیر نظر همین معاونت قرار دارد.

## تاکید بر تخم‌مرغ بسته‌بندی شده

ایسنا: سید فرزاد طلاکش دبیر کانون انجمن‌های صنفی پرورش‌دهندگان مرغ تخم‌گذار که در نشست خبری بزرگداشت روز جهانی تخم‌مرغ گفت، تخم‌مرغ بسته‌بندی شده علی‌رغم بالاتر بودن قیمت آن نسبت به فله‌ای از تخم‌مرغ بسته‌بندی نشده و فله‌ای بهتر است چرا که مصرف‌کنندگان می‌توانند از تازه و سالم‌بودن آن مطمئن باشند.

همچنین تخم‌مرغ محلی که خارج از سیستم تولید مرغداری‌های صنعتی و با رنگ پوست بژ مانند در بازار عرضه می‌شود مغذی‌تر از تخم‌مرغ‌های صنعتی سفید و قهوه‌ای رنگ است.

## دور جدید آموزش‌های بسته‌بندی در مرکز آموزش بازرگانی

با انتصاب رییس جدید مرکز آموزش بازرگانی پیش‌بینی می‌شود برنامه‌های آموزشی در این مرکز مجدداً رونق گرفته و نوآوری‌هایی نیز در این زمینه صورت گیرد. چندی پیش عباس خالقی تبار معاون اسبق مرکز آموزش بازرگانی طی حکمی مدیرعامل جدید این مرکز آموزشی دولتی شد.

خالقی تبار پیش از این حکم مدیریت دفتر بهره‌وری موسسه مطالعات و پژوهش‌های بازرگانی را بر عهده داشت. از نکات مرتبط این انتصاب با صنعت بسته‌بندی، توجه خالقی تبار به موضوع بسته‌بندی و اهمیت آموزش در این زمینه است. وی در زمان معاونت خود در این مرکز بر توسعه آموزش‌های بسته‌بندی تأکید و نقش مهمی در فعالیت‌های مرکز در این زمینه داشت. گفتنی است بزودی برنامه‌های مرکز در خصوص آموزش بسته‌بندی اعلام خواهد شد.

## همایش و نمایشگاه صنایع تبدیلی کشاورزی ایران برگزار می‌شود

ایرنا: نخستین همایش و نمایشگاه بزرگ صنایع تبدیلی و غذایی کشاورزی با هدف توسعه بخش کشاورزی کشور ۲۷ تا ۳۰ مهرماه جاری در مرکز نمایشگاه‌ها و همایش‌های بین‌المللی برج میلاد تهران برگزار می‌شود.

رضائیان مدیر اجرایی نمایشگاه گفت: در این نمایشگاه انواع دستگاه‌های نوین تولید میوه جات خشک، کنسروی و چیپسی، انواع سورتینگ مرکبات، سبب زمینی و سبزیجات برگ‌دار و غیر برگ‌دار، خط تولید پودر و مایع تخم مرغ، خط تولید رب گوجه فرنگی، انواع صنایع و تجهیزات نانوایی و قنادی، تجهیزات آشپزخانه‌های فرودگاهی، ماشین‌آلات بسته‌بندی شربنک، وکیوم، ماشین‌های پخت تونلی و قفسه‌های گردان با گرمای غیرمستقیم جهت پخت کیک، شیرینی و نان در معرض دید علاقمندان قرار می‌گیرد. مدیر اجرایی این نمایشگاه تصریح کرد: همایش و نمایشگاه بزرگ صنایع تبدیلی و غذایی با همت و همکاری معاونت آب، خاک و صنایع وزارت جهاد کشاورزی و سازمان خواروبار و کشاورزی سازمان ملل متحد فائو (FAO) و همچنین حمایت سازمان‌ها و نهادهای و شرکت‌های بخش خصوصی برگزار می‌شود.

## کاغذ پارس هفت تپه به بخش خصوصی واگذار شد

این کارخانه در مزایده‌ای با رقم ۷۷۰ میلیارد ریال به فروش رفت. شاپور عبیدوندی افزود: دو کارخانه کاغذ پارس هفت تپه و کارون شوستر در چند ماه گذشته به مزایده گذاشته شد که شرکت گلریز برنده هر دو مزایده شناخته شد. محمدجواد مقدم، مالک جدید شرکت کاغذ پارس هفت تپه نیز از توسعه این شرکت در چند فاز با سرمایه‌گذاری یک هزار میلیارد ریالی و پرداخت حقوق معوقه کارکنان و بازنشستگان این شرکت خبر داد. وی گفت: تیم جدید تلاش خواهد ضمن افزایش تولید نسبت به بهبود کیفیت کاغذ تولیدی متناسب با نیاز داخل اقدام کند.

گروه صنایع کاغذ پارس هفت تپه در سال ۱۳۴۹ اولین ماشین کاغذ با ظرفیت اسمی ۳۵ هزار تن در سال و خط تولید خمیرسازی شماره یک به ظرفیت ۲۰ هزار تن در سال، شروع به کار نموده و در همین سال توانست ۱۲ هزار و ۳۰۰ تن کاغذ چاپ و تحریر تولید کند.

شرکت کاغذ پارس هفت تپه دارای دارایی‌های منقول و غیرمنقول از جمله ۱۳۰ هکتار زمین، ۵۷۰ واحد مسکونی و سه خط تولید کاغذ چاپ و تحریر و یک خط تولید کاغذ فلو تینگ است.

ایرنا: شرکت کاغذ پارس هفت تپه شوش در شمال استان خوزستان پس از انجام مزایده و تشریفات قانونی روزسه شنبه به خریدار بخش خصوصی واگذار شد. شرکت صنایع کاغذ پارس هفت تپه در آیینی در محل این شرکت با حضور فرماندار و امام جمعه شوش، مدیرعامل شرکت سرمایه‌گذاری آتیه دماوند، مدیرعامل شرکت کاغذ پارس هفت تپه و تنی چند از مسئولان به برنده مناقصه واگذار گردید. مدیرعامل شرکت سرمایه‌گذاری آتیه دماوند در این آیین، گزارشی از روند واگذاری این شرکت به بخش خصوصی ارائه کرد و گفت: روند واگذاری شرکت کاغذ پارس هفت تپه به بخش خصوصی از سال گذشته آغاز و پس از طی مراحل مختلف، سرمایه‌گذار قوی شناسایی و این شرکت به شرکت گلریز واگذار شد. مالک بهمنش‌فر افزود: شرکت گلریز از جمله شرکت‌های موفق تولیدی در کشور است و انتظار می‌رود این واگذاری باعث تداوم تولید در شرکت کاغذ پارس هفت تپه شود.

مدیرعامل شرکت کاغذ پارس هفت تپه در مراسم واگذاری شرکت کاغذ پارس هفت تپه به سرمایه‌گذار خصوصی در محل این کارخانه ضمن ارائه گزارش عملکرد یکساله این شرکت افزود:

## احداث دو کارخانه جدید تولید کاغذ در خوزستان

وی با بیان این مطلب که واحد میرزا کوچک خان در ۷۵ کیلومتری اهواز و واحد فارابی و سلمان فارسی در ۳۵ تا ۴۰ کیلومتری جنوب اهواز قرار دارند. شرکت توسعه نیشکر و صنایع جانبی در ابتدای تأسیس در سال ۶۹ بنا بود، ۴ کارخانه تولید کاغذ را به ظرفیت مجموع ۳۵۰ هزار تن در سال راه‌اندازی کند، اما به دلیل عدم جذب سرمایه‌گذار تاکنون امکان آن نبود، اکنون پس از ۲۳ سال این ظرفیت با بهره‌برداری از دو کارخانه با مجموع ۳۵۰ هزار تن انجام می‌شود. آمیلی در پایان گفت: در حال حاضر شرکت توسعه نیشکر و صنایع جانبی بزرگ‌ترین تولیدکننده شکر ایران، بزرگ‌ترین تولیدکننده الکل ایران و بزرگ‌ترین تولیدکننده خمیرمایه نان ایران محسوب می‌شود و کارخانه تولید ام‌دی‌اف از باگاس نیشکر آن بزرگ‌ترین کارخانه از این نوع در جهان محسوب می‌شود.

شرکت توسعه نیشکر و صنایع جانبی به دنبال مطالعاتی که از سال ۱۳۶۳ تا ۱۳۶۵ توسط صندوق مطالعات نیشکر صورت گرفت و ضرورت تأسیس شرکت توسعه نیشکر و صنایع جانبی در استان خوزستان به تصویب دولت رسید، در سال ۱۳۶۹ تأسیس شد و اجرای طرح مطالعاتی مذکور را به عهده گرفت که در آن ساخت هفت کارخانه شکر با تولید سالانه ۷۰۰ هزار تن شکر، یک کارخانه خوراک دام با تولید سالانه ۱۰۰ هزار تن خوراک دام، یک کارخانه تخته صنعتی با تولید سالانه ۱۰۰ هزار تن تخته صنعتی، یک کارخانه الکل با تولید سالانه ۳۳ میلیون لیتر الکل در سال، یک کارخانه خمیرمایه نان با ظرفیت ۱۰ هزار تن در سال احداث شده است.

تمامی صنایع جانبی تولیدی نیشکر از تفاله نیشکر که به آن باگاس می‌گویند به دست می‌آید. تفاله نیشکر یا باگاس ۳۴ درصد وزن ساقه نیشکر را تشکیل می‌دهد و در صنایع مختلفی همچون کاغذسازی کاربرد دارد. در مجتمع‌های تولید نیشکر سالانه یک میلیون و ۲۰۰ هزار تن باگاس مازاد تولید می‌کنند که به علت نبود صنایع تبدیلی آتش می‌گیرند.

حسین آمیلی معاونت کشاورزی شرکت توسعه نیشکر و صنایع جانبی از پروژه جدید این شرکت برای احداث کارخانه‌های تولید کاغذ بر اساس ماده اولیه باگاس خبر داد و گفت: با توجه به اینکه استان خوزستان تولیدکننده بیش از نیمی از شکر تولیدی کشور است، که انحصاراً از نیشکر به وجود می‌آید، شرکت توسعه نیشکر در نظر دارد، باگاس (تفاله نیشکر) حاصل از تولید نیشکر را که تا پیش از این تنها در ساخت MDF مصرف می‌شده و مازاد آن آتش گرفته می‌شود، را در تولید کاغذ مصرف کند.

وی افزود: در این راستا شرکت توسعه نیشکر و صنایع جانبی برنامه احداث دو کارخانه با ظرفیت هر یک ۱۷۵ هزار تن کاغذ را در دست انجام دارد، که تاکنون مطالعات اولیه آن انجام شده است. هم‌چنین با سرمایه‌گذاران دولتی و بخش خصوصی نیز مذاکراتی انجام شده، جلساتی برگزار شده ولی هنوز امضای نهایی انجام نشده است. آمیلی با اشاره به کاندیداهای سرمایه‌گذاری برای احداث این کارخانه‌ها گفت: سرمایه‌دارانی از بخش خصوصی و سرمایه‌دارانی از بخش دولتی هم‌چون بانک صادرات ایران و ستاد فرمان امام خمینی (ره) برای حضور در کارخانه‌های کاغذ توسعه نیشکر و صنایع جانبی اعلام آمادگی کرده و مذاکراتی نیز با آن‌ها انجام شده است. وی افزود: به محض اینکه مذاکرات با سرمایه‌داران به امضا رسید و سرمایه‌گذار اصلی این بخش مشخص شد، خرید ماشین‌آلات و راه‌اندازی کارخانه آغاز می‌شود، چرا که برای استفاده از باگاس نیازمند تجهیزات پیشرفته و منطبق با تکنولوژی‌های روز هستیم.

آمیلی با اشاره به مکان این کارخانه‌ها گفت: یکی از این کارخانه‌ها احتمالاً در کشت و صنعت میرزا کوچک خان راه‌اندازی خواهد شد و دیگری در توسعه نیشکر فارابی یا توسعه نیشکر سلمان فارسی راه‌اندازی می‌شود و در مجموع ۳۵۰ هزار تن کاغذ تولید خواهند کرد. این دو کارخانه هم‌چنین توان جذب یک میلیون و ۴۰۰ هزار تن باگاس حاصل از تولید نیشکر شرکت توسعه نیشکر و صنایع جانبی را خواهند داشت.



# چاپ جدید کتاب کارتن و مقوا

سری جدید کتاب کارتن و مقوا از مجموعه هشت گانه کتاب‌های مبانی فن آوری بسته‌بندی منتشر شد.

این کتاب همچون سایر کتاب‌های مجموعه مبانی فن آوری بسته‌بندی با زبانی ساده و صحیح، دانش کاربردی تولید کاغذ و مقوا و صنایع مرتبط با آن همچون ساخت کارتن و جعبه‌های مقوایی و موضوعات مربوط به آن را توضیح می‌دهد.

داشتن و مطالعه این کتاب برای همه کسانی که با کاغذ و مقوا سر و کار دارند مفید می‌باشد.

یک ویژگی بارز کتاب‌های مبانی فن آوری بسته‌بندی، روش بیان مباحث فنی است که بخوبی می‌توان از آن برای انتقال مفاهیم و روش‌ها به دیگران استفاده کرد. این کتاب با حمایت مالی شرکت گلوکوزان (سهامی عام) به چاپ رسیده است.



کارتن و مقوا

دکتر والتر سورا  
توسعه‌دهنده مهندسی ماسچین  
پولیش و تدریس از زمان جوانی

مبانی  
فن آوری  
بسته‌بندی

تولید کاغذ و مقوا  
جعبه‌های تاخورد مقوایی  
کرومیت (کارتن)



مجموعه کتاب‌های  
مبانی فن آوری  
بسته‌بندی  
فن و تخصص  
بسته‌بندی  
به زبان ساده

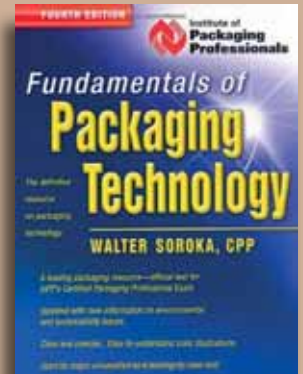

## رایان باکس، تولیدکننده انواع جعبه‌های چوبی

☆ تنوع فراوان در سایز و مدل

☆ بهترین گزینه بسته‌بندی جهت صادرات کالا

☆ با قابلیت استفاده از روکش‌های چرم، پارچه‌ای، چاپ چهاررنگ و ...

☆ قیمت تمام‌شده بسیار مناسب جهت رقابت با انواع مدل‌های مقوایی

☆ جهت استفاده در صنایع مختلف شامل:

هدایای تبلیغاتی، محصولات غذایی، شیرینی و شکلات، کالاهای لوکس و ...



۰۲۱ ۴۴۴۸۴۸۲۵ - ۰۹۱۲۳۰۹۷۱۲۰

rayanbox1@hotmail.com

تماس با ما:

رایان  
RAYAN



# چاپ اندیشه آمل

## خانه امن بسته‌های مقوایی

تازه‌ترین ماشینی که قرار بود به این مجموعه تخصصی اضافه شود همان ماشین معروف ک.ب. ۱۴۵۱ پنج رنگ+ورنی ۲۰۱۲ با کیفیت و توان خروجی بسیار بالا بود که به خاطر خلف وعده نماینده ک.ب.آ در ایران، نزدیک به یک سال می‌گذرد که تحویل نشده است.

در حال حاضر وجود شرکت چاپ اندیشه آمل در منطقه شمال کشور و حتی برنامه‌های توسعه این شرکت به عنوان نقطه قوتی برای این منطقه به شمار رفته و باعث دلگرمی صنایع منطقه می‌باشد.

شمال کشور با داشتن کارخانه‌های تولیدی بسیار زیاد که بخصوص در زمینه مواد خوراکی، که اغلب آنها خوشنام و دارای اعتبار نیز می‌باشند نیاز زیادی به بسته‌بندی‌های مقوایی و کارتنی با کیفیت دارد.

چاپخانه در دنیا زیاد است. اما وقتی نگاهی به چاپخانه‌های معروف جهان می‌اندازیم، می‌بینیم ویژگی آنها تمرکز بر گروهی خاص از سفارشات است. در ایران نیز چاپخانه‌هایی که بیش از همه نام و نشان دارند همان‌هایی هستند که بر روی رشته‌ای خاص از سفارشات چاپ برنامه‌ریزی کرده‌اند و از هویت مشخص‌تری برخوردار هستند. تمرکز بر گروه خاصی از سفارشات به جای آن که چاپخانه را محدود کرده و بهره‌وری آن را پایین آورد باعث افزایش راندمان و گردش کاری بالای آن می‌شود. این همان چیزی است که امروز در صنعت چاپ جهان، در ایران و در چاپ اندیشه آمل در جریان است.

در ملاقات با مهدی رضاییان مدیر چاپ اندیشه آمل و بازدید از چاپخانه او نیز همین رویکرد و خط مشی حرفه‌ای به چشم می‌خورد. چاپ اندیشه آمل از اساس برای انجام سفارشات بسته‌بندی طراحی شده است. در این مرکز چاپ بسته‌بندی، تمرکز اصلی بر بسته‌های سلولزی از جمله جعبه‌های مقوایی و کارتنی و امور تکمیلی آنها است.

ماشین‌آلات به کار گرفته شده در چاپ اندیشه آمل با دقت و بررسی‌های زیاد به منظور بازدهی بالا برای چاپ و عملیات تکمیلی مقوا انتخاب شده‌اند. از این رو چاپ اندیشه در تهیه و بکارگیری فن‌آوری‌های نوین چاپ و بسته‌بندی در استان مازندران نیز، پیش‌آهنگ بوده است. برای مثال اولین ماشین چهاررنگ دوورقی و اولین دایکات بویست را چاپ اندیشه آمل به استان مازندران آورد.

امروز چاپ اندیشه آمل با بهره‌گیری از ۱۷ درصد کل تجهیزات چاپ استان مازندران، پایگاهی برای صنعت بسته‌بندی است که با سرویس‌دهی حرفه‌ای به صنایع منطقه و حتی خارج از استان، کیفیت و کمیت تولید جعبه‌های مقوایی و کارتنی را توسعه داده و باعث رفع نگرانی مشتریان خود و صنایع منطقه نسبت به کیفیت و کمیت بسته‌بندی شده است.

چاپ اندیشه آمل  
 آمل، کیلومتر ۲ جاده هراز، روبروی دوراهی امامزاده عبدالله،  
 جنب شرکت گوشتی کاله و آمل‌طیور  
 تلفن: ۰۲۲۸۰۷۰۰ (۰۱۲۱)۳۲۸۰۷۰۱ فکس: ۰۲۲۸۰۷۰۱ (۰۱۲۱)  
[andishehprint11@yahoo.com](mailto:andishehprint11@yahoo.com)



دیو قاز آملی



# Packing & Printing Machinery EXHIBITION

TEHRAN 19<sup>th</sup>-22<sup>th</sup> Dec, 2013  
Venue: Tehran International Permanent Fairground

# 20<sup>th</sup>

بیستمین نمایشگاه بین المللی  
ماشین آلات چاپ و بسته بندی



تهران ۲۸ آذر تا ۱ دی ماه ۱۳۹۲

محل دائمی نمایشگاه‌های بین المللی تهران

ساعات بازدید ۹ صبح تا ۴ بعدازظهر

مجری: شرکت صنوف تولیدی و خدمات فنی تهران  
با همکاری اتحادیه‌های کلیشه و لیتوگراف، چاپخانه‌داران،  
صحاف تهران و انجمن مدیران صنایع کارتن و ورق

## اخذ نمایندگی انحصاری کمپانی گالوس آلمان در ایران توسط شرکت ایران روتاتیو

### و بازدید مدیر ارشد فروش این کمپانی از مراکز چاپ ایران

دارد که به تولید ماشین آلات و تجهیزات مورد نیاز برای چاپ اسکرین می پردازد. در مجموع کمپانی گالوس دارای ۵۵۰ نفر پرسنل و گردش مالی سالیانه حدود ۱۷۰ میلیون یورو می باشد.

• چه تفاوتی بین ماشین آلات چاپ رول کم عرض و عریض تولید شده کمپانی گالوس موجود دارد؟ به ماشین آلات رول با عرض چاپ تا ۵۰۰ میلیمتر، ماشین آلات رول کم عرض گفته می شود. از این ماشین آلات عمدتاً برای چاپ لیبیل استفاده می شود. از ماشین آلات رول با عرض متوسط برای چاپ هایی با عرض ۵۱۰ الی ۶۷۰ میلیمتر استفاده می شود. برای چاپ عرض های چاپی بالاتر تا ۱۶۰۰ میلیمتر، از ماشین آلات رول عریض و برای چاپ بسته بندی های مقوایی در سرعت و تیراژ بالای تولید استفاده می گردد.

• در حال حاضر جایگاه کمپانی گالوس در بین سایر تولید کنندگان و رقبای موجود در صنعت، چگونه است؟

هم اکنون در دنیا ماشین آلات رول کم عرض گالوس حرف اول را در مقایسه با محصولات سایر تولید کنندگان این عرصه می زنند. با در نظر گرفتن این نکته که کمپانی گالوس در این بخش دارای بزرگترین بخش تحقیق و توسعه در بین تمامی تولید کنندگان می باشد، می توان اذعان داشت که بخش ماشین آلات رول کم عرض گالوس بی رقیب است.

در بخش ماشین آلات رول عریض، اظهار نظر چندان آسان نیست. به عنوان مثال تکنولوژی ماشین چاپ ICS 670 کمپانی گالوس در این عرصه بی رقیب است. گستره ماشین آلات گروه گالوس توانسته در کشور صنعتی آلمان، ۵۰ - ۴۰ درصد سهم بازار را به خود اختصاص دهد.

• در حال حاضر، بزرگترین بازارهای گالوس کدام ها هستند؟

اروپا بزرگترین بازار ماشین آلات گالوس می باشد. آسیا نیز روز به روز بر اهمیتش افزوده می شود. همانطور که می بینید گالوس در کشور امارات با ماشین چاپ ICS 670 بسیار قدرتمند و بی رقیب وارد شده است. در خاور دور هم ماشین آلات ما وجود دارند.

شرکت ایران روتاتیو به عنوان نماینده انحصاری کمپانی هایدلبرگ آلمان و مجموعه ای از مشهورترین کمپانی های تراز اول اروپایی در ایران تا به حال توانسته با بهره گیری از سوابق و تجربیات ارزنده بیش از هفتاد ساله خانواده اسفرجانی در عرصه صنعت چاپ کشور و همچنین تکنولوژی های پیشرفته و بروز ارائه شده توسط کمپانی های مطرح تحت نمایندگی خود، به این صنعت به بهترین نحو ممکن خدمت نماید. سوابق حرفه ای این شرکت نیز در طی سالیان فعالیت و خدمات آن در زمینه چاپ، گویای جایگاه ویژه حمایت از مشتری و مشتری مداری در سیاست های کلان آن می باشد.

شرکت ایران روتاتیو اقدام به اخذ نمایندگی انحصاری کمپانی گالوس آلمان، شریک تجاری هایدلبرگ، به عنوان بزرگترین تولیدکننده ماشین آلات خطوط چاپ و عملیات تکمیلی جعبه های مقوایی نمود



آقای توماس گایگر مدیر ارشد فروش کمپانی گالوس آلمان

• لطفا خودتان را معرفی کنید و در مورد کمپانی گالوس آلمان توضیح دهید.

من "توماس گایگر" فارغ التحصیل رشته مهندسی مکانیک و مدیر ارشد فروش منطقه ای کمپانی گالوس آلمان هستم. مناطق تحت پوشش و مسئولیت من در این کمپانی شامل اروپای مرکزی (آلمان، اتریش و ...)، اروپای شرقی، خاور میانه و آفریقای شمالی می باشد. کمپانی گالوس دارای سه بخش تولید ماشین آلات کم عرض برای چاپ لیبیل، ماشین آلات عملیات تکمیلی لیبیل و ماشین آلات چاپ بسته بندی های مقوایی می باشد. بخش مربوط به تولید ماشین آلات مربوط به چاپ و عملیات تکمیلی لیبیل در سوئیس و بخش مربوط به تولید ماشین آلات چاپ بسته بندی، در آلمان واقع شده است. در ضمن بخشی نیز در گالوس سوئیس وجود

این شرکت با برخورداری از راهکارهای اختصاصی ارائه شده کمپانی هایدلبرگ در زمینه ماشین آلات پیش از چاپ، چاپ و پس از چاپ و عملیات تکمیلی اوست و نیز کمپانی گالوس سوئیس، شریک تجاری هایدلبرگ، در زمینه ماشین آلات چاپ لیبیل؛ از توانایی پاسخگویی به گستره وسیعی از نیازهای مطرح شده بازار کشور در عرصه های ذکر شده برخوردار بوده و به منظور تکمیل مجموعه راهکارهای اختصاصی ارائه شده خود به مشتریان در زمینه چاپ بسته بندی به صورت رول و یکپارچه، اقدام به اخذ نمایندگی انحصاری کمپانی گالوس آلمان، شریک تجاری هایدلبرگ، به عنوان بزرگترین تولیدکننده ماشین آلات خطوط چاپ و عملیات تکمیلی جعبه های مقوایی نمود.

در همین راستا آقای توماس گایگر، مدیر ارشد فروش منطقه ای کمپانی گالوس آلمان، پس از عقد قرارداد نمایندگی انحصاری با شرکت ایران روتاتیو، به منظور آشنایی بیشتر با بازار منطقه و همچنین حضور در سایت مشتریان از تاریخ ۳ الی ۷ تیر ماه ۱۳۹۲ به ایران مسافرت کرد و طی آن از چندین چاپخانه فعال در عرصه چاپ اوست و فلکسو بازدید به عمل آورد. در پایان این سفر و در یک مصاحبه با بخش مارکتینگ شرکت ایران روتاتیو، آقای توماس گایگر در مورد خود و اهداف سفارش به ایران توضیح می دهد.

## در دنیا ماشین آلات رول کم عرض گالوس حرف اول را در مقایسه با محصولات سایر تولید کنندگان این عرصه می زند

در مورد ماشین Intro گالوس، بازار ایالات متحده بسیار مهم است و در مورد بازار مربوط به بسته بندی های مواد نوشیدنی و آب میوه بازار آسیا و به خصوص چین بسیار حائز اهمیت هستند. لازم به ذکر است که ماشین آلات سری Intro از عرض ۸۴۰ الی ۱۶۲۰ میلیمتر و با سرعت ۵۰۰ متر در دقیقه، برای چاپ مقوا تا ضخامت ۷۵۰ میکرون قابل سفارش می باشند.

• دلیل خود را از سفر به ایران ذکر نمایید.

ایران کشوری بسیار بزرگ با مردمانی تحصیل کرده است. در حال حاضر در صنعت چاپ ایران نیاز به ماشین آلات مناسب برای تجهیز مراکز چاپ بسیار افزایش یافته و با بهبود شرایط اقتصادی، امکان تجهیز این مراکز به ماشین آلات مورد نظر فراهم می گردد و در آن شرایط کمپانی گالوس باید حضوری مؤثر و کارآمد در راستای پشتیبانی مناسب از مشتریان داشته باشد. آینده بسیار روشنی در انتظار این صنعت است.

• با توجه به بازدیدهای شما به همراه شرکت ایران روتاتیو، از مراکز با پتانسیل صنعت چاپ ایران، ارزیابی شما از این صنعت چگونه است؟

چاپخانه های بزرگ و با پتانسیلی در عرصه چاپ بسته بندی در ایران وجود دارند. کمپانی گالوس از بازار بسیار با پتانسیلی در این عرصه برخوردار است. این بازار تنها معطوف به چاپ

رول کم عرض نمی شود بلکه در زمینه بسته بندی های مقوایی نیز بازار بسیار خوب و با پتانسیلی در ایران وجود دارد. در زمینه چاپ بسته بندی های مواد نوشیدنی و آب میوه نیز بازار بسیار خوبی برای گالوس در ایران وجود دارد.

• بر اساس مشاهدات شما در بازدیدهایی که از مراکز چاپ ایران داشتید، فکر می کنید کدام یک از ماشین آلات کمپانی گالوس برای بازار ایران مناسب تر هستند؟

به نظر من، در بازار ایران نسبت به ماشین آلات سری Intro برای چاپ بسته بندی پر تیراژ به ویژه نوشیدنی ها و آب میوه (Liquid Packaging) و نیز ماشین چاپ ICS 670 گالوس برای چاپ بسته بندی های مقوایی نیاز بسیاری وجود دارد. در ضمن در زمینه تکنولوژی فلکسو برای تولید جعبه های نفیس و با جلوه های ویژه، ماشین آلات گالوس از بازار خوبی در ایران برخوردار می باشند.

### چاپخانه المورید امارات متحده عربی، تهدیدی جدی برای بازار ایران در آینده ای بسیار نزدیک

• کمپانی گالوس اخیراً در دو مرکز امارات متحده عربی، اقدام به نصب ماشین آلات خود نموده است. خواهشمند است در مورد این دو مرکز، نوع ماشین آلات نصب شده در آنها، هدف آنها از این سرمایه گذاری و بازارهای هدف آنها بیشتر توضیح دهید. آیا آنها قصد ورود به بازار منطقه را دارند؟

بله، اخیراً دو چاپخانه بزرگ در امارات متحده عربی اقدام به نصب ماشین چاپ ICS گالوس نمودند که مشخصات آنها به شرح می باشد.

– چاپخانه EPP: دستگاه نصب شده ماشین ICS 670 گالوس با هفت واحد چاپ فلکسو و چهار واحد چاپ روتوگراور

– چاپخانه المورید، دستگاه نصب شده ICS 670 گالوس با هفت واحد چاپ فلکسو و دو واحد چاپ روتوگراور

در هر دوی این ماشین آلات سایر امکانات مورد نیاز مانند لمینیت و فویل کوبی سرد نیز وجود دارد. در مورد مرکز EPP امکان فویل کوبی گرم نیز در ماشین لحاظ شده است. هر دو ماشین با ماشین آلات دایکات تجهیز شده اند.

هر دوی این مراکز از این ماشین آلات برای چاپ جعبه های سیگار استفاده می کنند. بازار هدف آنها شامل امارات متحده عربی، آفریقا و در آینده ای نزدیک ایران است. تجهیز این دو مرکز در امارات متحده عربی به پیشرفته ترین ماشین آلات گالوس برای چاپ بسته بندی های سیگار، در آینده می تواند تهدیدی جدی برای بازار ایران باشد. چرا که با برنامه ریزی های انجام شده به خصوص در چاپخانه المورید، گرفتن بازار ایران در برنامه های آتی این مجموعه قرار گرفته است. خط تولید ماشین آلات گالوس، به گونه ای طراحی و استاندارد سازی می شوند که بتوانند به بالاترین میزان انعطاف پذیری، کیفیت، راندمان و قابل اطمینان بودن دست یابند. گروه گالوس همواره جایگاه خود را به عنوان پیشرو صنعت چاپ بسته بندی با بهره گیری از جدیدترین تکنولوژی ها و راهکارهای نرم افزاری در عرصه ماشین آلات تولید یکپارچه و کامل در یک خط، ماشین آلات دایکات و نیز ماشین آلات اختصاصی حفظ نموده است.



خط تولید ماشین چاپ ICS 670 گالوس در چاپخانه المورید امارات

آدرس دفتر مرکزی: تهران / خیابان سهروردی شمالی / خیابان دکتر قندی / سیبویه شمالی / نبش کوچه دوازدهم / پلاک ۲ / ساختمان هایدلبرگ  
تلفن: ۸۷۷۸۱۴۰۱ فکس: ۸۸۷۶۱۴۹۴ تلفن پیشنهادات و انتقادات: ۸۷۷۸۱۳۳۳  
www.iranrotative.com

## گروه گالوس ارایه کننده راهکارهای یکپارچه چاپ رول و دایکات بسته بندی های مقوایی سازنده آلمانی ماشین های رول ترکیبی فلکسو و رتوگراور و عملیات تکمیلی در یک خط



INTRO Gallus

خط تولید جعبه های مقوایی پرتیراژ



Gallus ICS 670

واحدهای لمینیت، روتوگراور و فلکسو



عملیات تکمیلی دوار



الصاق هلوگرام



فویل کوبی گرم و سرد



چاپ اسکرین دوار



چاپ فلکسو



چاپ روتوگراور



لمینیت

خط تولید جعبه های مقوایی لوکس Gallus ICS 670



## ◀ سوما، تکنولوژی سود آور

### دقیق، کارآمد، متناسب با سرمایه شما

- ارایه کننده راهکارهای یکپارچه چاپ رول و لمینیت بسته بندی های انعطاف پذیر
- سازنده ماشین های رول فلکسو سیلندر مرکزی، لمینیتور، تبدیل رول به ورق، دایکات رول و کلیشه چسبانی



ماشین های چاپ فلکسو سیلندر مرکزی ۸ و ۱۰ رنگ



کلیشه چسبان

▶ **PLATE MOUNTERS**  
FLEXMONT



ماشین دایکات رول

▶ **DIE CUTTERS**  
BULLDOG



ماشین لمینیت

▶ **LAMINATORS**  
LAMFLEX E



ماشین مبدل رول

▶ **SLITTER REWINDERS**  
VENUS III

# این جا ترکیه است، ما فقط جنس ترک می فروشیم



گزارشی کوتاه از نوزدهمین نمایشگاه بسته بندی استانبول / رضا نورائی

در ترکیه فقط به دنبال محصولات خاص هستند. آن هم برای تکمیل محصولات خود. برای مثال فیلم یا چسب جدید.

در واقع مدتی است که ترکیه بیشتر نقش پشتیبان را برای صنایع بسته بندی ایران دارد که ایرانیان در مواقع لزوم کمبودهای مواد اولیه خود را از این محل جبران کنند. با این حال روند امور در ایران به گونه ای پیش رفته و می رود که این نوع تعامل نیز رفته رفته شکل معکوس به خود بگیرد. نمونه هایی از این حرکت در همین نمایشگاه صورت گرفت و طرف های ترک خریدهای خوبی از بازدیدکنندگان ایرانی داشتند.

البته این وضعیت بیشتر در عرصه مواد پلاستیک است زیرا مواد پلاستیک از تنوع بیشماری برخوردارند و بسیاری از کشورها توان تولید همه اقلام مورد نیاز خود را ندارند و برخی از گونه ها را از بیرون تامین می کنند.

از طرفی همان طور که گفته شد با توجه به نزدیکی روحیات ایرانیان و ترک ها و همسایگی دو کشور، دو طرف فارغ از این که کدام خریدار و کدام فروشنده هستند در پی همکاری تجاری با هدف رفع نیازهای تجاری و صنعتی خود می باشند.

نوزدهمین نمایشگاه بسته بندی استانبول با وجود این که یک نمایشگاه کاملاً ترکی بود اما حتی در آرایش غرفه ها و تبلیغات شرکت ها

که خود را مدعی توسعه در امر بسته بندی می داند و هیچ تحریمی نیز بر آن روا نشده برگزار شود و در آن حتی یک درصد از چندین هزار فعال جهانی بسته بندی حتی ایتالیایی و آلمانی (کشورهایی که بیشترین روابط تجاری با ترکیه دارند) دیده نشود کمی عجیب است.

با شناختی که از ترکیه و میزان توسعه یافتگی آن در صنعت بسته بندی داریم به هیچ وجه نمی توان گفت نمایشگاه ترکیه مورد استقبال برندهای اروپایی و آسیایی نبوده است. بلکه با دیدن نمایشگاه به نظر می آید این خود برگزارکننده است که تمایلی به حضور رقبای غیر ترک ندارد.

این نمایشگاه کاملاً ترکی، اما برای کشورهایی مانند ایران جذابیت هایی دارد. در واقع می توان گفت نمایشگاه بسته بندی استانبول برای ایرانیان فراتر از جالب و دیدنی است. زیرا بنا به دلایل بسیاری که معاملات تجاری بین ایران و ترکیه را پیش می برد این نمایشگاه محل خوبی برای تامین بعضی نیازهای دست اندرکاران بسته بندی در ایران است. البته باید بر این نکته توجه داشت که میزان اتکای صنایع بسته بندی ایران به ترکیه با شتاب زیادی در حال کاهش است.

تا پانزده سال پیش ایران در ابتدای ترین مواد بسته بندی مانند فیلم BOPP به ترکیه وابسته بود. اما در حال حاضر فعالان بسته بندی ایرانی

نوزدهمین نمایشگاه بین المللی بسته بندی استانبول در نیمه دوم شهریور ماه امسال در مرکز نمایشگاهی تویاپ در غرب استانبول برگزار شد.

ترکیه کشوری است که از دیرباز به عنوان رقیبی برای صنعت بسته بندی ایران مطرح بوده است. رقیبی که بودنش عاملی برای شتاب رشد بسته بندی در ایران شد. روابط تجاری ایران و ترکیه همواره از یک موازنه نسبی برخوردار بوده و مردم دو کشور از پذیرش کالاهای یکدیگر احساس بدی نداشته اند. رقابت تجاری بین دو کشور به دلیل نزدیکی فرهنگی و جغرافیایی بیشتر شبیه رقابت بین دو استان از یک کشور است. البته دو استانی که یکی از آنها مدارج پیشرفت تجاری را زودتر و بهتر پیموده است.

نمایشگاه بسته بندی استانبول آینه تمام نمای آرزوها و خواسته های کشور ترکیه در بخش بسته بندی است. جایی که با وجود بدک کشیدن صفت بین المللی، اما از غرفه داران کشورهای خارجی آن چنان خبری نیست.

نوزدهمین نمایشگاه بسته بندی استانبول دیواری است که این طرف آن ترکیه و مشتریان کالاهایش قرار دارند و آن طرفش برندهای بزرگ و کوچک جهانی که توان فروش به خریداران ترک یا کشورهای منطقه را داشته باشند.

این که یک نمایشگاه بسته بندی در کشوری







میزان موفقیت مطلق تولیدات این کشور را مورد تردید قرار می‌دهد.

اما آن چه از غرفه‌های ماشین‌سازان ترک بر می‌آید این بود که ماشین‌سازان ایرانی بپراحتی خواهند توانست در ترکیه به فروش ماشین‌آلات خود بپردازند. به طور کلی فاصله صنعت بسته‌بندی ایران و ترکیه در بعضی رشته‌ها رو به کاهش است و تعداد شرکت‌های ترک که نماینده محصولات ایرانی در نمایشگاه‌های ترکیه هستند رو به افزایش گذاشته است. این امر باعث استحکام روابط تجاری دو کشور و ایجاد منافع مشترک خواهد شد.

گذشته از فضای رقابت در تولیدات همسان، اگر دو کشور بتوانند بر پایه امکانات و منابع خود به پر کردن فضاهای خالی یکدیگر بپردازند آینده بهتری را رقم خواهند زد. زیرا ایرانیان و ترک‌ها از دیرباز میل زیادی به تعامل با یکدیگر داشته‌اند. شاید این احساس و این تعامل هیچ‌گاه در مورد اعراب کشورهای همسایه ایران و ترکیه وجود نداشته باشد.

### افتتاحیه

مراسم افتتاحیه نوزدهمین نمایشگاه بسته‌بندی استانبول پیش از ظهر روز نخست نمایشگاه و در زمانی که همه چیز سر جای خود قرار داشت و نمایشگاه در حال فعالیت بود در محیطی

نیز خود را به استانداردهای جهانی نزدیک کرده بود. طوری که گاهی بازدیدکننده حرفه‌ای را هم به اشتباه می‌انداخت. برای مثال غرفه‌ای از دور شبیه فلان شرکت اروپایی به نظر می‌آمد و از نزدیک معلوم می‌شد این کالاها یا تجهیزات متعلق به یک شرکت ترک است. این از نظر شخص من بد نبود بلکه هیجان‌آور هم بود. من تولیدکنندگان ترک را ستودم. زیرا در واقع کیفیت تولیدات نیز حداقل از نظر ظاهر بسیار به نام‌های مطرح جهانی نزدیک شده بود. البته در بعضی رشته‌ها مثل ظروف IML اصولاً تفاوتی بین ترکیه و سایر کشورهای پیشرفته در این زمینه احساس نمی‌شود.

ترکیه در این نمایشگاه به وضوح می‌گفت که ما برای خود کافی هستیم و می‌توانیم نیازهای خود را توسط صنعتگران خود تامین کنیم. حتی وقتی به یک شرکت ظاهراً اروپایی برخورد کردم که مدیرعامل آن انگلیسی بود و تجهیزات پیشرفته اروپایی داشت متوجه شدم که همسر این مرد یک خانم ترک است و شرکت هم تحت پرچم ترکیه فعالیت می‌کند.

صنعت بسته‌بندی ترکیه سعی دارد در زمینه اقلام و تجهیزات مصرفی خودکفا باشد. می‌توان گفت در این مسیر تا حدی به موفقیت هم رسیده است. اگر می‌گویم تا حدی رسیده به دلیل آن است که درهای بسته نمایشگاه بر روی برندهای خارجی





\* ترک‌هایی که نماینده یک شرکت ایرانی بودند و غرفه آنها به نام شرکت ترک بود. مانند صنایع بسته‌بندی آنا تولی که نماینده چاپ طلای ارومیه (با مدیریت رستا توسلی) بود.

\* شرکت‌های ترکی که مالک یا مدیر آنها ایرانی بود. مانند شرکت هلیوس تولیدکننده شریک اسلیو که با مدیریت امیر سلامی اداره می‌شد.

\* ایرانیانی که نماینده یک یا چند شرکت ترک در ایران بودند و برای پاسخگویی به بازدیدکنندگان ایرانی در غرفه آن شرکت‌های ترک حضور داشتند. مانند سیامک متقی مدیرعامل شرکت بتا پارس در ایران که نمایندگی شرکت بتا پاک ترکیه و چندین شرکت ترک دیگر در ایران را دارد.



\* بازدیدکنندگان ایرانی که در دوره‌های قبلی این نمایشگاه غرفه داشتند مانند حمیدرضا طاهری آشتیانی مدیر بازرگانی شرکت پلاستیک ماشین الوان و مدیرعامل شرکت پوشان پلاستیک که فعالیت آنها در زمینه تولید و تبدیل



لفاف‌های بسته‌بندی است.

\* بازدیدکنندگان ایرانی که فقط برای بازدید و گفت و گویای تجاری به نمایشگاه آمده بودند. مانند جلیل غفاری رهبر رییس اتحادیه صحافان و احمد ابوالحسنی نایب‌رییس اتحادیه لیتوگرافان که به نمایندگی از ستاد



برگزاری نمایشگاه چاپ و بسته‌بندی تهران آمده بودند و سایر متخصصان و دست‌اندرکاران ایرانی.



در مجموع نزدیک به دویست تن از ایرانیان به نوزدهمین نمایشگاه بسته‌بندی ترکیه آمده بودند.



ساخته‌های آن با کیفیت خوبی ارائه شده بود. به طور کلی در بخش ماشین‌آلات نیز با وجود آن که به اندازه تولید مواد و لوازم بسته‌بندی به چشم نمی‌آمد اما این جا و آن جا تجهیزات خوبی به چشم می‌خورد که وظیفه آنها پاسخگویی به بعضی نیازهای خاص در صنعت بسته‌بندی ترکیه می‌باشد. برای مثال، عملکرد نصب آگزوز بر روی پاکت‌های پوچ ایستاده که برای بسته‌بندی پودر قهوه استفاده می‌شود به وسیله یکی از ماشین‌سازان ترک در ماشین مربوطه ساخته شده بود. آگزوز مورد استفاده که کار کنترل ورود و خروج هوا و رطوبت را بر عهده دارد توسط شرکت سویسی تولید شده و به وسیله تجهیزات مخصوص در وسط لفاف بسته‌بندی جاسازی می‌شود.

یکی از شرکت‌های ترک که در کار تولید ظروف پلاستیکی و لیل‌گذاری داخل قالب IML فعالیت داشت کار ابداعی از خود ارائه داده بود. این شرکت نام تجاری سفارش‌دهنده را بر روی لبه ظرف به صورت برجسته ایجاد کرده بود. این ظرف یک سطل رنگ متعلق به شرکت شیمیایی dyo بود.

### اپوز افقیانی در توپ‌پاپ

ایرانیان نیز در سطحی خوب در نوزدهمین نمایشگاه بسته‌بندی ترکیه شرکت داشتند. حضور ایرانیان در این نمایشگاه را می‌توان در شش دسته تقسیم‌بندی کرد.



\* ایرانیانی که به نام شرکت یا سازمانی ایرانی غرفه گرفته بودند. مانند دبیرخانه انجمن ماشین‌سازان صنایع ایران با حضور محمداکرم شکرشکن، شرکت بافت پلاست

ماشین تولیدکننده چادر کانتینر و سطوح چاپی پی‌وی‌سی برای چاپ بنر با مدیریت محمدجعفر مرادی، شرکت رهاپلاست تولیدکننده فیلم استرچ پلی‌اتیلن با مدیریت احسان معین.



بی‌تکلف و ساده اما محترمانه در فضای جلوی در ورودی برگزار شد. در این مراسم مربوطترین افراد به این رویداد یعنی رییس انجمن بسته‌بندی ترکیه ASD و رییس این دوره از نمایشگاه سخنرانی‌های کوتاهی انجام دادند و مراسم به اتمام رسید تا همه سرعت به کسب و کار خود برسند.

### هیپال به پیشرفت

میل به پیشرفت در صنعتگران ترک بخوبی دیده می‌شود. تعدد نمونه کارهای انجام شده تصویر خوبی از توانایی و انعطاف‌پذیری بعضی شرکتها به نمایش گذاشته بود.

در بخش ظروف پلاستیکی و فلزی همچنین فیلم‌ها و ورق‌های پلاستیکی توانایی کمی و کیفی زیادی دیده شد.

نحوه ارائه خدمات و تولیدات، حرفه‌ای بود و بازدیدکننده امکانات خوبی برای کسب اطلاعات و ارتباط با نمونه تولیدات در اختیار داشت. در نمایشگاه بیش از آن که غرفه‌سازی به چشم بیاید (که البته خوب و استاندارد بود) خود کالا دیده می‌شد. با این حال بسیاری از کالاهای اطلاعات ترکی ارائه می‌شدند و جنبه بین‌المللی نمایشگاه در بین خود غرفه‌داران به اندازه کافی رعایت نشده بود. پشتوانه‌های خوب ترکیه در زمینه تامین مواد سلولزی، پلاستیک و مواد شیمیایی به استاندارد بودن تولیدات بسته‌بندی کمک شایانی کرده و بسیاری از کالاهای ارائه شده بی‌نقص به نظر می‌آمدند.

صنعت بسته‌بندی ترکیه در ظاهر بخوبی با جای پای کشورهای پیشرفته گذاشته است. در عمل نیز همان طور که گفته شد در بعضی بخش‌ها مانند لوازم بسته‌بندی در تولید کالاهای استاندارد و باکیفیت موفق بوده است. همین امر که به ظاهر هم توجه شود بخودی خود نوعی پیشرفت است. برای مثال غرفه‌ای را از دور دیدم که توزین چندسر ارائه کرده بود. ظاهر غرفه از دور مرا به یاد شرکت‌های ایشیدا و یاماتو انداخت. جلوتر که رفتیم دیدم یک شرکت ترک است که در این زمینه فعالیت دارد و





# PASCONO

Plastic Manufacturing

تولیدکننده ظروف جداره نازک پلاستیکی

چنانچه شما نیز به

## کیفیت ، زیبایی و بهداشت

ظرف بسته بندی خود اهمیت می دهید. به مشتریان پاسکونو پیوندید.



[www.pascono.com](http://www.pascono.com)  
[info@pascono.com](mailto:info@pascono.com)

تهران، ۲۸ کیلومتری جاده آبدلی، منطقه صنعتی  
خرمدشت، بلوار اصلی، کوچه ۹ غربی، پلاک ۳۸  
تلفکس: ۷۶۲۱۵۶۴۴ ، ۷۶۲۱۵۶۴۵ ، ۷۶۲۱۵۶۶۰

ADP-Net-System-Group



BAND SEALER



STRETCH WRAPPER



STRAPPING MACHINE



TWIST TIE MACHINE



SHRINK PACKING MACHINE



TWIST TIE MACHINE

# BABAK MACHINE

شرکت تولیدی بازرگانی بابک ماشین

خیابان ۵۱ خرداد - بازار پله نوروزخان - پلاک ۳۷

تلفن : ۰۲۱-۸۸۰۸۰۰۲۷۴-۵۵۴۳۹۴۴۲ - فکس : ۰۲۱-۸۸۰۸۰۰۲۷۴-۵۵۴۳۹۴۴۲

همراه : ۰۲۱-۸۸۰۸۰۰۲۷۴-۵۵۴۳۹۴۴۲

Email: babackpack1355@gmail.com

# شرکت پیک ماشین

## BABAK MACHINE CO.LTD

(بابک پک)



### JET PRINTER

زبان : انگلیسی ، فرانسه، آلمانی، روسی

وسیله ورودی : صفحه کلید IR

منو (DMS): منوی انتخاب دیجیتالی برای عملکرد ساده

کارتریج پرینت 2/5TIJ : از شرکت HP

ابعاد 60\*76\*114 mm

ظرفیت نگهداری پیغام : تا ۹۹۹ پیغام با SD CARD، دارای ورودی SD CARD ، دارای چشم داخلی

پایه استاندارد برای نصب ساده به هر نوع کانوایر

ترکیب جوهر : متنوع برای چاپ روی سطوح متخلخل ، نیمه متخلخل و غیر متخلخل

دارای سیستم اتوماتیک اندازه گیری سرعت کانوایر چاپ متناسب با آن

# جذاب و غیر قابل خوردن

در حاشیه  
حوادثی که بر اثر  
نوشیدن مواد شوینده و  
زداینده رخ داده است

رضا نوروزی

بیبیم و از زاویه‌های دیگر نیز به این موضوع نگاه کنیم. طراحان بسته‌بندی وظیفه دارند بسته‌هایی را که به وسیله خریداران انتخاب می‌شوند همچنین مصرف محتوای آنها مدتی طول می‌کشد به صورتی جذاب و بیادماندنی طراحی کنند.

نمی‌توان صاحب کالا را به این دلیل که کالایش جذاب و خواستنی است نکوهش کرد و او را فردی سودجو و خبیث دانست. لازم است در این جا یادآور شویم که خوشبختانه یا متأسفانه ظروف بسته‌بندی آن کالای ایرانی که در آن رویداد دلخراش نامش به میان آمده نسبت به بسیاری از همتایان معروف خود در جهان نه تنها جذباتی ندارد بلکه...

اما فریب در ارائه اطلاعات و دادن نشانی غلط به خریدار یا مصرف‌کننده از طریق بسته‌بندی امری دیگر است که حداقل در خصوص کالای ایرانی مورد بحث صدق نمی‌کند و در نمونه‌های خارجی این کالا به دلیل جذابیت و خواستنی‌تر بودن آنها احتمال اشتباه گرفتن بیشتر وجود دارد. در این میان وقتی در نظر بگیریم که فهم نوشته‌های روی بسته برای مصرف‌کننده آسان باشد یا به عبارتی به زبان خود او نوشته شده باشد موضوع اشتباه در تشخیص ماهیت کالا پس از یک ثانیه منتفی خواهد شد.

در واقع و در حال حاضر یک دلیل احتمال عدم تشخیص ماهیت کالا در تصاویر این صفحه، فارسی نبودن زبان آنها است که جمع‌بندی و ادراک ما را فقط بر روی تصویر عمومی کالا متمرکز می‌کند.

## ۲- تقصیر از سازمان‌های نظارتی

تعدادی از نظراتی که پیرامون حوادث مذکور از سوی مردم ارائه شد بر نظارت بیشتر سازمان‌های نظارتی و وضع قوانین تاکید داشت. بر این پایه عده‌ای عقیده داشتند که سازمان‌هایی چون سازمان استاندارد با وضع استاندارد و قانون می‌توانند جلوی تکرار چنین حوادث دردناکی را بگیرند.

اما این نظریه تا چه حد صحیح است؟ اصولاً سازمان‌های نظارتی باید جلوی چه چیزی را بگیرند؟ آیا باید قانون یا استاندارد را بر رنگ بسته‌بندی کالاها وضع کرد.



ظروف محصولات پاک‌کننده و زداینده "صاف" که رنگ نارنجی آنها پس از حادثه مرگ کودکان بر اثر نوشیدن مایع لوله بازکن، مورد انتقاد بعضی از افراد جامعه قرار گرفت.

## جذابیت ظاهری محصولات پاک‌کننده، نباید باعث شود فراموش کنیم که این محصولات چه قدر برای کودکان خطرناک هستند.

نشده (مانند اطفال) هر چیز نارنجی را که ببینند تصور می‌کنند چیز خوشمزه‌ای است.

ب- چون رنگ ظروف شربتهای پرتقالی نارنجی است، ظروف مواد شیمیایی از این دست که در منزل مورد استفاده قرار می‌گیرند نباید نارنجی باشد. ریشه این نظر نیز تا حدی در همان روانشناسی رنگها است اما حتی به همان اندازه ضعیف نیز جنبه کارشناسی نداشته و متأسفانه قوه ادراک انسان را در حد بعضی حیوانات یا سنسورهای ماشین‌آلات تعریف می‌کند.

حال نظر شما خواننده محترم چیست؟ براسستی مردم جهان با چنین مشکلاتی چگونه برخورد می‌کنند؟

تا چه حد باید نظرات بالا را مورد توجه قرار داده و در قوانین بسته‌بندی دخالت داد؟

چندی پیش اخبار دلخراشی در رسانه‌ها منتشر شد که از خوردن مایع لوله بازکن توسط کودکان خردسال و مرگ آنها حکایت داشت. عملکرد مواد قلیایی آن هم با قدرت بالای زداینده (مانند لوله بازکن) در سرتاسر سیستم گوارش انسان آن قدر مخرب و فاجعه‌بار است که نویسنده از بازگو کردن جزئیات آن چه بر این اطفال گذشت معذور می‌باشد. در حاشیه این اخبار نظرات زیادی ارائه شد که تعداد قابل توجهی از آنها، بسته‌بندی و رنگ و ظاهر آن را مسئول چنین پیامد دردناکی می‌دانستند.

در این راستا عده‌ای نیز موضوع استاندارد را پیش کشیده و در پی آن بودند که نقش استاندارد و مسئولان مربوطه را در این ماجرا تعریف کرده و به نوعی آنها را در این باره مسئول بدانند.

ماهنامه صنعت بسته‌بندی ضمن ابراز همدلی با خانواده‌های داغدار و صدمه‌دیده در این ماجرا تصمیم دارد به صورت اجمالی و با کمک تصاویر، گذری بر موضوع تقصیر بسته‌بندی داشته باشد.

## ۱- تقصیر از بسته‌بندی

تعدادی از نظرات پیرامون آن حادثه دلخراش که البته ناشی از تآثر شدید بیان‌کنندگان آنها بود به تقصیر بسته‌بندی اشاره داشت. ایشان معتقد بودند سودجویی صاحبان کالا مردم را به چنین مشکلاتی دچار کرده و ایشان باید مسئول چنین فجایعی باشند. در این گروه از نظرات، رنگ نارنجی ظرف لوله بازکن هدف انتقاد قرار گرفته است. این متقدمان که از اقشار مختلف مردم در آنها وجود داشتند هم‌رنگی ظرف لوله بازکن را با رنگ ظروف پلاستیکی شربت پرتقالی یکی از مهمترین عوامل گرایش اطفال به آنها برای نوشیدن عنوان کرده و آن را نکوهش کردند. ایشان معتقد بودند باید این رنگ عوض شود.

البته در متن نظرات این منتقدان محترم دو موضوع جدا از هم قرار دارد.

الف- رنگ نارنجی جذاب و خوردنی است. نباید برای ظروف این گونه مواد به کار گرفته شود. این نظریه خودآگاه یا ناخودآگاه بر روانشناسی رنگ تاکید دارد و می‌گوید انسان یا انسانی که قوه ادراکش کامل





احتمال می‌رود کسانی که این نام‌های تجاری را نشناسند و البته متن روی بسته‌بندی را هم نتوانند بخوانند آنها را با خوردنی اشتباه بگیرند



است. ظروف مواد شوینده و پاک‌کننده شامل چنین شرطی نیستند. این ظروف در محل نشیمن یا اتاق خواب قرار نمی‌گیرند. از طرفی بندرت دیده می‌شود که کودکان به این ظروف دسترسی پیدا کنند.

با این حال اگر سیستم دربندی CR با قیمت‌های پایین‌تری عرضه شود می‌توان امیدوار بود برای رقابت هم که شده بعضی تولیدکنندگان محصولات اسیدی و قلبیایی قوی به سمت استفاده از این دربندی بروند. همچنین استفاده از علایم هشداردهنده برای کودکان بر روی بسته‌بندی یا به صورت الصاقی و آویز بر آن، طوری که اطفال را نسبت به نزدیک شدن و دست زدن به آن بترساند نیز ممکن است فایده داشته باشد. می‌توان طوری این گونه علایم را با کالا همراه کرد که آسیبی به جلوه‌های نمایشی و جذابیت کالا نزند و پس از ورود به محل مصرف به کار گرفته شود.

نکته پایانی این است که ظاهر جذاب و تمیز محصولات شوینده و پاک‌کننده نباید باعث شود فراموش کنیم که اینها موادی خطرناک و غیرقابل اعتماد برای کودکان هستند.

CR: Child-resistant

آیا سازمان‌های نظارتی و نهادهای قانون‌گذاری باید بپذیرند که قوه ادراک مردم قدرت تشخیص کالاها را از یکدیگر ندارد؟

البته مسئله کودکان فرق دارد. قوه ادراک و تشخیص کودکان کامل نیست. اما کودکان همه جا هستند و گاهی به همه چیز دسترسی دارند.

استانداردهای خاصی برای جلوگیری از باز کردن در ظروف توسط کودکان تدوین شده است. به این نوع بسته‌بندی‌ها CR گفته می‌شود. اما این که چه کالایی شامل دربندی CR شود خود قانون و استاندارد دیگری می‌خواهد. در این جا کشورها نگرش متفاوتی دارند. نمی‌توان براحتی صنعتی را وادار به اجرای چنین استانداردهایی کرد.

چنین سیستم دربندی به کالاهایی اعمال می‌شود که پنهان کردن آنها از دسترس کودکان بسیار سخت است. معمولاً داروها از این دسته هستند. معمولاً ظروف داروی افراد کهنسال باید در دسترس باشد. بدین جهت بسیاری از این نوع داروها دارای دربندی CR هستند تا کودکان نتوانند آنها را باز کنند. در واقع شرط اساسی الزام در اجرای دربندی CR دسترسی آسان کودک به آن بسته‌بندی

یکی از کالاهایی که طراحی بسیار زیبایی دارد قرص‌های تایید است. ظرفی که قرص‌ها درون آن ریخته و عرضه می‌شوند و شکل و فرم خود قرص‌ها بیننده را به یاد ظرف آبنبات می‌اندازد.

اگر روزی کودکی یکی از این ظروف مواد شوینده را با ظرف شیر اشتباه گرفت و محتوی آن را نوشید مقصر کیست؟ صاحب کالا، طراح بسته‌بندی، قوانین و سازمان‌های نظارتی، استاندارد و یا والدین کودک؟



# مسئله‌ای به نام باز کردن

منبع: مجله Packaging News

نتایج تحقیقی که توسط متخصصان بسته‌بندی شرکت Payne در ماه گذشته منتشر شد نشان داد که ۸۱ درصد از مصرف‌کنندگان ناامیدی را در باز کردن بسته‌بندی‌ها تجربه کرده‌اند، حتی بسیاری از شکایت‌ها مربوط به بسته‌بندی‌های صدفی (Clamshell) بود. همچنین با توجه به نظرسنجی مرتبط با سن UK/TNS تقریباً نیمی از افراد بالای ۶۵ سال ممکن است برای باز کردن سرپوش محصولاتی مانند بطری‌های پلاستیکی و یا شیشه‌های شیر با مشکل مواجه باشند. با توجه به برآورد دولت انگلیس مبنی بر افزایش ۵۰ درصدی تعداد افراد بالای ۶۰ سال در ۲۵ سال آینده، هیچ زمانی نسبت به الان برای شرکت‌های تولیدی و بسته‌بندی برای سرمایه‌گذاری در وقت و پول به منظور ابداع شیوه‌هایی آسان‌تر جهت باز کردن بسته‌بندی، مناسب‌تر نبوده است.

مشکلات مصرف‌کنندگان با بسته‌بندی چیز جدیدی نیست، تنها به روش‌های متعددی که مردم برای باز کردن درب شیشه‌ها یا کار می‌برند فکر کنید. هرچه افراد مسن‌تر می‌شوند، ضعیف‌تر شده و مهارت و چابکی آنان نیز کاهش می‌یابد. به همین دلیل افراد مسن با مشکلات فزاینده‌ای برای باز کردن درب اقلامی چون قوطی، کارتن، بسته‌های پلاستیکی و بطری‌های ایمن در برابر کودک روبرو هستند.

اما فقط افراد بالای ۶۵ سال نیستند که برای باز کردن بسته‌ها مشکل دارند. Claire Dumbreck بازاریاب ۳۷ ساله‌ای است که از آرتروز التهابی رنج می‌برد. او توضیح می‌دهد: "قدرت مچ دست، مفاصل انگشتان و شست دست من بسیار کم است".

"من نمی‌توانم چیزها را محکم نگه دارم و اشیاء از دست من می‌افتند. باز کردن برخی از بسته‌بندی‌ها با توجه به قدرت و یا مهارت مورد نیاز برای من غیرممکن بوده و من نیازمند به استفاده از ابزارهای کمکی مانند در بازکن و یا کمک اشخاص دیگر برای باز کردن آنها هستم. هرچند این کار قابل مدیریت است اما بسیار مشکل‌آفرین و دشوار می‌باشد".

پرداختن به مشکل مصرف‌کنندگانی مانند Dumbreck برای تولیدکنندگان اهمیت فزاینده‌ای دارد.

در حال حاضر شواهد بسیار کمی وجود دارد که از تاثیر منفی مشکلات باز کردن بسته‌بندی بر روی فروش حکایت دارد، اما محققان این صنعت اطمینان دارند که این اتفاق در حال وقوع است.

شواهد نقلی برای این تاثیر وجود دارد، اما مشکل به کلی از دید صاحبان برند و تصمیم‌گیرندگان پنهان نگه داشته شده است. Stergios Bititsios، مدیر برنامه بسته‌بندی و طراحی در

اخیراً در یک برنامه پربیننده تلویزیونی به نام اتاق ۱۰۱ در انگلیس که از افراد مشهور دعوت می‌کند تا به انتخاب آنها به بعضی قفل‌های باز نشدنی پردازند، یکی از پیشنهادات مجری خوش صحبت برنامه، بسته‌بندی مواد غذایی و نوشیدنی قرار گرفت!

وی با بیان سرخوردگی خود از ناتوانی در باز کردن بسته‌بندی مسواک، بسته‌بندی ایمن در برابر کودک و درب آسان‌باز شوی قوطی‌های ساردین که "به انگشت‌ها فشار آورده و ناخن‌ها را می‌شکنند"، اعلام کرد ممکن است برخی از فعالان بخش بسته‌بندی را ناامید کرده باشد، اما این که کسی با بسته‌بندی‌های مدرن مشکل داشته باشد تنها به مجری این برنامه محدود نمی‌شود.





## یک مبتلا به آرتروز: با توجه به قدرت مورد نیاز برای باز کردن بسته‌بندی‌ها انجام برخی از مانورها برای من غیرممکن است.

کردن در شیشه به حوله، آب گرم یا کمک یک فرد قوی نیاز دارند، در جدید را استفاده کردیم. "Richard Duerr، مدیر بازاریابی فروش شرکت Duerr می‌گوید: "ما می‌خواستیم برای این کشمکش روزانه (به ویژه برای اعضای آسیب‌پذیرتر جامعه، از جمله افراد مسن و افراد مبتلا به ورم مفاصل) راهی پیدا کنیم."

برای باز کردن شیشه‌های مجهز به درپوش اربیت (اختراع شرکت کراون)، کاربران به سادگی حلقه را در همان جهت چرخش طبیعی درب شیشه می‌پیچانند. اما تفاوت آن با مکانیسم‌های دیگر این است که این درپوش از دو بخش تشکیل شده است: پانل مرکزی، که با خلاء مهر و موم شده، و حلقه بیرونی، که برای حفاظت بیشتر تعبیه شده است. هنگامی که کاربر حلقه را می‌پیچاند، ابتدا حلقه شل شده و در مرحله دوم برای شکستن مهر و موم خلاء به پانل فشار وارد می‌کند.

به گفته Duerr، زمانی که این شرکت در جدید را در Morrisons در معرض آزمایش قرار داد، بازخورد بسیار مثبتی از مصرف‌کنندگان دریافت کرد. "در حالی که ۱۰۰ درصد از پاسخ‌دهندگان به نظرسنجی باز کردن درپوش اربیت را از شیشه‌های عادی ساده‌تر می‌دانستند، ۸۶ درصد باز کردن این درپوش‌ها را بسیار ساده‌تر دانسته‌اند. او می‌گوید: "این واکنش در سطح گسترده‌تر نیز تکرار شده است." نکته مهم این است که معرفی درهای جدید نیز تاثیر مثبتی بر فروش داشت. Duerr گزارش داد که گزارش فروش سالانه بررسی می‌شود، اما احتمالاً فروش بسیار بالا رفته است. او می‌گوید که این شرکت نامه‌های تشکر بسیاری از مشتریان خود دریافت کرده است.

از شرکت‌های دیگری که که در سال گذشته بر روی فرایند باز کردن آسان‌تر محصولات خود کار کرده است می‌توان به نستله اشاره کرد. این شرکت از فرایندی با عنوان "طراحی فراگیر" خبر داد که با همکاری دانشگاه کمبریج و با محور قراردادن تجارب مصرف‌کننده و بسته‌بندی از جمله باز کردن بسته‌بندی‌ها در حال انجام است. Asda نیز در سال گذشته جایزه بسته‌بندی بریتانیا را برای مناسب بودن بسته‌بندی دستمال مرطوب و کرم پای بچه LittleAngels خود که طوری طراحی شده که پدر و مادر در حالی که نوزاد پرتحرکی را با یک دست نگه داشته‌اند، بتوانند با دست دیگر خود آن را باز و بسته کنند، به دست آورد.

به عنوان بخشی از سری Consumer IQ شرکت تحقیقاتی PN با عنوان Watch Me Think exclusively از گروهی از مصرف‌کنندگان خواست از خود در حال باز کردن بسته‌بندی‌های متفاوت فیلم بگیرند. مصرف‌کنندگان دیدگاه‌های خود را در مورد بسته‌بندی‌های آسان‌باز Weetabix، مربای Duerr، بیسکویت McVitie، بسته‌بندی‌های صدفی (Clamshell) و بسیاری از تجربیات دیگر خود از محصولات و بسته‌بندی آنها به اشتراک می‌گذارند. تماشای ویدئو در

[www.packagingnews.co.uk/news/openability-video](http://www.packagingnews.co.uk/news/openability-video)



مرکز تحقیقات MMR در سراسر جهان می‌گوید: "ما شرکتی را می‌شناسیم که به تازگی فرمت بسته‌بندی خود را از یک ماده به ماده دیگری تغییر داد اما پس از باز کردن بسته‌بندی باقیمانده محصول در شرایط خوبی حفظ نمی‌شود. در نتیجه این شرکت شاهد افت شدید در فروش خود بود" (و ما می‌دانیم که مشکل مربوط به بسته‌بندی بود چون خود محصول از کیفیت بسیار بالایی برخوردار بود).

Alaster Yoxall، محقق اصلی در مرکز تحقیقات دانشگاه هنر و طراحی Sheffield Hallam می‌گوید او در طول دوره کار خود به شواهد نقلی زیادی در این زمینه برخورد کرده است که مشتریان به دلیل دشواری در باز کردن بسته‌بندی، محصولات برندی را نمی‌خرند. "من دیده‌ام که افراد مسن می‌گویند: من این را نمی‌خرم چون نمی‌توانم بازش کنم." او می‌افزاید: "و من افرادی را دیده‌ام که محصولاتی را صرفاً به این دلیل که آسان‌تر از بقیه باز می‌شوند خریداری می‌کنند."

در نتیجه، Yoxall بر این باور است که شرکت‌های مواد غذایی و نوشیدنی دارند به صورت جدی با این مسئله روبه‌رو می‌شوند. "به نظر می‌رسد با تغییر بافت جمعیتی جوامع، دسترسی آسان به محتویات بسته‌بندی شده در صدر دستور کار هیئت مدیره شرکت‌ها قرار گرفته است." اما او معتقد است که تا کنون پیشرفت‌های زیادی در این زمینه صورت نگرفته است. Yoxall می‌افزاید: "در حال حاضر پیشرفت‌ها در حاشیه دستاوردهای قبلی بوده و هنوز هیچ پیشرفت عمده‌ای اتفاق نیفتاده است."

### در صدر تیرها

با این همه، برخی تغییرات بسیار خوب و اغلب نوآورانه، برای بهبود باز شدن بسته‌بندی، وجود دارد. برای مثال، اخیراً شرکت Weetabix پس از آن که دریافت، برخی از مشتریانش با باز کردن لفاف بسته‌بندی‌های فیلم پلاستیکی غلات این شرکت مشکل دارند، از تصمیم خود برای تولید بسته‌بندی مصرف‌کننده‌پسند خبر داد. سخنگوی Weetabix می‌گوید: "حتی برخی از افراد به دلیل سرخوردگی از باز کردن لفاف بسته‌بندی فیلم، خرید محصولات ما را متوقف کرده‌اند."

واضح است که تولیدکنندگان غلات صبحانه نمی‌تواند این موضوع را نادیده بگیرند. پس از تحقیقات گسترده بخش مصرف‌کننده و بسته‌بندی برای پیدا کردن یک لفاف بسته‌بندی جدید که در حین حفظ تازگی محصول به آسانی باز شوند، شرکت ابداع موثر و نسبتاً سرراستی داشته‌است: کاغذ.

لفاف بسته‌بندی جدید از جنس کاغذ است که خود به معنای کنترل بیشتر بر روی باز کردن، و باز شدن آسان‌تر بسته‌بندی می‌باشد. سخنگوی Weetabix توضیح می‌دهد: "لفاف بسته‌بندی دارای پوشش ویژه‌ای است که با ممانعت از ورود رطوبت هوا به داخل بیسکویت Weetabix، محصول را تازه نگه‌داشته و طول عمر مفید آن را نیز افزایش می‌دهد."

این شرکت به مصرف‌کنندگان فرصت داد پیش از نهایی شدن، لفاف بسته‌بندی جدید آن را آزمایش کنند و دریافت که ۷۰ درصد از مصرف‌کنندگان گروه نمونه، کاغذ لفاف بسته‌بندی جدید را به لفاف بسته‌بندی‌های پلاستیکی قدیمی ترجیح می‌دهند.

گروه دیگری که پس از معرفی بسته‌های آسان باز خود به سرفصل خبرها راه یافت Duerr، قدیمی‌ترین شرکت خانوادگی تولید مربای بریتانیا بود. این شرکت، پس از شنیدن داستان‌های وحشتناکی که بیانگر راه‌کارهای مصرف‌کنندگان برای باز کردن شیشه‌ها بود، در آسان باز شیشه‌های مربای خود را که توسط گروه فلزات Crown، ساخته شده است در سال ۲۰۱۱ معرفی کرد.

"ما پس از دریافت این مطلب که مصرف‌کنندگان ما اغلب برای باز

## چرا "آسان باز" بودن کلید است؟

در ماه ژانویه سال جاری میلادی، شرکت Payne یافته‌های یک مطالعه را منتشر کرد که نشان می‌داد برای اکثر مصرف‌کنندگان، آسان باز شدن بسته‌بندی به مراتب از پرداختن به مسائل زیست‌محیطی مهم‌تر است. Martin Dallas مدیرعامل این شرکت می‌نویسد: در این تحقیق بسیار روشن است که، نظر مصرف‌کنندگان نسبت به خوبی یا بدی بسته‌بندی مستقیماً متأثر از عملکرد بسته‌بندی است. به همین دلیل است که ما آسان باز شدن را در قلب موقعیت‌یابی بازار بسته‌بندی و راه‌کارهای جدید آن قرار داده‌ایم.

مصرف‌کنندگان عملکرد مناسب می‌خواهند، اما صاحبان نام تجاری نیازمند این هستند که عناصر بسته با داشتن قابلیت‌های چندگانه بتوانند بیش از یک نقش را ایفا کنند نه فقط باز کردن، بلکه بستن، اطلاع‌رسانی و حفاظت. این مزایای اضافی به تقویت ادراک مثبت در مورد محصول و پشتیبانی از تصویر نام تجاری و ثبت آن در اذهان عمومی کمک می‌کنند. هنگامی که بسته‌بندی خوب کار می‌کند، در افراد احساس خوبی در مورد محصول ایجاد می‌شود. برعکس، یک بسته‌بندی نامناسب می‌تواند تأثیر عمیق منفی بر روی نام تجاری داشته باشد. شناخت نگرش‌ها و اولویت‌های مصرف‌کننده، تولیدکنندگان بسته‌ها را قادر می‌سازد که با موفقیت با صاحبان نام تجاری، کار کرده و با کمک به ارائه ارزش‌های مورد نیاز مصرف‌کنندگان به ارتقای برند کمک کنند.

راه‌حل‌های بسته‌بندی که بر روی باز کردن، بستن، اطلاع‌رسانی و حفاظت تمرکز دارند می‌توانند بسیاری از دل‌سردی‌های مصرف‌کنندگان معمولی را از بین برده و با افزایش ارزش افزوده و بهبود تصویر نام تجاری، به بخشی جدایی‌ناپذیر از تجربیات برنده تبدیل شوند.

در حالی که این‌ها همه نمونه‌های قابل توجهی است که برای شرکت‌های مربوطه، تشویق و استقبال نهادهای صنعت و مشتریان را به همراه داشته است. اما هنوز هم کارهای زیادی باید انجام شود، به این معنا که استفاده از توان طراحان و متخصصان برای یافتن راه‌کارهای جدید می‌تواند کمک شایانی به بسته‌بندی انجام دهد.

کتی بارنز، متخصص نوآوری‌های خرده‌فروشی و مدیر مرکز فارادی برای بهبود خرده‌فروشی در دانشگاه متروپولیتن لیدز می‌گوید: "مشکل این است که در هنگام طراحی یک بسته‌بندی جدید، آسان باز بودن در میان لیست طویل اولویت‌ها قرار دارد." او می‌گوید: "ظاهرپسند بودن، جذابیت‌های زیبایی‌شناسی، فعالیت‌های تبلیغاتی و نوآوری همگی محرک‌هایی هستند که برای برندهای تجاری بسیار جذاب‌تر از آسان باز بودن بسته‌بندی هستند."

### باز کردن حسی؟

Joe Schurtz، معاون اجرایی مدیرعامل در Perception Ree-arch Services، با این گفته موافق است: "من مطمئن نیستم که شرکت‌ها از تأثیر آسان باز بودن بسته‌بندی بر روی رضایت و سرخوردگی خریداران کاملاً آگاه باشند." او می‌گوید: "حتی گاهی فکرمی‌کنم که این تصور وجود دارد که باز کردن حسی است، اما به اعتقاد من تأثیر آن به هیچ روی حسی نیست."

به‌علاوه، برآورد تأثیرات مالی ایجاد تغییرات شدید و ناگهانی بر روی آسان‌باز بودن یک بسته‌بندی هنوز بسیار دشوار است. بارنز می‌گوید: "شرکت‌ها نمی‌توانند بازگشت سرمایه‌گذاری خود را بر روی آسان‌باز کردن محصولات برآورد کنند." در مورد اکثر مسائل مربوط به آسان باز شدن محصولات شایعاتی وجود دارد، پس چرا صاحبان برندها پول و وقت خود را صرف ساخت محصولات آسان‌بازتر کنند؟ این دیدگاه بدبینانه من است. "در نتیجه این حساسیت‌های تجاری میل شدیدی به حفظ وضع



موجود وجود دارد. "هیچ کس نمی‌خواهد اولین نفر باشد، MMR Bititsios می‌گوید: "تأثیر این نگرش بیش از یک ریسک است."

بارنز می‌گوید: چیزی که می‌تواند به شکستن این سکون کمک کند تهدید اقامه دعوی حقوقی علیه شرکت‌ها است. این یک امر اثبات شده است که هر ساله در انگلستان، تعدادی از مصرف‌کنندگان به‌هنگام استفاده از ادوات نامناسب مانند چاقو و قیچی، برای باز کردن بسته‌بندی‌ها، خود را زخمی می‌کنند.

"من نمی‌دانم که آیا با افزایش افراد مسن‌تر و افزایش کسانی که به دنبال اقامه دعوی دادخواهی و دریافت خسارت از شرکت‌ها هستند، در حال حاضر ما به نقطه‌ای رسیده‌ایم که ضرورت‌های تجاری فشار لازم را برای این کار ایجاد کند. من فکر می‌کنم فرهنگ "هیچ ادعایی بدون دلیل نیست" می‌تواند تبدیل به انگیزه‌ای برای ایجاد تغییرات در آینده شود."

و مهم‌تر از همه این که جنبه‌های دیگر مربوط به پیری جمعیت تغییرات مهمی در حال رخ دادن هستند. Schurtz PRS می‌گوید: "می‌بینیم که اخیراً از حروف چاپی بزرگتری استفاده می‌شود. بزرگ‌تر شدن حروف معادل گرافیک آسان‌باز شدن است، چرا که با مسن شدن جمعیت، بینایی ضعیف‌تر شده و خواندن حروف چاپی کوچک، سخت‌تر می‌شود" او توضیح می‌دهد. "این خود مثالی است از این که در نهایت به ناگزیر ساختار بسته‌بندی و عملکرد آن نیز تغییر خواهد کرد."

Schurtz بحث فعلی در مورد آسان‌باز شدن بسته‌بندی را به مطرح شدن مبحث رعایت استانداردهای پایداری حدود یک دهه پیش تشبیه می‌کند. او می‌گوید: "در آن زمان نیز وقتی که رعایت این استانداردها، تبدیل به مسئله عمومی مصرف‌کنندگان شد، لزوم حرکت به سمت ایجاد تغییرات پذیرفته شد. اما تا زمانی که به صورت ریشه‌ای به مشکل پرداخته نشود، مشکل حل نخواهد شد. حتی اگر برخی از شرکت‌های FMCG (کالاهای سریع گردش) از مشتریان خود بشنود که یک افزایش ناگهانی تقاضا برای بسته‌بندی آسان باز وجود دارد در این صورت آنها ممکن است بر روی این ویژگی سرمایه‌گذاری کنند."

با این حال، شواهد حاکی از این است که چاره‌ای جز تغییر نیست. موسسه تحقیقات سن بریتانیا نشان داد که بیش از نیمی از افراد بالای ۵۰ سال گفته‌اند که باز شدن آسان بسته‌بندی در تصمیم‌گیری خرید آنان مهم بوده است. بر اساس این یافته‌ها در حال حاضر موسسه توپ را به زمین طراحان و متخصصان بسته‌بندی و سوپرمارکت‌ها انداخته تا با ارائه راه‌حل‌های جامع و جذاب طراحی به سود همه عمل کرده و ریسک تمامی طرف‌های ذی‌نفع را کاهش دهند.

"اعمال تغییرات در بسته‌بندی نه تنها به سود افراد مسن است، بلکه به‌طور بالقوه برای تولیدکنندگان نیز سودآور است، Ian Rutter از شبکه کسب‌وکار مربوط به سن بریتانیا می‌گوید: "مصرف‌کنندگان تمامی گروه‌های سنی، محصولاتی را که باز کردن آن‌ها آسان‌تر باشد را بهتر از محصولات فاقد این ویژگی خریداری می‌کنند. بدون اعمال این تغییرات تولیدکنندگان بدون شک متضرر شده و به یک راه‌کار مفید برای ارتقای فروش خود بی‌توجه بوده‌اند."

گروه‌های سنی، محصولاتی را که باز کردن آن‌ها آسان‌تر باشد را بهتر از محصولات فاقد این ویژگی خریداری می‌کنند. بدون اعمال این تغییرات تولیدکنندگان بدون شک متضرر شده و به یک راه‌کار مفید برای ارتقای فروش خود بی‌توجه بوده‌اند."

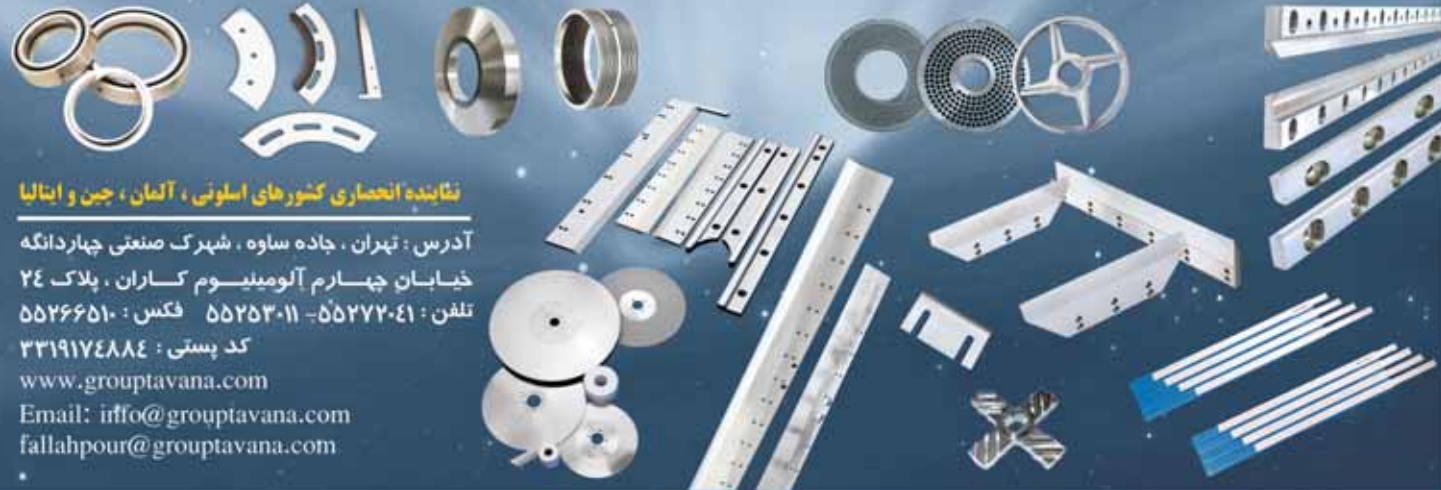

نوابنده انحصاری کشورهای اسلونی، آلمان، چین و ایتالیا

آدرس: تهران، جاده ساوه، شهرک صنعتی چهاردانگه  
خیابان چهارم آلومینیوم کاران، پلاک ۲۴  
تلفن: ۵۵۲۷۲۰۴۱ - ۵۵۲۵۳۰۱۱ - فکس: ۵۵۲۶۶۵۱۰  
کد پستی: ۳۳۱۹۱۷۴۸۸۴  
www.grouptavana.com  
Email: info@grouptavana.com  
fallahpour@grouptavana.com



**مازند فیل**

سازنده دستگاه های پرکن لیوانی

**MFRI SERIES**

دستگاه پرکن روتاری تک نازل  
ظروف گرد و چهار گوش

**MFL SERIES**

دستگاه پرکن خطی سه، چهار و پنج نازل

**MFRD SERIES**

دستگاه روتاری پرکن و سیل دبه و سطل





# صنعت بسته‌بندی به دنبال رشد در بخش بیماری و سلامت

استفاده می‌کنند که دانش و تجربه کافی جهت تحقق نیازهای آنان را داشته باشند، و همزمان بتوانند هزینه‌های خود را نیز پایین نگه دارند." تغییرات اخیر در بازار دارویی نقش کلیدی در این امر داشته‌اند. به ویژه به پایان رسیدن دوره ثبت اختراعات حق انحصاری داروهای پرسود شرکت‌های دارویی را ناچار به رقابت بر روی انواع ارزان‌تر داروهای عمومی کرده است.

مدیریت پروژه موثر در طول انتقال و همچنین انعطاف‌پذیری و مشتری‌مداری در هنگام عرضه تجاری از عوامل کلیدی موفقیت در این عرصه هستند.

پیم روشن است. **Kohlenberg** استدلال می‌کند: "شرکت‌های پیمانکاری بسته‌بندی در داروسازی باید بهترین بازی خود را ارائه داده و همچنین باید استقامت زیادی داشته باشند. شرکت‌های دارویی در حال کاهش تعداد تامین‌کنندگان خود هستند و بنابر این بر روی گروه کوچکی از تولیدکنندگانی که پشتوانه قوی مالی و سابقه خوب دارند تمرکز می‌کنند، تا بتوانند با آنان همکاری بلندمدتی داشته باشند." برای این منظور، **Aesica** به تقویت رویکرد مدیریت خود به سوی خدمات مشتری و ایجاد روابط قوی‌تر با مشتریان خود می‌پردازد.

**مجموعه گسترده‌ای از مهارت‌ها**  
به گفته **Kemp**، قرارداد کار بسته‌بندی در بازار همه چیز، از جمله شکایت بیماران درباره بسته‌بندی تا شکایات علیه تقلبی بودن مانند شماره‌های سریال داروها را در بر می‌گیرد. "همچنان که نهادهای نظارتی خواستار انطباق هرچه بیشتر بسته‌بندی‌ها با قوانین هستند، شرکت‌ها مجبور هستند فراتر از بسته‌بندی استاندارد اندیشیده و به دنبال راه‌حل‌های بسته‌بندی پیش‌روی باشند که با نیازهای روز سازگار باشند."

به عنوان یک نتیجه، برای شرکت‌های بسته‌بندی تنها داشتن طراحی بسته‌بندی نوع‌آورانه کافی نیست بلکه آنان باید در طیف وسیعی از امور مهارت داشته باشند، از معرفی

با افزایش جمعیت میان‌سال، افزایش تولید داروهای عمومی و شرکت‌های خدمات درمانی و بهداشتی که به دنبال کاهش هزینه‌ها از طریق منابع خارج از شرکت هستند، کار زیادی برای شرکت‌های بسته‌بندی بخش دارویی وجود دارد. **رکود اقتصادی؟ رکود اقتصادی چیست؟** ممکن است در بازارهای غربی برای طیف وسیعی از صنایع، دوره سختی باشد، اما به نظر می‌رسد که شرکت‌های بسته‌بندی که در بخش دارویی کار می‌کنند در حاشیه نسبتاً امنی قرار دارند.

البته این به این معنا نیست که کار آنها ساده است (خطوط تولید با طلا فرش نشده‌اند) اما شرکت‌های بسته‌بندی واقع در بریتانیا که در این بخش کار می‌کنند بر این باورند که در این بخش با رشد ثابتی که داروسازی **Aesica** آن را در حدود هشت درصد در سال تخمین می‌زند، چشم‌انداز روشنی وجود دارد.

در حالی که افزایش جمعیت پیر جهان توسعه یافته، تقاضا برای محصولات دارویی را افزایش می‌دهد، بخش حیاتی این چشم‌انداز مربوط به تولیدکنندگان دارو است که باید در این بازار به طور موثری رقابت کنند. **Steve Kemp** مدیر توسعه کسب و کار و متخصص بسته‌بندی در شرکت **AndersonBrecon** می‌گوید: "درخواست‌های رو به رشدی از سوی تولیدکنندگان دارو وجود دارد که به دنبال راه‌حل‌های ابتکاری و بسته‌بندی‌های متنوعی هستند که برای آنان امکان رقابت در این بازار را فراهم می‌کند." **AndersonBre-** **con** شرکت جدیدی است که به تازگی از اتحاد شرکت بسته‌بندی اندرسون در آمریکا و شرکت داروسازی **Brecon** در بریتانیا ایجاد شده است. مدیریت هزینه‌ها نیز یک عامل تاثیرگذار است. **Kemp** می‌گوید: "بسیاری از شرکت‌های دارویی، امکانات بسته‌بندی در داخل کارخانه خود را کاهش داده و به جای آن از شرکت‌های پیمانکار متخصص بسته‌بندی





بر روی محصولات دارویی که به فرانسه و اتریش وارد می‌شوند اعمال کنیم."

Kemp می‌گوید: "با جهانی شدن ردگیری، دسترسی به یک سیستم ردیابی جهانی بسیار حیاتی است." او ادامه می‌دهد:

"برون‌سپاری بسته‌بندی با توجه به لجستیک جهانی برای انطباق با قوانین و مقررات کشورهای مختلف ضروری است. درباره آینده چه می‌توان گفت؟ خبر خوب این است که، در حالی که برخی از برون‌سپاری‌های بسته‌بندی دارویی ممکن است به سمت اقتصادهای کم هزینه‌تر سوق داده شوند، شرکت Kohlenberg Aesica بر این باور است که "عقلانیت قوی برای حفظ فرآیند بسته‌بندی نزدیک به بازار، به خصوص در سراسر اروپا وجود دارد."

در عین حال، همچنان که بسیاری شرکت‌های دارویی بزرگتر، بسته‌بندی‌های غیرهسته‌ای را کنار می‌گذارند، فرصت‌های رو به رشدی را در بریتانیا می‌بیند. او به ویژه، به رشد قابل توجهی که اخیراً در صنعت داروهای که اصطلاحاً "داروهای یتیم (Orphan)" نامیده می‌شوند، اشاره کرده و این حیطه را به عنوان یک بازار کلیدی برای دارو می‌بیند. داروهای یتیم برای کسانی که در شرایط نادر پزشکی قرار دارند ساخته می‌شوند. Kemp، بیش از حد در مورد آینده خوش‌بین است: "در حالی که برخی از شرکت‌ها برای کاهش هزینه‌ها اقدام به بسته‌بندی محصولات خود در کارخانه خود می‌کنند، بسیاری به منافع گسترده‌تر ناشی از برون‌سپاری بسته‌بندی به شرکت‌های متخصص بسته‌بندی می‌اندیشند. "استفاده از امکانات تخصصی و تجهیزاتی که منحصر برای این کار طراحی شده‌اند گزینه‌پذیر است، این بدان معنا است که شرکت‌های بسته‌بندی با ارائه راه‌حل‌های انعطاف‌پذیر و جامع به شرکت‌های دارویی باید خود را متمایز سازند."

در پایان، آینده برای شرکت‌های تخصصی بسته‌بندی که توانایی ارائه خدمات متنوع و دارای ارزش افزوده می‌باشند درخشان است. "برای کسانی که تنها درگیر بسته‌بندی قراردادی هستند بازار بیشتر تخصصی شده و قیمت‌ها کمتر خواهند شد. داوونی می‌گوید: "توانایی صاحبان این مشاغل برای تمایز، رمز بقای آنان است."

خدمات برای ذوب مواد و همچنین تبدیل مواد مایع به جامد در کپسول‌های ۲۲۰ در ۱۵۵ میلیمتری می‌باشد. این شرکت همچنین یک سرمایه‌گذاری جدید ۱۰ میلیون دلاری در یک مجموعه تجاری ۱۰۰۰۰ متر مربعی در فیلادلفیا در ایالات متحده آمریکا را به انجام رسانیده است.

### یک منطقه پرخطر

در همین حال، هر سه شرکت معرفی شده در حال توسعه تکنولوژی سریال کد و بارکدهای ماتریس دو بعدی برای افزایش امنیت محصول از طریق پیگیری و ردیابی بسته‌بندی می‌باشند. این حیطه می‌تواند یک منطقه پرخطر باشد، Downey می‌گوید با توجه به عدم هماهنگ‌سازی استانداردهای جهانی، شرکت‌های بسته‌بندی جهت حصول اطمینان از تحقق نیازهای خاص کشوری که در آن کار می‌کنند باید با مشتریان خود تعامل بسیار نزدیکی داشته باشند. او می‌گوید:

"به عنوان مثال، ما می‌خواهیم داده‌های سریال کد را بر روی محصولات دارویی که وارد ترکیه می‌شوند و بارکدهای ماتریس دو بعدی را

هر چه بیشتر برندهای تجاری تا مورد توجه قراردادان بیماران دارای رژیم دارویی خاص، مثلاً ارائه دوزهای بالاتر از یک دارو در یک کپسول. پذیرش درمان توسط بیمار را می‌توان از طریق استفاده از کپسول‌های با طراحی دقیق و یا تقویم‌های جیبی به حداکثر رساند. موضوع کلیدی دیگری که باید این شرکت‌ها در آن مهارت داشته باشند، حفاظت از داروهاست. با رشد روزافزون داروهای حساس به رطوبت یا اکسیژن و نیاز به تکنولوژی‌های ضدجعل و تقلب با استفاده از سریال کدها و بارکدهای دو بعدی تعهد و مسئولیت شرکت‌های بسته‌بندی بسیار بیش از گذشته است.

امروزه سرمایه‌گذاری کلید ماندگاری در صنعت بسته‌بندی دارویی است که اساساً می‌تواند تبدیل به بازوی تحقیقاتی بسته‌بندی دارویی شود. به عنوان مثال، AndersonBre-con در یک مرکز تخصصی ۴۰۰ متر مربعی در Talgarth، ویژه بسته‌بندی ترکیبات قوی سرمایه‌گذاری کرده و Almac، خط بسته‌بندی کپسول 623 Noack را به امکانات Craiga-von خود در انگلستان افزوده که قادر به ارائه





چگونه باید از آن پیشگیری کرد: با یک سیل خوب

راهنمای خریداران در مورد درپوش‌ها، روکش‌ها و سیل (Sealing)

# سیل کردن تمامی نقاط ضعیف

نوشته Lynda Searby

می‌شود که ممکن است در طول زمان فاسد شوند.

تونلی برگس، رئیس سیستم‌های فروش و کنترل Proseal، اشاره می‌کند که آلودگی محیط سیل هم به اندازه آب‌میوه‌ها به گوشت و سالادهای میوه آسیب بزند.

به گفته او "ما با اصلاح پروفایل سیل یا تکنولوژی میله داغ (Hot Rod) این موضوع را برطرف می‌کنیم."

سیستم گرمایش میله داغ شرکت Proseal بر صفحه کنتاکت سینی تمرکز کرده و تجدید حرارتی را بهبود می‌بخشد و از اتلاف حرارت به خارج از تجهیزات جلوگیری می‌کند. برگس اضافه می‌کند که "تکنولوژی میله داغ به ویژه زمانی کارآمد است که در سینی‌های آلومینیومی نازک استفاده می‌شود که وقتی به ماشین وارد می‌شوند می‌توانند خیلی سرد باشند."

## افزایش قدرت سیل

Proseal همچنین یک سیستم سیل قدرتی را ارائه می‌دهد که گفته می‌شود قدرت سیل آن نسبت به دستگاه‌های معمولی ۱۹۰ درصد بیشتر است. به گفته Proseal، سیستم EcoSeal اطمینان می‌دهد که سیل‌ها دارای بالاترین استاندارد و قابلیت اطمینان هستند. ضمناً توفنل، از سالادهای فاسد شده به عنوان پرچالش‌ترین محصول برای سیل نام

در چرخه عرضه و داخل منازل از مواد غذایی محافظت کنند.

در حالی که مصرف‌کننده ممکن است کمی ناخشنود باشد، بزرگترین اثر سیل‌های نشستی‌دار توسط سازنده مواد غذایی احساس می‌شود. به گفته گری توفنل، مدیر توسعه محصول و سیل سینی‌ها (Tray) در شرکت Ishida Europe: "خرده‌فروشان کل بسته‌ها را پس می‌فرستند که باعث جریمه و از بین رفتن سو تولیدکننده می‌شود."

مطالعه Wrap نشان داد که مهمترین دلیل نقص سیل‌ها آلودگی محصول در محیط سیل کردن بود و این که مشکلات سیل کردن برای مایعات و ترکیبات خمیری بیشتر اتفاق می‌افتند.

به نظر می‌رسد این یافته‌ها برای کسانی که در عرضه تجهیزات سیل حرارتی دست دارند، تایید می‌شود. رئیس بازرگانی اتوماسیون بسته‌بندی، سم اشتون، می‌گوید: "زمانی که محصول حاوی سس، روغن یا چربی است یا با دست به داخل سینی‌ها تخلیه می‌شود، احتمال آلودگی زیاد می‌شود."

مثلاً، ممکن است یک ماده پروتئینی همراه با سس به وسیله دست یا قاشق به داخل سینی تخلیه شود، که باعث می‌شود روغن یا سس روی لبه سینی پراکنده شود. این کار مزاحم رابط بین لایه سیل‌کننده روی نوار و سینی شده و باعث ایجاد سیل‌های ضعیفی

یک صبح شنبه که در یخچال را باز کردم تا چاشتی آماده کنم، تعجب کردم که دیدم که گوشتی که هفته قبل خریده بودم (و هنوز تا تاریخ انقضایش فاصله داشت) غیر قابل مصرف شده بود. یک تکه گوشت چیزی نبود که به خاطرش به سوپرمارکت برگردم، بنابر این فروشگاه از بسته‌بندی نادرست گوشت آگاه نشد. اما این سوال پیش می‌آید که سیل‌های معیوب تا چه حد در صنعت مواد غذایی به عنوان مشکل به حساب می‌آیند؟

اکثر شواهدی که در مورد این سیل‌های معیوب وجود دارد، روایت‌های خریداران است، اگرچه گزارشی در سال ۲۰۰۹ تحت عنوان "استحکام سیل و اثر آن بر ضایعات غذایی"، که توسط برنامه منابع و ضایعات (Wrap) و محققین دانشگاه لینکلن تولید شده بود، اطلاعات مفیدی در این خصوص ارائه می‌دهد.

محققین، از طریق بازرسی‌هایی که از ۱۰۵ واحد سیل حرارتی (شامل ماشین‌های فرم، فیل، سیل عمودی و افقی) در ۱۱ کارخانه بریتانیا انجام شد، دریافته‌اند که ۲۴ درصد بسته‌ها دارای سیل نامناسب بودند. با این حال، تنها یک درصد از آن‌ها توسط تست‌های کارخانه آسیب‌دیده تشخیص داده و سیستم‌های آزمایش کیفیت آنها را رد کرده بود. یعنی بخش بسیار بزرگتری جدا از بسته‌هایی که هم اکنون به عنوان معیوب توسط سیستم کنترلی کنار گذاشته می‌شوند، نمی‌توانند به اندازه کافی

## تعمیر و نگهداری ضعیف ابزار سیل حرارتی می تواند یک علت شایع دیگر برای سیل ناقص باشد



می برد، چون برگ های سبزیجات ممکن است داخل سیل گیر کنند. برای فائق آمدن بر این مشکل، شرکت Ishida سیستم هایی برای پر کردن ساخته است که برگ های آویزان را به داخل سینی فشار می دهند.

خود قسمت سیل حرارتی هم ممکن است در صورتی که به خوبی نگهداری نشده یا درست تنظیم نشده باشد، باعث سیل های معیوب گردد.

اشتون معتقد است که "نگهداری ضعیف ابزارهای پلمب حرارتی می تواند علت دیگری بر پلمب های ناقص باشد. مثلاً، لاستیک پوسیده یا آسیب دیده زمانی که فشار بر آن وارد شود، نمی تواند فلنج سینی را بخوبی حمایت کرده و بعضی نقطه ها ضعیف سیل می شوند. نبود فنر هم می تواند مانع از فشار کافی شود.

به نظر او "علاوه بر این، اگر ماشین خارج از دما و زمان سیل استاندارد از پیش تعیین شده برای سینی و نوار کار کند، اتصال بهینه انجام نخواهد شد.

ماشین های اتوماسیون بسته بندی شرکت Eclipse تنظیمات را در صفحه HMI زیر دستورات عمل های خاص هر محصولی که بسته بندی می شود، ذخیره می کنند و در صورتی که دستورالعمل درست برای شروع کار انتخاب شود، نیازی به تغییر ندارند. تنظیمات دما و زمان سیل را می توان با پسورد از تغییر آن ها توسط کاربران محافظت کرد.

جان روز، رئیس شرکت Raque Food Systems، توضیح می دهد که وقتی پای تنظیمات دستگاه های سیل حرارتی به میان می آید، سه متغیر مطرح هستند: زمان، دما و فشار.

به گفته او "برای سیل موثر در یک دستگاه کارآمد، تمامی این سه عامل باید بخوبی تنظیم شوند، برخی از مسائل آلودگی محفظه را می توان تحمل کرد و در عین حال یک سیل خوب داشت."

با این حال او هشدار می دهد که اگر هر کدام از این سه عامل به خوبی تنظیم نشوند، پلمب ها کیفیت پائینی خواهند داشت.

او ادعا می کند که ماشین های Raque طوری طراحی شده اند که بیشترین زمان پلمب ممکن را در صورت نیاز ارائه دهند، نظارت دقیقی بر دمای هر سر پلمب زنی داشته و قدرت پلمب زنی بیشتری از تجهیزات رقیب ارائه کنند. توفنل شاهد مواردی بوده است که اپراتورهای دمای پلمب زنی را آنقدر بالا تنظیم کرده اند که تجهیز پلمب حرارتی نوار بسته بندی را لایه لایه کرده است و اشاره می کند که "می توانیم بیشترین مقاومت را روی دستگاه ها بگذاریم که اپراتورها نتوانند با تغییر تنظیمات دستگاه را از محدوده قابل قبول خارج کنند." به گفته توفنل، دلیل عمده دیگر شکست پلمب مواد بی تناسب است، "ما گاهی می بینیم که مشتریان مشخصات نوار را تغییر می دهند یا مواد ارزاتر استفاده می کنند که باعث عدم تطبیق و ناسازگاری می شود."

طبق اتوماسیون بسته بندی، این مشکل به مرور رواج می یابد چون تولیدکنندگان مواد غذایی تحت فشار برای کاهش هزینه ها هستند، و اشتون توضیح می دهد که چرا این موضوع می تواند مشکلاتی در پلمب ایجاد کند. "هر کدام از تجهیزات پلمب حرارتی برای ابعاد یک سینی خاص طراحی شده است. هرگونه تغییر در سینی، مثلاً استفاده از یک سینی نازک تر، می تواند به تغییر کوچک اما مهمی در ابعاد سینی منجر شود. دیده شده است که زمانی که سینی به خوبی در قاعده تجهیز قرار نگرفته است وقتی پلمب شده از شکل افتاده است و معیوب شده است.

در حالی که برخی از این مسائل از طریق ویژگی های طراحی تجهیزات پلمب حرارتی قابل حل هستند، بخش دیگر راه حل به سیستم های کنترل کیفیت، برای تست استحکام پلمب قبل از خروج بسته ها از کارخانه، بستگی دارد.

لینریک پاتر عضو تیم بسته بندی شرکت Campden BRI توضیح می دهد: "سازندگان می توانند از برخی متدهای موجود برای تست انسجام پلمب استفاده کنند. با این حال، اکثر آنها تست های آفلاین و مخربی هستند، درحالی که صنعت به یک سیستم بازرسی

۱۰۰ درصد آنلاین احتیاج دارد که کل پلمب ها را چک کرده و نرخ تولید آن ها را پایین بیاورد. همچنین مهم است که تجهیز درستی برای تست انسجام انتخاب شود، چون برخی تجهیزات تنها می توانند درجه خاصی از نشستی را تشخیص دهند.

### آنالیز گاز

تجهیزات آنالیزی برای آنالیز گاز وجود دارند. مثلاً، هر دو شرکت Kern and Ishida، یک تجهیز آنالیز گاز آنلاین برای استفاده در بسته های اتمسفری اصلاح شده دارند که مطمئن شوند هر بسته ترکیبات گازی مناسب را داراست.

ضمناً شرکت Jenton Ariana، یک سیستم آنلاین برای گازی که در بسته های شکل داده شده با گرما تخلیه می شود، ارائه می دهد. تستر خودکار، هدیهایی دارد که به طور همزمان فشار بسته ها را تنظیم کرده و نشستی آن ها را چک می کنند و با ترنسдукورهای بسیار حساس، بسته ها را از نظر "گاز بیش از اندازه"، "گاز کم" یا "نشستی" می سنجند. این سیستم می تواند در هر دقیقه ۱۸۰ بسته را تست کند، مانع از کاهش سرعت ترموفرمر (دستگاه شکل دهنده با حرارت) در ۱۵ سیکل در دقیقه شده و سوراخ های ۰/۳ میلی متری یا بزرگتر را تشخیص می دهد.

با این حال برای اکثریت گسترده خطوط پلمب حرارتی، هیچ سیستم بازرسی آنلاینی وجود ندارد. تا وقتی این وضعیت تغییر کند، همچنان ممکن است با قوطی های گوشت فاسد روبرو شویم.

## تکنولوژی میله داغ عملاً زمانی مفید است که سیل بر روی سینی فویل صاف انجام شود

# نشی مقوایی پارس



محافظت از محصول  
خود را به ما بسپارید.

[www.pkcco.ir](http://www.pkcco.ir)

۰۳۰۲۹۰۸۸۹-۰۱۴۴۰۸۸۸

- ← محافظت محصول از آسیب های احتمالی
- ← افزایش استقامت و دوام بسته بندی
- ← سهولت در حمل و انبارش کالا
- ← کاهش هزینه بسته بندی
- ← قابل بازگشت به محیط زیست

به هیچ عنوان دستگاه سیل القایی نخرید!!!  
قبل از مشورت با متخصصین...

## سپند الکترونیک پارسیس

ارائه دهنده انواع دستگاه ها و اشهرای سیل القایی

انواع دستگاه اینداکشن پرتابل هواخنک  
Hand-Held Models (Air Cooled)

12 Auto speed 500 W

انواع دستگاه اینداکشن آب خنک  
Water Cooled Induction Cap Sealing

12 Auto speed 750 W STAINLESS STEEL



دستگاه لبلینگ پشت چسب دار  
Wrap-Around Labeler

12 Auto speed 750 W STAINLESS STEEL

دستگاه سیل القایی + درزبند  
2 in 1 Induction Cap Sealing-Capping Machine

12 Auto speed 1100 W

دستگاه نیمه اتوماتیک سیل القایی  
Semi-Auto Induction Cap Sealing 700W (Air Cooled)

12 Auto speed 700 W

Aluminium Seal  
Single-Type, Double-Type & Peelable Induction Seal

انواع آلومینیوم سیل (واشر سیل)

دستگاه اینداکشن هواخنک  
Air Cooled Induction Cap Sealing

12 Auto speed 1500 W OL

استعداد در انتخاب برترین هاست...

سپند الکترونیک پارسیس



کارگاه : شهریار، وحیدیه، کمربندی شهید رجایی، پلاک ۲۶۴  
تلفن : ۰۲۶۲-۳۶۳۵۴۱۰ فکس : ۰۲۶۲-۳۶۳۵۴۳۴  
دفتر مرکزی :  
تلفن : ۰۲۱-۴۴۵۰۷۵۴۵ فکس : ۰۲۱-۴۴۵۰۵۳۹۲  
همراه : ۰۹۱۲۱۳۲۳۲۸۴ [info@sepand-electronic.com](mailto:info@sepand-electronic.com)

[www.sepand-electronic.com](http://www.sepand-electronic.com)

ماهیانه صنعت بسته بندی  
شماره ۱۲۷



✓ تصامیمات تفصیلی دستگاههای اروپایی و آمریکایی



دستگاه سیل القایی نیمه اتومات دستی  
ظرفیت کاری حداقل ۱۷۰ عدد در ساعت  
سول نظری از دهانه ۱۰ تا ۱۵ میلیمتر



دستگاه سیل القایی اتومات ۳ کیلو وات  
Automatic water cooled  
induction cap sealling

2000 W



دستگاه سیل القایی اتومات ۲ کیلو وات  
Automatic water cooled induction cap sealling  
توانایی سیل کردن ۴۰۰۰ عدد ظرف در ساعت



دستگاه سیل القایی اتومات ۴ کیلو وات  
Automatic water cooled induction cap sealling  
توانایی سیل کردن ۹۰۰۰ عدد ظرف در ساعت



تولید انواع آلومینیوم سیل  
مخصوص ظروف پلی اتیلن، پت و شیشه ای

دفتر فروش: کرج، جاده ماهدشت، همایون ویلا، خیابان ارکید، پلاک ۲  
تلفن: ۰۲۶-۳۶۳۰۹۴۷۹ - ۰۲۶-۳۶۳۰۹۴۵۴ - فکس: ۰۲۶-۳۶۳۲۰۰۱۹  
صندوق پستی: کرج، محمد شهر، ۱۹۹-۳۱۶۸۵  
[www.behkar.ir](http://www.behkar.ir) [www.behkarelectronic.com](http://www.behkarelectronic.com)

## مجتمع بسته بندی کیا پک

با اتکا، به امکانات و ماشین آلات  
مدرن و تمام اتوماتیک  
با تکنولوژی ژاپن

### تولید انواع

- کارتن و جعبه‌های لمینتی با سلفون
- کارتن با چاپ ۴ رنگ ترامه
- جعبه‌های متالایز (مقوایی و لمینتی)

توان تولید بالا

کیفیت کم نظیر

قیمت‌های استثنایی

kiapack@ymail.com

تلفن: ۰۶-۵۶۲۳۵۳۲۵ - فکس: ۵۶۲۳۵۳۲۶ - همراه: ۰۳۹۹۳۸۸۰-۰۹۱۲



## دستگاه بسته بندی کارتونینگ



<b>TR300/TR600</b>				
<b>L</b>	180	350	230	450
<b>w</b>	70	300	400	600
<b>C</b>		425		700
<b>H</b>	25	200	35	250



**Osterbergs**

تلفن: ۰۹۱۲ ۳۲۱ ۹۶ ۳۷

## شرکت تینا فلز آسیا

Tina Felez Asia

- تولید کننده : سوزن منگنه و میخ شانه ای  
- جهت مصارف : صنایع بسته بندی ، دوخت کارتن ، تحریر ، نشک ، نجاری برپه کوبی و ...  
- وارد کننده : منگنه کوب ، میخکوب بادی و دستی ، انواع پیچ و ابزار آلات بسته بندی







[www.tinafelez.com](http://www.tinafelez.com)      [info@tinafelez.com](mailto:info@tinafelez.com)

آدرس: تهران، خیابان مطهری ابتدای خیابان میر عماد، کوچه دوم، پلاک ۲۰، طبقه دوم واحد ۴  
تلفن: ۸۸۵۱۲۷۱۱-۸۸۵۲۷۹۴۹      فکس: ۸۸۷۳۵۸۵۲

## fidar design

طراحی بسته بندی

با ما متفاوت باشید



www.fidardesign.ir  
info@fidardesign.ir  
TEL : 0411-3372005  
0411-6684155

## بسیار یکتای ایرانیان

تولید انواع فیلم های پلی اتیلن سه و پنج لایه تا عرض ۲۲۰ سانتی متر  
تولید انواع فیلم های استرچ صنعتی (پالت پیچ سه لایه و پنج لایه)  
تولید انواع فیلم های شرینگ تک لایه و سه لایه (شفاف و چاپی)  
تولید ساک دستی های تبلیغاتی از نوع پلی اتیلن تا چاپ هشت رنگ  
تلفن تماس: ۰۹۱۲۷۹۹۰۴۴۱ و ۲۲۷۵۴۷۳۵

## فروشگاه برادران کاشانی

تولید و پخش انواع دستگیره های کارتن ، کاور  
انباری ، کیلهای طلایی و کبسه برنج



تهران، ۱۵ خرداد، بازار آهنگران، کوچه بهبهانی، پاساژ صفا، طبقه همکف، پلاک ۵  
تلفن: ۵۵۶۲۶۱۸۲ - تلفکس: ۵۵۸۱۶۴۸۷ - همراه: ۰۹۱۲-۱۱۹۲۵۳۲ (کاشانی)

## اجرای خدمات برش رول به رول انواع:

نایلون (ساده و حیابدار)، سلفون، ترسیافون، PET  
صدفی، متالایز، گونی، کاغذ و فویل و ...

◀ دستگاه مدرن ▶

تلفن: ۰۷۷۳۱۳۰۰۲ - ۷۷۳۱۳۰۸۸ - همراه: ۰۹۱۲۱۹۶۶۳۸۶ (ایلخانی)  
[ilkhani.plastco@gmail.com](mailto:ilkhani.plastco@gmail.com)



تریلوک مایعات رفیق

# www.ilkhania.com

مهندس های بسته بندی جانگروه صنعتی ابزار دقیق صنعتی مواد نیازم جانگروه صنعتی



لایل چسبمان صنعتی

گروه صنعتی ویدر  
آدرس: تهران، جاده ساوه، سه راه آدران، جاده  
شهریار، مجتمع صنعتی آدران، خیابان شاهین، پلاک ۵  
تلفن: ۰۲۱-۵۵۸۵۶۸۱۰۳ - فاکس: ۰۲۱-۵۴۵۸۵۰۱۷  
ایمیل: [info@wider.ir](mailto:info@wider.ir)

گروه تولیدی صنعتی شادمهر



(سهامی خاص)

تمایزترین سازنده و صادر کننده انواع ماشین آلات مدرن بسته بندی با کامل ترین خطوط تولید با حفظ کیفیت در بالاترین سطح برنند برتر سال ۱۳۹۰ در تولید ماشین آلات صنعت بسته بندی



[www.Shadmehr.com](http://www.Shadmehr.com)

E-Mail: [info@shadmehr.com](mailto:info@shadmehr.com)

دفتر مرکزی، کارخانه و نمایشگاه شرکت شادمهر: کیلومتر ۲۷ جاده قدیم تهران-ساوه، شهرستان بهارستان، بعد از سه راه آدران، شهرک صنعتی قلعه میر، خیابان شهید پروفیسور شهریاری (رینگ کار سابق)، نبش چهارم غربی

تلفن: ۰۲۱-۴۷۹۲۲

تلفن: ۰۲۱-۵۶۸۶۳۰۴۴



PRO-DIGIT  
53-106

## کارتن نگار مطسا

توانایی چاپ هر نوع پیغام تا ارتفاع ۱۰۶-۵۳ mm با تکنولوژی تاج اسکرین و LCD رنگی و TFT صنعتی توانایی چاپ با سرعت ۷۰ متر بر دقیقه توانایی چاپ بارکد توانایی چاپ لوگو تا بی نهایت قابلیت چاپ اطلاعات به زبان های مختلف بطور همزمان امکان چاپ علائم مخصوص کارتن قابل اتصال به کامپیوتر از طریق پورت USB



تهران، سه راه طالقانی،  
خیابان خواجه نصیرالدین طوسی،  
نبش خیابان مقدم، پلاک ۸۰  
تلفن: ۰۲۱-۴۷۹۲۲۷۷۲

## کارتن لاصحن

دارای ۲ واحد مجزا تولید کارتن و جعبه

تولید جعبه های پتالایز:

مناسب جهت بسته بندی تولیدات آرایشی، بهداشتی و غذایی  
تولید جعبه و کارتن های لچینتی:  
مناسب جهت انواع بسته بندیهای صنعتی

کارتن های ۳ لایه و ۵ لایه با دستگاههای تمام اتوماتیک  
با امکان چاپ تا سه رنگ و طرح ترکیبی

آدرس: جاده قدیم قم، پانین تر از کوریزک  
جاده واوان، شمالغربی میدان قیصر آباد  
تلفن: ۰۲۱-۵۶۵۴۴۶۶۵-۶  
فاکس: ۰۲۱-۵۶۵۴۴۶۶۷



- ◀ واردکننده انواع تسمه‌کش‌های فلزی و پلاستیکی (پنوماتیک - برقی)
- ◀ واردکننده انواع تسمه‌های فولادی فنری
- ◀ تولید انواع تسمه‌های بسته‌بندی و صنعتی
- ◀ برش انواع فلزات به صورت رول به رول
- ◀ تولید انواع بست تسمه



تلفن: ۷ - ۵۵۵۷۹۰۲۶ فکس: ۵۵۸۹۶۹۵۱  
www.sanayekaveh.com



## صنعت کاران متحد

پیشگام در تولید ماشین آلات :



- ⚙️ سورت و بسته بندی انواع خرما
- ⚙️ سورت و بسته بندی حبوبات ، برنج و ...
- ⚙️ خط تولید،تفت و شور کن خشکبار و آجیل
- ⚙️ خط تولید و بسته بندی چیپس و خلال سیب زمینی
- ⚙️ خط تولید و بسته بندی انواع میوه و سبزی خشک
- ⚙️ دستگاه های قند خرد کن با ظرفیت های مختلف
- ⚙️ خط تولید قندکله ،شمشی،حبه(پخت و پرس
- ⚙️ شستشو و بسته بندی انواع مرکبات
- ⚙️ فرآوری و بسته بندی چای



کارخانه و نمایشگاه : کرج ، کمالشهر ، خیابان کفر ۱۲ ، کوچه صنعت ، پلاک ۲  
تلفن: ۶-۴۷۱۴۹۶۴-۰۲۶۳ فکس: ۰۲۶۳-۴۷۱۴۹۶۹ همراه: ۰۹۱۲۵۶۶۲۹۲  
سایت اینترنتی: WWW.SanatKaranCO.Com



ارتجاع صنعت ایرانیان

تولیدکننده فیلمهای پلاستیک برای مصارف دستی و ماشینی  
در عرض ها و ضخامت های متنوع

### استرچ و شرینگ

- صرفه جویی در زمان و هزینه های بسته بندی
- محافظت از کالا در انبار و جابجایی
- غیر قابل نفوذ در برابر گرد و غبار و رطوبت
- سهولت در بسته بندی و بازگشایی



کارخانه:  
اتوبان ساوه ، شهرک صنعتی مامونیه  
دفتر مرکزی: ۱۸-۸۸۹۹۴۱۱۷ ، ۸۸۹۷۷۴۹۷  
فکس: ۸۸۹۷۷۴۹۸  
ایمیل : info@esiranian.com



www.ESIranian.com

# کتاب سال بسته‌بندی ۱۳۹۲

آماده درج اخبار و آگهی‌های شما هستیم

## ماد پلیمر

تولید، طراحی و ساخت انواع درپوش‌های پلمپ و بدون پلمپ غذایی، شوینده، آرایشی، دارویی، پتروشیمی و...

تهران، ابتدای جاده آبدلی، ۳۵ متری اتحاد، ۱۹ اتحاد، کوی مجید، پلاک ۹  
تلفن: ۷۷۳۲۴۴۶۳ تلفکس: ۷۷۳۵۳۹۵۲  
فروش ۰۹۱۲ ۲۳۳ ۷۷ ۲۶  
تولید ۰۹۱۲ ۲۳۳ ۴۹ ۵۲  
اسدگی  
www.maadpolymer.com

## بست تسمه وحدت

تولید انواع بست تسمه اعم از ۱۶، ۱۹ و ۱۶ پیچیده توزیع انواع تسمه بسته‌بندی  
۰۹۱۲۵۷۵۵۴۷۷



ماشینهای چسب گرم  
Robatech  
ساخت سوئیس



خیابان ۱۹ احمد قصیر، شماره ۱۳، واحد ۴۰۲  
تلفن: ۸۸۳۸۲۹۱۵ - ۱۸  
فاکس: ۸۸۳۸۲۹۱۴  
E-mail: info@Tajrishi.com  
Website: www.Tajrishi.com

اطلاع‌رسانی سریع و موثر  
SMS  
سرویس SMS صنایع بسته‌بندی کشور  
۰۹۳۵۹۹۰۱۰۱۹



سبلان پلاستیک

تولیدکننده انواع ظروف بادی و تزریقی  
تولیدکننده ظروف:  
✓ صنایع غذایی  
✓ صنایع دارویی  
✓ صنایع آرایشی و بهداشتی



WWW.SAMAN PLASTIC.COM

کرج، کمالشهر، ترسیده به پلیس راه، جنب شرکت رنوس، خیابان صفا، پلاک ۲  
تلفن: ۰۲۶۰۴۹۰۴۹-۴۷۰۰۰۴۸ فکس: ۰۲۶۱-۴۷۰۰۰۴۸ همراه: ۰۹۱۲۶۱۳۹۶۱ و ۰۹۱۲۶۸۴۰۱۴

## خریدار و فروشنده انواع دستگاه‌های دربندی قوطی

۰۹۳۵ ۷۸۳ ۴۱ ۳۱

## سبلان وکیوم

کلیه خدمات بسته‌بندی نازک و ضخیم به طریقه وکیوم فرمینگ با ورقهای هایمپک PET و ABS جهت کالاهای غذایی، بهداشتی، دارویی و غیره ساخت قالب وکیوم و دستگاه وکیوم فرمینگ  
کارخانه: ۵۵۲۵۸۵۹۳ همراه: ۰۹۱۲۶۱۶۴۲۵۶ - ۰۹۱۲۶۱۲۱۸۰۶ (وکیل‌زاده)

## گشاصنعت اصفهان

تولیدکننده دستگاه‌های بسته‌بندی و تاریخزن

- دستگاههای تاریخزن جهت چاپ تاریخ تولید، انقضا، قیمت و سایر مشخصات بر روی بسته‌های کالا مورد استفاده قرار می‌گیرند.
- دستگاههای دوخت جهت درب دوزی کیسه‌های پلاستیکی (پلی اتیلن، متالایز، لامینت و سایر جنس‌های مشابه)
- دستگاه‌های وکیوم جهت تخلیه هوای داخل بسته‌های مواد غذایی



اصفهان- دروازه شیراز- خیابان فرابورگ- نبش کوچه ۱۷- پلاک ۱- ۳۸- طبقه همکف  
تلفن: ۰۲۶۹۵۴۶۰۶۶-۶۶۹۷۸۲۶ (۰۳۱۱)۶۶۹۵۴۴۳ تلفکس: (۰۳۱۱)۶۶۹۵۴۴۳ همراه: ۰۹۱۳۱۱۹۷۰۵۵ (جوالمرد)  
WWW.GASHTACO.COM WWW.GASHTACO.BLOGFA.COM

## چاپ هلیو تا ده رنگ



### الف - تولید:

- ظروف و قطعات پلاستیکی به صورت تزریق
- ظروف یکبار مصرف بصورت فرمینگ (پلی اتیلن، پت، پلی استارین، پلی پروپیلین)
- ورق یک تا سه لایه (پت، پلی استارین، پلی پروپیلین)
- بطری (پت و پلی اتیلن)
- درب پلاستیکی (آب بند و گاز بند)
- پریفرم در اوزان مختلف (از ۷ تا ۴۵ گرم)

### فیلم:

- پی وی سی
- پلی اتیلن

### خط کامل:

- لیوان و ظروف مقوایی یک و دو جداره
- شیرینگ لیبل
- اینمیلدلیبلینگ (IML)

### ب - پیش از چاپ:

- عکاسی
- طراحی و گرافیک
- زینک سازی
- کلیشه سازی
- سیلندر سازی

### ج - چاپ:

- افست خشک بصورت مدور و چهارگوش تا هشت رنگ
- افست رل تا ده رنگ
- فلکسو تا ده رنگ
- هلیو تا ده رنگ

### د - پس از چاپ:

- لمینت (دو لایه بدون حلال انواع فیلم، دو و سه لایه بدون حلال انواع فیلم و فویل، کاغذ به مقوا و مقوا به کارتن، سلفون به کاغذ و مقوا)
- یو وی
- دایکات (رول، شیت، پانچ)
- برش (طولی، عرضی، شیت)
- پرفراژ (رول، شیت)
- جعبه چسبان (اتوماتیک)



شرکت مجتمع صنایع بسته بندی و چاپ

**ایجا گستر شمال**  
Packaging & Printing Industries Complex  
**IHA GOSTAR SHOMAL**

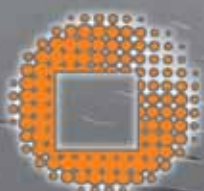

شرکت مجتمع صنایع بسته بندی و چاپ

**ایحا گستر شمال**

Packaging & Printing Industries Complex

**IHA GOSTAR SHOMAL**

**هر آنچه می خواهید**



مندوق پستی: ۳۴۱۴-۴۱۶۳۵

فکس: ۰۱۳۲۵۸۷۲۶۷۶

[www.ihagostar.com](http://www.ihagostar.com)

رشت

تلفن: ۰۱۳۲۵۸۷۳۱۸۱-۳

[info@ihagostar.com](mailto:info@ihagostar.com)



دستگاه‌های ما قوطی‌های سازنده...



شرکت ماشین سازان  
واناپرس

شرکت ماشین سازان وانا پرس، مفتخر است که خطوط قوطی‌های گرد و چهار گوش ساخت این شرکت، در اکثر کارخانجات فعال کشور در حال تولید شبانه روزی می‌باشند.

تهران، جاده آبعلی، بلوار اصلی خرم‌دشت، خیابان اول شرقی، شماره ۷۹

تلفن: ۰۲۱ ۲۶۱۱ - ۰۲۱ ۲۳۷۳ - ۰۲۱ ۳۰۶۰

فاکس: ۰۲۱ ۴۰۳۰ - مدیریت: واروژ پیرعلی ۰۲۱ ۲۴۳۲۶۱

[www.vanapress.com](http://www.vanapress.com)