

۱۰۴

صنعت بسته‌بندی

www.iranpack.ir

ISSN 1735-4749

سال یازدهم • بهمن ۱۳۸۷ • ۲۰۰۰ تومان



صفحه



تازه‌های بسته‌بندی شامل اخبار محصولات، مواد، طرح‌ها و ماشین‌آلات جدید بسته‌بندی



صفحه

۶۴

برگزیدگان طراحی صنعتی جهان در بخش بسته‌بندی



صفحه

۵۲

برترین‌های مسابقه جعبه‌های مقوایی ۲۰۰۸ اروپا

**پرنیان پرنٹ**
PARNIAN PRINT
مجتمع صنایع چاپ پرنیان
CONVERTING & PRINTING HOUSE
FLEXIBLE PACKAGING FILMS &
PAPERS & ALU. FOILS

تثبیت کیفیت چاپ در کشور کسب رتبه برتر صنعت چاپ ایران طی ۹ سال پیاپی

صفحه ۳۴

گزارشی از شرکت پرنیان چاپ، برگزیده چاپ روتوگراور و فیلم فلکسیبل در جشنواره‌های صنعت چاپ ایران از ۱۳۷۸ تا کنون

گروه ارنِت

معرف بهترین ماشین آلات خطوط تولید محصولات پلاستیکی و پلیمری و چاپ

خطوط تولید و ماشین آلات

- خط تولید تسمه‌های بسته بندی پلی پروپیلنی
- خط تولید تسمه‌های بسته بندی فشار قوی PET
- خط تولید شلنگ‌های خرطومی PVC
- خط تولید تیوب‌های پلی اتیلنی برای مصارف بهداشتی، آرایشی و دارویی
- ماشین آلات تولید بطری و ظروف PET
- خط تولید فیلم‌های PVC شرینگ
- ماشین آلات تولید ورق PP, PE, PS Foam, ABS, HIPS
- دستگاه‌های و کیوم فورمینگ و ترموفورمینگ برای تولید ظروف بکار مصرف
- خط تولید انواع نی آشامیدنی
- انواع بسته بندی نی صاف و عصایی
- دستگاه‌های تولید فیلم یک تا شش لایه
- انواع دستگاه‌های چاپ فلکسوگراف و روتوگراور
- دستگاه‌های لمینیت
- دستگاه‌های جانبی چاپ (برش، دوخت مرکزی و رول به رول ...)
- دستگاه‌های برش و دوخت کیسه‌های پلاستیکی خرید

مواد اولیه

- انواع کرانول و رزین PVC

محصولات

- انواع قطعات پلیمری از جنس وینیل و PVC برای پوشش کف، دیوارها، سقف و زوایای ساختمانی

Ornet
شرکت ارنِت

پوسف آباد، خیابان جهان آرا، کوچه ۴۷
پلاک ۱۷، واحد ۳، تلفن: ۸۸۲۱۴۵۱۴

www.ornetco.com

Email: info@ornetco.com



webcontrol

VFK Head Corp.

CIS GROUP



HYDAM
INTERNATIONAL LLC



PAYAPACK

Paya Pack Sanat Co.ltd
Packaging Industries

شرکت پایاپک صنعت

ماشین آلات صنایع بسته بندی و کارتونینگ

● ماشین آلات اتوماتیک چسب زنی زیر و روی کارتن

سیستم های انتقال و جابجایی مواد اولیه و محصولات توسط انواع نقاله های رولری ساده ، موتوردار و نقاله آکاردئونی انواع چسب های OPP از نوع پایه حلال ویژه بسته بندی کارتن



ماشین چسب زنی اتوماتیک زیر و روی کارتن (سه موتور)



ماشین فرم دهی و پرکنی اتوماتیک کارتن



نوار چسب بسته بندی کارتن از نوع OPP



نشانی: تهران - خیابان استاد مطهری - خیابان مرعناد - کوچه ۱۱ - پلاک ۱۲ - طبقه دوم - واحد ۵
تلفن: ۸۸۷۵۱۲۹۵ و ۰۲۱-۸۸۷۵۳۴۴۲ ، تلفکس: ۰۲۱-۸۸۵۰۲۵۸۳ ، خدمات پس از فروش: ۸۸۷۳۸۷۲۶
www.payapack.com info@payapack.com

سی‌دی طرح و گسترده
انواع بسته‌های مقوایی
انسان طرح‌ها و نقشه‌ها
به صورت برداری (Vector)
هر سی‌دی ۲۰۰۰ تومان



سی‌دی طرح‌های ایرانی
مجموعه‌ای مناسب برای
استفاده در طراحی بسته‌های
صنارتی و داخلی
۳۵۰۰ تومان



سی‌دی اشکال هندسی غربی
مجموعه‌ای مناسب برای
استفاده در طراحی بسته‌های صنارتی
۳۵۰۰ تومان



سی‌دی طرح‌های ژاپنی، چینی
مجموعه‌ای مناسب برای استفاده در طراحی بسته‌های صنارتی
۳۵۰۰ تومان

عرضه کتابها و سی‌دی‌های تخصصی بسته‌بندی

دفتر ماهنامه صنعت بسته‌بندی
۰۹۳۵۹۹۰۱۰۱۹ - ۷۷۵۱۳۳۴۱ - ۷۷۶۰۷۹۶۲

سی‌دی ایده‌های نوین طراحی
مجموعه‌ای مناسب برای کشایی با ایده‌های جدید طراحی در جهان
و استفاده از آنها در طراحی بسته‌های صنارتی
شامل ایده‌های تبلیغاتی، روش‌ها، لوگو، تیب، تصویرسازی،
بسته‌بندی، پوسترو...
از پرفروشترین سی‌دی‌های گرافیک
۵۰۰۰ تومان



فهرست ۲۵ واحد از
دست‌اندرکاران صنعت و
خدمات بسته‌بندی در ایران
شامل: ماشین‌سازان و صنایع جانبی-
تولیدکنندگان مواد و لوازم بسته‌بندی-
خدمات چاپ و بخش بازرگانی
۵۰۰۰ تومان

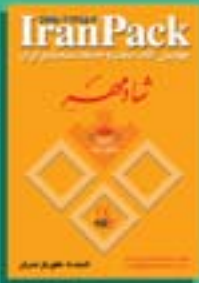

علم بسته‌بندی
کافدی و مقوایی
اطلاعاتی مفید، جامع به
همه گونه‌های بسته‌بندی
کافدی و مقوایی
۱۵۰۰ تومان



۳ فصل از کتاب معروف
همانی فن آوری بسته‌بندی
نوشته پروفسور والتر مورگا
استاد بسته‌بندی آمریکایی شماری
شامل مباحث مهمی چون عوامل
تعیین‌کننده در تغییر بسته‌بندی
از ابتدا تا کنون و آینده، روشهای
گوناگون نگهداری مواد و خوراکی‌ها
به وسیله بسته‌بندی، چند اصل مهم
در طراحی گرافیکی بسته‌بندی
۲۰۰۰ تومان



طیف (کتاب رنگ)
راهنمای ترکیب رنگهای چاپ
پرفروشترین کتاب رنگ در ایران
چاپ ششمین بار ۸۰۰۰ تومان



علم بسته‌بندی فلزی
اطلاعاتی مفید، جامع به
مواد و روش ساخت
شروف فلزی مورد استفاده
در بسته‌بندی
۱۵۰۰ تومان



۴ فصل از کتاب معروف
همانی فن آوری بسته‌بندی
نوشته پروفسور والتر مورگا
استاد بسته‌بندی آمریکایی شماری
منشی روان و ساده در باره تمام آن چه
که باید در باره پلاستیک‌های بسته‌بندی
بدانید، شامل شناخت و بهای از
پلاستیک‌ها، انواع روشهای تولید آنها
و ظروف پلاستیکی و خواص
و کاربردهای آنها
۲۵۰۰ تومان



لوحی‌های کنسروی
و راهنمای تنظیم دستگاه‌های
در بندی لوحی
اطلاعات کاربردی و عملی درباره
ماشین آلات ساخت، پرکن و دربند
لوحی فلزی
این کتاب توسط یکی از متخصصان
بسته‌بندی فلزی تألیف شده است
۲۰۰۰ تومان



۲ استراتژی مهم
در بسته‌بندی محصولات شیمیایی
حاصل تلاش جمعی از
متخصصان مستقل در زمینه بسته‌بندی
شیمیایی تاخیر خرفه‌های
بسته‌بندی آمریکا
۱۵۰۰ تومان



ساختار بسته‌بندی
صدها طرح و گسترده بسته‌های مقوایی
پرفروشترین کتاب بسته‌بندی در سالهای اخیر
چاپ چهارم: ۹۸۰۰ تومان



تحول کالای نوین

TAHAVOL KALA NOVIN Co.

اولین تولیدکننده وارد کننده و صادر کننده انواع ماشین آلات بسته بندی شریک پک شریک لیبل، و کیوم، ترمو فرمیگ، تر موسیلینگ، اسکین پک، لیبل زن OPP، چسبدار و نیز تمامین کتسده کلیه مواد مصرفی دستگاههای بسته بندی



Shrink Pack
شریک پک، مدل NPS 80



Vacuum
وکیوم دو کابین، مدل Polar 2-40



Shrink Label
شریک لیبل، مدل SL



Thermoforming
ترمو فرمیگ، مدل ULMA, Supra



تهران، خیابان آفریقا، خیابان ناصری، شماره ۴، طبقه اول تلفن: ۰۶-۸۸۷۷۹۳۶۵ فکس: ۰۱۳-۸۸۷۷۳۰۱۳
1st Floor, No. 4, Nassery St, Africa Ave., TEHRAN-IRAN Tel: (+9821) 88779365-6 Fax: (+9821) 88773013

دارای نمایندگی های فعال در استانهای: خراسان / اصفهان / آذربایجان شرقی / آذربایجان غربی / شیراز / یزد / مکیلان / کرمانشاه / گلستان / اهواز / بندر عباس / کرمان / قزوین / قم / سیستان و بلوچستان / لرستان

www.nadipack.ir / E-mail: info@nadipack.ir



HOKAMAI



ماشین سازی حکمایی

دستگاه بسته بندی مایعات در کیسه پلی اتیلن
دارای تاییدیه ابتکار از سازمان پژوهش های علمی و صنعتی ایران
Liquid Packaging Machine in P.E Film



Plc5000P

- موارد بسته بندی : خامه فتادی ، کشک ، شیر پاستوریزه ، دوغ ، روغن خوراکی ، آب آشامیدنی
- حجم های قابل بسته بندی : یک و نیم لیتر الی پنج لیتر
- ظرفیت بسته بندی : ۵۰۰ بسته در ساعت



Plc2000 P

- موارد بسته بندی : مایعات نظیر شیر پاستوریزه ، دوغ ، شیر مدارس ، شیر کاکائو ، روغن خوراکی ، آب آشامیدنی
- حجم های قابل بسته بندی : ۲۰۰ میلی لیتر الی یک لیتر
- ظرفیت بسته بندی : ۳۰۰۰ بسته در ساعت



Plc1000 P

- موارد بسته بندی : مایعات نظیر شیر پاستوریزه ، دوغ ، شیر مدارس ، شیر کاکائو ، روغن خوراکی ، آب آشامیدنی
- حجم های قابل بسته بندی : ۲۰۰ میلی لیتر الی یک لیتر
- ظرفیت بسته بندی : ۲۰۰۰ بسته در ساعت

دفتر مرکزی : تهران ، استاد مطهری ، میرزای شیرازی
 خیابان شهدا ، پلاک ۲۰ ، طبقه سوم ، واحد ۲۳
 تلفن : ۱۷ - ۸۸۷۰۸۵۱۶ - فاکس : ۸۸۷۲۸۲۳۳
 همراه : ۰۹۱۳۱۰۹۱۱۴۴
 صندوق پستی : ۱۶۷۶۵ - ۲۵۲۳
 کارخانه : تهران ، جاده آبعلی ، جاجرود ، سعید آباد
 خیابان البرز ، پلاک ۲۶
 تلفن : ۲۵۲۳۶۱۹ (۰۲۲۱) - فاکس : ۲۵۲۵۷۸۵ (۰۲۲۱)

www.hokamai.com
 E-mail: info@hokamai.com

• نشانی مراسلات پستی:

تهران، صندوق پستی: ۱۳۱۴۵-۱۴۸۷

• نشانی دفتر ماهنامه:

تهران، خیابان سپاه، پایین تر از میدان سپاه،

جنب قنادی شیرین، پلاک ۱۶۲، طبقه دوم

تلفن: ۷۷۵۱۲۸۹۹ - ۷۷۶۰۷۹۶۳ - ۷۷۵۱۳۳۴۱ فکس: ۷۷۵۱۲۸۹۹

تلفن سیار: ۰۹۳۵۹۹۰۱۰۱۹ - ۰۹۳۵۷۴۳۰۵۲۸



www.iranpack.ir

• نویسندگان این شماره:

رضا نورائی، مهندس فاطمه صولت،

راحله کسایی، مهندس مجید دادگر،

مهندس شقایق سعیدی

• امور مشترکان: راحله کسایی

• امور مالی و اداری: زهرا مهرابی

• مشاور گرافیک: فرشاد هوشیار

• گرافیسیت: صادقی

• نمایندگی اصفهان:

امیر هوشنگ زائری ۲۵ ۷۵ ۳۱۴ ۰۹۱۳

• مدیر بخش آگهی‌ها:

امیر مهدی زاده ۷۷۶۰۷۹۶۳ - ۷۷۶۰۷۹۶۳

• امور آگهی‌ها:

(مهرابی) ۰۹۳۵۹۹۰۱۰۱۹ (ناجی) ۰۹۳۵۹۷۰۴۷۸۰

(کسایی) ۰۹۱۹۱۲۶۳۹۲۸ (زائری) ۰۹۱۳۳۱۴۷۵۲۵

• چاپ جلد: هماهنگ ۸۸۸۰۷۲۸۹

• چاپ و صحافی متن: رواق ۶۶۶۹۰۷۳۰ - ۶۶۶۹۰۱۲۰

مطالب منتشره بیانگر نظرات نویسندگان آنها است

و الزاما نشانگر دیدگاه این ماهنامه نیست

نقل مطالب این ماهنامه با ذکر ماخذ آزاد است

SANAT BASTEBANDI

Monthly Packaging magazine - Since 1997

No.104, 2009 - 15000 Copies

Editor in cheif: Reza Nouraei

P.O.Box: 13145-1487 Tehran, Iran

Tel: +9821 77607963 - 77513341

Fax: +9821 77512899

News Email: news@iranpack.ir

Web: www.iranpack.ir

Writers:

Reza Nouraei, Fatemeh Solat,

Majid Daadgar, Raheleh Kasaei,

Shaghayegh Saeedi

Maneli Nouraei Ashtiani

فهرست مطالب



۶ سرمقاله (خودمان تلاش کنیم)

۷ مردم و بسته بندی

۳۴ ویژه روی جلد:

تثبیت کیفیت چاپ در ایران، گزارشی از شرکت پرینان چاپ



۸ اخبار

۸ اخبار طراحی

۱۶ اخبار تولیدات

۲۴ اخبار مواد

۲۸ اخبار ماشین آلات و تجهیزات

۳۶ اخبار داخلی

۴۴ رویدادها و نمایشگاهها



۶۴ برترین های بسته بندی در جهان

۶۴ برندگان جایزه مجمع بین المللی طراحی iF بخش بسته بندی (۵)



تالیفها و ترجمهها

۷۰ نگاهی به دستور کار چگونگی درج اطلاعات بر روی بسته بندی

محصولات غذایی (بخش سوم: مقدار خالص)

۸۰ Air-O-Film پدیده‌ای در بسته بندی (بخش دوم)



۷۲ Case Study مطالعه موضوعی (CLEARLY CANADIAN)

۳۲ جدیدترین نسل دستگاه لیبل زنی ساخت کمپانی KHS آلمان

۵۰ گزارش نتیجه برگزاری مسابقه طراحی ۲۰۰۸

۵۲ جعبه های مقوایی برتر اروپا در سال ۲۰۰۸

۵۸ پنجاه و یکمین مسابقه بسته بندی ۲۰۰۸ ایتالیا

۶۸ رنگهای پر طرفدار ۲۰۰۹

۷۶ چه پوششی برای چه کالایی (بخش سوم)



۸۴ بازار بسته بندی



امیدواریم

بهترین انتخاب

شما باشیم



رضا نورانی
سر دبیر

خودمان تلاش کنیم

بیباید فقط تلاش کنیم. نگاه خود را به کاری که در پیش روی ما قرار داده اند متمرکز کنیم. این قدر به چپ و راست نگاه نکنیم که دیگران چه می‌کنند. بسیاری از ما عادت کرده‌ایم برنامه‌های خود را بر اساس برنامه‌های دیگران تنظیم کنیم. البته نه به خاطر دنباله‌روی و حس استاد و شاگردی. بلکه به دلیل آن که ممکن است برنامه‌ای از خود نداشته باشیم.

نمی‌دانم این چه حسی است که در بسیاری از ما وجود دارد که به جای ابداع راه و روش جدید در کارهایمان راه و روشهای تجربه شده و معمولاً موفق دیگران را برداشته و به نفع خود جراحی می‌کنیم و نامش را قرائت جدید و متفاوت می‌گذاریم. حقیقتی است که نباید آن را نادیده گرفت. آن حقیقت این است که خلقت و چیزی را از صفر بنیان گذاشتن کار هر کس نیست. اصلاح و رتوش، کار انسانی است. افرادی که می‌نشینند و نظاره‌گر تلاش و عرق ریختن‌های دیگران هستند و سر بزنگاه وارد معرکه می‌شوند و با حذف و اضافه چند جزء، یک کل را به نام خود تمام می‌کنند متأسفانه زیاد هستند و چهره واقعی صنعت و فرهنگ کشور را مکدر کرده و امکان ارزیابی صحیح استعدادها و کارآفرینان را از بین می‌برند. اگر هر کدام از ما هدفی برای خود تعریف کرده و تمام توان و استعداد خود را متوجه تحقق آن هدف کنیم آسیب‌پذیری خود و جامعه خود را کاهش خواهیم داد. هدف‌یابی موثر چیزی در حد کشف استعدادها است.

بسته‌بندی دنیای بزرگ و بی‌انتهایی دارد. جای کار برای بی‌نهایت متخصص که از رشته‌های گوناگون آمده باشند. اما متأسفانه بسیاری از ما فقط از روی دست یکدیگر می‌نویسیم.

از زاویه‌ای دیگر

خوشبختانه بسته‌بندی در کشور ما در حال رشد است. این نهال نارس در حال قد کشیدن است. حالا بر و باری پیدا کرده و سایه‌ای دارد. هر چه درخت بسته‌بندی در ایران بارورتر می‌شود مدعیان آن بیشتر می‌رسد. اصولاً بسیاری از ما لقمه آماده را ترجیح می‌دهیم. البته همه این طور نیستند. بعضی شرافت و لذت ساختن، بنا کردن و بخشیدن را با هیچ چیز عوض نمی‌کنند. همین معدود هستند که کشور را به جلو می‌برند. اگر فرهنگمان به گونه‌ای پیش می‌رفت که افراد بیشتری با این خصوصیت پرورش پیدا کنند شتاب توسعه کشور روند سریعتری پیدا می‌کرد. شاید تاثیر فست‌فودها باشد که ما این قدر آماده‌خور شده‌ایم. شاید هم از بس آماده‌خور شده‌ایم فست‌فودها این قدر طرفدار پیدا کرده‌اند. در هر صورت نوع خاصی از فرهنگ به نر می‌در ما رسوخ کرده است که شباهتی به آن چه در کتابهای ادبیات و تاریخ ایران خوانده‌ایم ندارد. بیشتر شبیه فرهنگ غرب است. یعنی مردم به امور روزمره مشغول هستند و موجهای ایجاد شده از سوی رسانه‌ها و اطرافیان خود را دنبال می‌کنند، نخبگان و با استعدادها هم توسط نهادها و سازمانها و شرکتها (داخلی و خارجی) شناسایی و گلچین می‌شوند و به صورت اختصاصی پرورش می‌یابند.

به بسته‌بندی بازمی‌گردیم. همان نوجوان شادابی که تا دیروز به حساب نمی‌آمد اما امروز خیلی‌ها برای آینده‌اش نقشه دارند. اما ایراد کار آن جا است که امروز بعضی از کسانی که بیرق بسته‌بندی را بلند می‌کنند تکمیل‌کننده پرچمداران پیش از خود نیست بلکه بیشتر در پی نفی ایشان هستند. نشانه آن هم از نو شروع کردن است. یک نشانه بدتر آن هم محو همه آثار پیشگسوتان و نادیده‌انگاشتن فعالیت‌های نسل قبل است. این چیزی است که به نفع کشور نیست. توسعه و پیشرفت زمانی روی می‌دهد که در امتداد هم حرکت کنیم نه در عرض هم. یک چاه عمیق پر از آب، بهتر از زمینی است که آب به عمق یک بند انگشت بر روی آن باشد که این آب به زودی بخار شده یا جذب زمین خواهد شد.

صنعت بسته‌بندی

به اطلاع همراهان محترم مجله صنعت بسته‌بندی می‌رساند

به دلیل افزایش ۴ برابری نرخ پست

تعارف مشترک ماهنامه صنعت بسته‌بندی

برای بار دوم در سال جاری افزایش یافت

با افزایش تیراژ ماهنامه صنعت بسته‌بندی از ابتدای سال جاری (۱۳۹۰)، این مجله تخصصی در همه کیوسک‌های مطبوعاتی معتبر در سطح کشور قابل تهیه است

مجله خود را

از کیوسک‌های مطبوعات بخواهید

۲۰۰۰ مرکز توزیع در سراسر کشور

خانهدار (خانم)

داخل بسته‌بندی مواد غذایی باید قابل رویت باشد.

حتما بسته‌بندی‌های مواد غذایی که از نایلون‌های غیر شفاف استفاده شده را دیده‌اید. در سوپرها و فروشگاه‌های بزرگ مواد غذایی نیمه آماده‌ای؟؟ باقالی نیمه آماده برای سرعت بخشیدن به آشپزی و سهولت کارخانه‌های خانهدار موجود است.

چند روز پیش به فروشگاه رفتم و یک بسته باقالی نیمه آماده خریدم. این بسته ظاهر جذاب و دلبر یابی با عکس‌های زیبا داشت اما بعد از این که در منزل بسته را باز کردم واقعا جا خوردم، برخی از باقالی‌ها شکسته، خراب وی ا با پوست، بسته‌بندی شده بودند. با این تجربه شخصا دیگر بسته‌بندی که داخلش را نبینم نمی‌خرم.

مهندس (خانم)

کدام درست است؟

در بسته‌بندی‌های تتراپکی شیرهای پاک اطلاع‌رسانی با تبلیغات چشم‌گیری ارائه شده است. که متن دقیق آن این است "غنی شده با ویتامین D" اما جالب است بدانید در جت پرینت همین بسته نوشته شده "فاقد ویتامین D". من به عنوان مصرف کننده باید کدامیک را صحیح تلقی کنم؟

دانشجوی حسابداری (خانم)

تقلب در بسته‌بندی‌های غیر قابل رویت

شاید در صنعت بسته‌بندی، بسته‌هایی که داخل آنها دیده نمی‌شود در برخی موارد زیباتر باشد یا حتی یک تکنیک به حساب آید. اما متاسفانه عدم صداقت در بعضی از بسته‌بندی‌ها باعث می‌شود تا مشتری اعتماد خود را از دست بدهد و قبل از خرید بخواهد درون بسته را از بیرون بسته‌بندی ببیند.

این مسئله در اکثر بسته‌های چیپس به وضوح دیده می‌شود. بسته خیلی بزرگ‌تر از مقدار چیپس داخل آن است و بیشتر از هوا پوشیده است تا چیپس.

کارمند ارتش (بازنشسته)

در بسته‌بندی به هر دو بعد تبلیغات و اطلاع‌رسانی توجه نمی‌شود.

یک بسته‌بندی علاوه بر این که باید شکیل و زیبا باشد، مبلغ آن چه درون خود دارد نیز هست. یعنی این که در بسته‌بندی با استفاده از رنگ مرتبط با کالا و شکل ظاهری جذاب، آن کالا تبلیغ می‌شود، اما بعد اطلاع‌رسانی نیز باید مورد توجه قرار گیرد. من پیشنهاد می‌کنم علاوه بر اطلاع‌رسانی‌های لازم و مرسوم برای هر کالا مخصوصا مواد غذایی مثل میزان کالری - تاریخ تولید و انقضا و ...

فهرستی از خواص و اطلاعات تقریبا پزشکی از آن محصول روی بسته‌بندی درج شود، مثلا خواص و فواید انواع حبوبات بسته‌بندی شد. اگر روی بسته‌بندی نوشته شود، مشتری با دید باز و گسترده تری از محصولات مختلف با توجه به نیاز جسمانی خود و خانواده‌اش می‌تواند تغذیه مناسب تری داشته باشد و خرید خود را بر اساس نیازش انجام دهد. قطعا رضایتمندی مشتری با این خرید هدفمند از هزینه‌ای که برای بسته‌بندی کالای خود می‌پردازد، بیشتر خواهد بود.

کارمند بازنشسته (آقا)

بسته‌بندی شکیل برای تشویق کودکان

بسیاری از کودکان برای مصرف آنچه برایشان ضروری و مفید است، دچار مشکل ذائقه و سلیقه غذایی هستند. خوب، به نظر می‌رسد اگر همین مواد غذایی پر ویتامین را در بسته‌بندی‌های شکیل و رنگی که برای کودکان جذابیت داشته باشد و در قفسه سوپرمارکت قرار بگیرد کودک با دیدن آن خودش مشتاق خرید و استفاده از آن می‌شود.

بنابراین بسته‌بندی مناسب برای کودکان می‌تواند به آنها کمک کند تا تغذیه مناسبی داشته باشند که البته عکس آن نیز صادق است.

مهندس مکانیک (آقا)

صنعت بسته‌بندی در ایران هنوز جایگاه خود را پیدا نکرده است.

قدیم ترها شانس بسته کوچکی بود که حکم فال حافظ را نزد کودکان داشت که با تکان دادن آن را خریداری می‌کردند. کشور چین توانسته با طراحی شگفت‌انگیز حتی کالاهای درجه دوم خود را در دید نخست مرغوب جلوه دهد. اگر چه در نگاه اول اغوای خریدار محسوب می‌شود، اما با کمی تامل می‌توان به اعجاز بسته‌بندی پی برد. بیشتر به این دلیل است که مردم ایران میل به خرید اجناس خارجی و در نتیجه گران، دارند. تا قبل از تولید کالای مرغوب نیاز به طراحی زیبا و با کیفیت داریم. بسته‌بندی گام نخست در ارائه کالاست و بهترین تبلیغی است که در تمام سطوح جامعه قابل لمس است و به تمامی اقشار جامعه این امکان را می‌دهد که با هر نوع کالا قبل از خرید آشنا شوند. موفقیت سودجویانی که لوازم اتومبیل را در بسته‌بندی خارجی به بازار عرضه می‌کنند تنها در گرو بسته‌بندی زیبا و چشم‌نواز است که کالا را خارجی و بادوام نشان می‌دهند. حال این بستگی به نگرش مدیران و صاحب‌نظران در عرصه تولید دارد.

دانشجوی مدیریت بازاریابی (آقا)

پیشرفت صنعت بسته‌بندی در ایران مشهود است.

در سالهای گذشته صنعت بسته‌بندی در ایران اصلا و به هیچ وجه با استانداردهای جهانی مطابقت نداشت، اما خوشبختانه در چند سال اخیر شاهد پیشرفت‌های زیادی در این زمینه بوده ایم.

گرافیکست (خانم)

استفاده از طرح و رنگ مناسب در بسته‌بندی کاملا به شناخت و علم طراحی بستگی دارد.

یکی از مهمترین چیزهایی که می‌تواند به جذابیت و شکی بسته‌بندی در هر متر یال، شکل و اندازه بسته به ما کمک کند استفاده از یک طراحی ویژه، خاص و متناسب با نوع محصول یا حتی استفاده از یک رنگ خاص به تنهایی خواهد بود. چیزی که در حال حاضر اکثر بسته‌بندی‌های ما فاقد آن است، طراحی خوب است و از آن بدتر در برخی بسته‌بندی‌ها اصلا طراحی وجود ندارد.

شناخت طراحان از رنگ‌ها و این که چه رنگی برای چه مواردی به کار می‌رود و چه اثر و نتیجه‌ای روی مخاطب می‌گذارد، می‌تواند در انتخاب ما برای استفاده و خرید یک کالا کمک کند.

برای مثال، همه ما بسته‌های شکلات فیرش را در سوپرمارکت‌ها دیده ایم به نظر من که خیلی کاکائوی خورم اصلا و بفر - کاکائوی خوشمزه‌ای نیست ولی با استفاده از رنگ مشکی در بسته‌بندی من به عنوان مشتری فکر می‌کنم یک محصول خارجی خیلی مرغوب و خوشمزه را پیش رو دارم و حتما آن را می‌خرم.

دانشجوی گرافیک (خانم)

عدم تقارن در برخی بسته‌بندی‌ها.

برخی از بطری‌های نوشیدنی‌ها و یا حتی بطری آلبیمو و ... دارای مشکل عدم تقارن و تعادل هستند در صورتی که هنگام نوشیدن و یا گذاشتن بطری روی سطح مسطح میز یا یخچال به تعادل بودن بطری نیاز مبرم داریم. این مسئله حتی برای در دست گرفتن بطری نیز نمود پیدا می‌کند.

حسابدار (خانم)

با بسته‌بندی پوشاک مشکل داریم.

برخی از فروشگاه‌ها پس از خرید، پوشاک را در ساک‌های دستی مقوایی نازک می‌گذارند این کار به مشتری کمک می‌کند تا کالای خود را از آسیب‌های احتمالی محفوظ نگه دارد. اما متاسفانه این ساک یا پاکت‌ها آن قدر مقاوم نیستند که پاره نشوند. معمولا قابلیت استفاده مجدد ندارند. من پیشنهاد می‌کنم بسته‌بندی پوشاک علاوه بر استحکام مناسب، کاور مناسبی هم برای نگهداری از لباس باشد.

“برند” Harrods و متخصصین J&L

متخصصین بسته بندی شرکت طراحی فروشگاه دپارتمان لندن به نام Harrod به کار بستند و برای گروهی از محصولات Harrod، شامل عسل، سس و خردل و مواد نگهدارنده، بسته‌بندی‌های جدید طراحی کردند. همچنین با ساخت بطری‌های دهان‌گشاد شفاف ۲۰۰ و ۳۰۰ میلی لیتری با درب پیچی که با لوگوی Harrod برجسته‌کاری شده‌است، “برند” این شرکت را تقویت کرده و یکنواختی برای محصولات شرکت فراهم آوردند.



لامپ در بلیستر

معمولا لامپ در قوطی مقوایی به فروش می‌رسد که جلوی دیده شدن محصول را می‌گیرد و مشتریان مجبورند برای دیدن لامپ، در قوطی را باز کنند و پس از بازدید لامپ، در صورت مناسب نبودن سرپیچ یا شکل لامپ، بسته معیوب را به قفسه باز گردانند. از آنجا که بسته‌های بلیستر معمولی نیز ممکن است صدمه ببینند، بسته‌های بلیستر که با استفاده از ورق سخت تهیه شده و با در نظر گرفتن جای لامپ، روی مقوا قرار داده شده، به وسیله شرکت Multivac عرضه شده‌است.

استفاده از فرایند گرما شکل دهی، به تولیدکننده اجازه می‌دهد که برای هر محصول بسته مناسب را طراحی و تولید کند. علاوه بر این، این بسته در برابر صدمه مقاوم است و در نظر گرفتن گوشه‌ای که به راحتی پاره می‌شود، باز کردن بسته و مصرف محصول را آسان می‌سازد.

روزی یک الماس

نوشابه موسوم به “رژیمی” شرکت کوکاکولا با ترتیب دادن یک مسابقه و درج شعار تبلیغاتی “روزی یک الماس” روی بطری نوشابه‌های “رژیمی”، همراه با چاپ ویژه آن به صورت درخشان، کوشیده‌است که توجه خریداران را به قفسه‌های فروش این نوشابه جلب کند.

بطری‌های ۵۰۰ میلی لیتری این نوشابه از جنس PET بوده و به وسیله رنگ نقره‌ای درخشان چاپ شده‌است. متن و مقررات مسابقه در قسمت داخلی اسلیو چاپ شده و تنها پس از برداشتن اسلیو با بریدن نوار برشی آن، قابل استفاده به وسیله مصرفکننده خواهد بود.

قابل برداشت بودن کامل اسلیو، به منظور قابل باز یافت بودن بطری، انتخاب شده‌است. اسلیو نیز از جنس فیلم PET با ضخامت ۵۰ میکرون بوده و به صورت در-خط پس از پر کردن بطری، روی آن کشیده می‌شود. کیفیت چاپ به گونه‌ای است که پس از عملیات حرارتی به هنگام فرایند شرینگ حرارتی، کیفیت خود را از دست نمی‌دهد.



ریمل چشم دوتایی Oreal پاریس

بسته دوتایی ریمل چشم شرکت Oreal به وسیله شرکت Riadon طراحی و ارائه شده‌است. دو بسته با استفاده از پلی پروپیلن ساخته شده و به یکدیگر متصل شده‌اند و سپس عبارات و مارک شرکت به روش طلاکوبی روی آنها درج شده‌است. این بسته بندی جدید برای صرفه جویی در هزینه‌ها طراحی و تولید شده‌است. آگاهی بیشتر: www.risdon.com



درپوش جدید محصولات حساس

شیشه‌هایی از جنس پلی استایرن با رنگ سفید برای محصولاتی حساس، مثل لوسیون، کرم و ژل به وسیله شرکت Qosmedix عرضه شده‌است. استفاده از درب سفید یا سیاه پلی پروپیلنی آن، به منظور مشخص شدن “برند” امکان پذیر است. روکش ضد گرد و غبار درب، محتویات ظرف را محافظت می‌کند.



نازل جدید

شرکت Lamplast Beauty نازل‌هایی برای بطری‌های از جنس PE یا PP عرضه کرده است. این نازل‌ها به شکل شیب‌دار هستند که به صورت صاف با اثرات تماسی معمولی و نرم و یا به صورت برس‌دار برای فعال کردن سلول‌های پوست، عرضه شده‌اند. این شرکت در حال کار بر روی تیوب‌های چند لایه است.



بازار جدید با بسته‌بندی جدید

گیرد که مشتریان بلافاصله محصول ما را باز شناسند. ترکیه جزء پنج کشوری در دنیاست که بیشترین میزان پاستا را تولید می‌کنند.



شرکت Ulker که در صنعت شیرینی‌سازی و قنادی ترکیه فعالیت دارد، محدوده محصولات خود را گسترش داده‌است و با عرضه یک بسته‌بندی جدید برای پاستا، به بازار مواد غذایی وارد شده‌است.

این بسته‌بندی به گونه‌ای طراحی شده‌است تا محتویات طبیعی محصول، مواد معدنی آن و میزان ویتامین‌های آن را برجسته سازد. مسوولین این شرکت می‌گویند: "ما قصد داشتیم با طرح محصول خود تصویری ایجاد کنیم که نه تنها طبیعی و سالم بودن آن را نشان دهد، بلکه به گونه‌ای در قفسه قرار

بسته‌بندی بطری آب با "لباس پاپ"

درب پلاستیکی، بسته شده‌است. پلاستیک ته بطری که به وسیله پارچه پوشانده شده، از کل بطری حفاظت می‌کند. روبان قرمز رنگی که برای جعبه مورد استفاده قرار گرفته نیز به منظور زیبایی کل بسته‌بندی به کار رفته‌است.



مسافران اسپانیا، "کریسمس" زودرسی را با بطری آب بسته‌بندی شده به وسیله Lacroix Ritzzy Christian تجربه خواهند کرد. در نگاه اول کل این بسته به همه چیز شباهت دارد، مگر به بسته‌بندی یک بطری آب. روکش بطری بسته‌بندی به روش چاپ اسکرین، تهیه شده‌است و پس از آنکه به نرمی از روی بطری کنار زده شد، بطری نمایان می‌شود. این بطری به وسیله

لباس زمستانی بطری

به دلیل موفقیت سال گذشته لباس زمستانی برای بطری‌های نوشیدنی، شرکت Polmos Bialystok، تصمیم گرفت، لباس‌های جدیدی را مطابق با مد امسال، طراحی و عرضه کند.

لباس‌های جدید به وسیله یک طراح مد لباس، طراحی شده و طراح سعی کرده‌است تا ضمن نشان دادن "شخصیت برند"، مطابق با مد روز باشد و جالب به نظر برسد. این لباس در ضمن نوشابه را به اندازه کافی خنک برای نوشیدن نگه می‌دارد.



"جیم‌گری" ببرید!

نوشابه غیر الکلی J20 برای فروش بیشتر به مناسبت کریسمس ۲۰۰۹، مشتریان خود را تشویق کرد که با خرید این بسته‌بندی بطری نوشابه، در یک مسابقه شرکت کنند و برنده بلیط رایگان برنامه کم‌دین معروف شوند یا برنامه‌های ضبط شده او را دریافت کنند. مقررات و شرایط مسابقه داخل بسته درج شده‌است.



بسته‌های پنیر آماده مصرف با قابلیت بستن مجدد

شرکت Multivac برای عرضه و مصرف پنیر، بسته‌هایی را عرضه کرده‌که گفته شده قابل بسته‌شدن دوباره هستند و مشکل نگهداری پنیر، پس مصرف بخشی از آن را حل می‌کنند. پس از برداشتن مقدار مورد نیاز از پنیر، درپوش بسته‌بندی روی آن فشار داده می‌شود تا بسته‌شده و تازگی محصول، مدت زمان بیشتری حفظ شود. آگاهی بیشتر: www.multivac.com



لیبل کاغذی زیست تجزیه پذیر



لیبل روی آن قرار می‌گیرد، کمتر از یک درصد باشد، و خود بسته‌بندی نیز قابل کمپوست باشد، با مقررات EN 13432 مطابقت خواهد داشت. این لیبل در رول‌هایی با عرض تا دو متر قابل عرضه است و برای بسته‌بندی میوه و تمامی محصولات آبی که به عنوان دوستدار محیط زیست معرفی می‌شوند، مناسب اعلام شده است.

لیبل تخریب‌پذیری که به وسیله شرکت MACtac طراحی شده، به دلیل ارزش‌گذاری به مسایل زیست محیطی عرضه شده است. این لیبل کاغذی سفید رنگ که در آن از چوب استفاده نشده است، با چسب امولسیون‌ی بر پایه آکرلیک پوشانده می‌شود و به صورت رول عرضه می‌شود. در صورتی که نسبت وزنی لیبل و کل بسته‌بندی که

پاکت سیگار بی نام

یکی از تولیدکنندگان سیگار، پیشنهاد کرده است تا به منظور کاهش رقابت بین تولیدکنندگان در زمینه تولید و عرضه سیگار، بسته‌بندی سیگار تمامی "برند" ها به صورت استاندارد درآید و نام "برند" به شکل کوچک درج شود. شکل استاندارد بسته‌بندی پیشنهادی سیگار، پاکتی سفید و بدون طرح است که فقط نام "برند" بر روی آن درج خواهد شد. این پیشنهاد، طی کنفرانس دوربان آفریقا با موضوع کنترل مصرف تنباکو ارائه شده بود.



برنده جایزه Swiss Star

بسته‌بندی اولیه به وسیله شرکت Alcan Packaging و با استفاده از فویل تایید شده به وسیله FDA انجام شده و پس از پر شدن با چای خشک به صورت استوانه‌ای درآمده است.

بسته‌بندی Pull Pack که به عنوان بسته‌بندی ثانویه عمل می‌کند، باز کردن سریع و دقیق بسته را تضمین کرده و بیرون آوردن تمیز چای را امکان‌پذیر می‌سازد. ترکیب این دو بسته‌بندی با درب محکمی آب‌بندی می‌شود تا کیفیت و بوی چای، حفظ شود. مزایا و نکات برجسته این بسته‌بندی، به شکل زیر خلاصه شده است:

در سی و نهمین مسابقه Star Swiss که از سوی انستیتوی بسته‌بندی سوئیس برگزار می‌شود، هیئت داور، در بخش بسته‌بندی فروشی، "tpod" در بسته را که به وسیله شرکت تکنولوژی بسته‌بندی بوش عرضه شد، به عنوان فکر برتر اعلام کرد. این طرح از تفکر جایگزینی کیسه چای سنتی با محصول پیروی کرده است که برای استفاده راحت بوده و با سیستم زندگی امروزی، مطابقت دارد. از این بسته‌بندی که به جای کیسه‌چای قدیمی استفاده می‌شود، همزمان به جای قاشق چای‌خوری برای هم‌زدن چای هم می‌توان استفاده کرد.

- راه‌حلی خلاقانه در ترکیب

بسته‌بندی اولیه و ثانویه

- امکان استفاده برای شکر،

قهوه، چای و دارو

آگاهی بیشتر:

www.sigpacksystems.com

"پوچ" سیب‌زمینی قابل ماکروویو



سیب‌زمینی یخ‌زده در چهار نوع مختلف، در "پوچ" قابل گرم‌کردن در ماکروویو عرضه شده است. روی بسته‌های جدید به وسیله ده رنگ مختلف، "برند" و تصویری از محصول به روش فلکسوگرافی و به‌طور معکوس چاپ شده است.

شرکت Pinar با هدف گرفتن مشتریان کودک، بسته‌بندی ماست غنی شده با کلسیم، فسفر و ویتامین B12 را که برای رشد مغز و استخوان، عناصری لازم به شمار می‌روند، تغییر داده و آن را با تصاویری از مغز و استخوان به صورتی که در تصویر می‌بینید، مزین کرده است تا کودکان را بیش از پیش به خوردن این محصولات تشویق کند.

همزمان به مادران نیز یادآوری می‌کند که از این محصولات برای رشد بیشتر و بهتر کودکان خود که با پنج طعم مختلف توت‌فرنگی، پای سیب، انگور، موز و آپریکات عرضه شده، استفاده کنند.

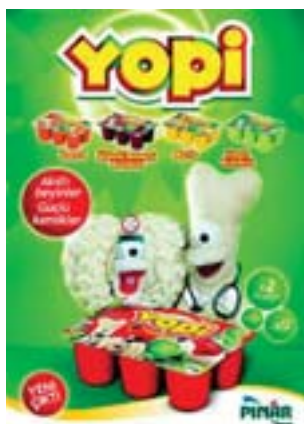

Yopi جدید



در نمایشگاه Emballage 2008 در پاریس، شرکت Seaquist Closures آخرین نوآوری‌های خود را به نمایش گذاشت.

یکی از این نوآوری‌ها که برای درب محصولات بهداشتی مورد استفاده قرار می‌گیرد، با نوک نرمی که دارند، برای تماس مستقیم با پوست مناسب بوده و طراحی خاصی دارد که برای کاربرد دقیق محصول مورد نظر، مناسب ارزیابی شده است.

این درب‌ها با وزن کم خود، تعهد سازنده نسبت به توسعه راه‌حل‌های مناسب برای بسته‌بندی را نشان داده است. آگاهی بیشتر:

www.seaquistclosures.com

درب با طراحی جدید



درخشش هولوگرام و مسابقات بسته‌بندی

در مسابقه بین‌المللی Award 2008 Holography که از طرف اتحادیه سازندگان هولوگرام برگزار شد، لیبل RFID Crystagram با درخشش بسته‌های ارائه شده، برنده شد. این لیبل نخستین ترکیب هولوگرام و چیپ مدار یکپارچه است که در آن از آلومینیم هولوگرام متلا یز شده، به عنوان آنتن مورد نیاز RFID استفاده می‌شود.

مزیت هولوگرام این است که می‌توان آن را بدون صدمه به کارکرد آنتن، پاک کرد و بنابراین از نظر طراحی امکانات زیادی در اختیار طراح قرار می‌دهد. Crystagram می‌تواند عناصر تصویری



داشته‌باشد و بنابراین امکان تامین امنیت بسته‌بندی به صورت آشکار و نهان و نیز قابلیت ردگیری محصول فراهم می‌کند.

بسته‌بندی تنباکو به دلیل طراحی هولوگرامی که بیشترین تاثیر چشمی را دارد و در نقطه فروش سبب متمایز شدن "برند" می‌شود، جایزه "بهترین تبلیغ" را دریافت کرد.

با توجه به اینکه بسته‌بندی مربوط به تنباکو است، درج عبارت هشداردهنده در مورد خطر سیگار کشیدن، روی بسته‌بندی با حروف درشت‌تر از نام محصول، رعایت شده است.



Fusion و

تسخیر بازار در ۲۰۰۹

برای تسخیر بازار در سال ۲۰۰۹، شرکت fusion برنامه‌های متعددی را پیش روی خود قرار داده است؛ فراهم کردن امکان بازدید از واحد تولید آزمایشی شرکت، امکان استفاده از نمونه‌های کامل شرکت برای بازاریابی و پر کردن آزمایشی، ...

ارزیابی‌های شرکت نشان داد که مشتریان، در دست گرفتن بطری سبک آلومینومی و حس کردن سردی نوشابه را ضمن نوشیدن نوشابه را می‌پسندند. در ضمن مشتریان مایل بودند بتوانند اندازه، شکل درب و برخی ویژگی‌های بطری را مطابق نیاز خود سفارش دهند. مدیر بازاریابی این شرکت می‌گوید:

"در بازار رقابتی امروز، ایجاد تمایز نسبت به رقبا و افزودن به ارزش‌های "برند" بسیار مهم است. با استفاده از جوهر، ورنی شرکت Rexam و برجسته‌کاری، امکانات طراحی آنچه مشتریان از ما می‌خواهند، بی‌انتهاست."

در حال حاضر این بطری‌ها در دو اندازه ۳۳۰ و ۲۵۰ میلی‌لیتری عرضه می‌شود و توسعه محصول در سایر اشکال بطری و اندازه‌ها نیز در دست اقدام است. این بطری‌ها صددرصد قابل بازیافت بوده و طبق اعلام شرکت، با استفاده از خطوط پرکن معمولی بطری با کمترین میزان تغییرات، قابل پر کردن هستند.

بسته‌مناسب بیماران فراموش‌کار

در بسته‌بندی جدیدی که به وسیله شرکت Colbert Packaging, Lake Forest عرضه شده، به وسیله یادداشتی که روی بسته‌بندی وجود دارد و به وسیله شرکت پرکننده دارو قابل تنظیم برای مصارف و داروهای مختلف است، مصرف به موقع دارو یادآوری می‌شود. بلیستر دارو در مقوایی جاگذاری شده است که می‌تواند برای ارائه راه‌حل‌های تولیدکننده برای افزایش ایمنی دارو مورد استفاده قرار گیرد.



ظرف رنگ با اسلیو جدید

گلنک رنگ Dulux PaintPod که به اندازه سر جاروبرقی معمولی است، به طور مستقیم به داخل این ظرف رنگ فرو برده می‌شود. فرمول رنگ به گونه‌ای طراحی شده تا مقدار مناسب از رنگ با فشردن گلنک، به صورت صاف و یکنواخت روی سطح قرار گرفته و عملیات پوشش‌کاری انجام گیرد. اسلیو تزئینی که روی فیلم PET با ضخامت ۵۰ میکرون به صورت گراورده رنگ چاپ شده، به طور کامل دور تا دور ظرف را می‌پوشاند و علاوه بر نام محصول، اطلاعات کامل و دستورعمل‌های لازم نیز در قسمت پشت آن درج شده است. بنا بر گزارش، کیفیت چاپ روی اسلیو به گونه‌ای است که مشابه چاپ مستقیم روی ظرف به نظر می‌رسد.

شکلات عید قربان

شرکت ترکیه به نام Ulker که در زمینه ساخت و عرضه شکلات فعالیت می‌کند، به مناسبت عید قربان، شکلات‌هایی با چهار طعم مختلف و در ظرفی جدید به بازار معرفی کرده است. هر نوع شکلات در فویل طلایی پیچیده



شده و سپس در ظرفی با طراحی خاص گذاشته شده است. هدف از عرضه محصولات در شکل جدید به وسیله این شرکت چنین توضیح داده شده است: "این بسته‌بندی پس از باز کردن، می‌تواند به عنوان یک ظرف زیبا و شیک برای قرار دادن روی میز پذیرایی و در برابر میهمانان و خانواده و به هنگام گردهمایی‌ها مورد استفاده قرار گیرد."



کریسمس سفید با بسته‌بندی برفی

بسته‌بندی فصلی شرکت Braces Bakery که به تولید محصولات نانی مشغول است، کریسمسی برفی را برای خریداران خود تداعی می‌کند. رویه‌ای از رنگ سفید روی بسته‌بندی به نشانه برف، به اضافه دانه‌های برف که به پایین بسته ریخته‌اند، تصویری از آسیاب‌بادی که روی بسته برجسته‌کاری شده است، به همراه پیامی از طرف خانواده مالک این "برند" به مناسبت کریسمس، جزئیاتی از طراحی جدید را تشکیل می‌دهند. مانند گذشته، رنگ قرمز بسته‌بندی برای برش‌های متوسط نان و رنگ آبی برای برش‌های نازک نان، استفاده شده‌اند.

Laura با بسته‌بندی فلزی

بسته‌بندی فلزی جدیدی برای روزلب Laura در دوران تعطیلات، به وسیله شرکت HCT طراحی و به تعداد محدود، عرضه شده است. نایب رئیس فروش شرکت HCT NJ در توضیحی در مورد عرضه این بسته‌بندی جدید می‌گوید: "ما شاهد رشد گرایش زیاد در بین بانوان برای بسته‌بندی‌های دارای اجزای فلزی هستیم."



نان زنجبیلی در فیلم NatureFlex

فیلم NatureFlex که به وسیله شرکت Film Innovia عرضه می‌شود، بر پایه مواد تجزیه‌پذیر تهیه می‌شود و برای بسته‌بندی مواد مختلف ارگانیک و طبیعی استفاده می‌شود. بسته‌بندی آدامک‌هایی از نان زنجبیلی با استفاده از این فیلم انجام شده است تا با استفاده از ویژگی‌های نفوذناپذیری این فیلم، تازگی نان در زمان نگهداری آن و تا زمان مصرف به وسیله مشتری، حفظ شود.



تصویر جدید چای

شرکت لهستانی Nutricia بسته‌های چای جدیدی برای کودکان و بچه‌های جوان را عرضه کرده است. چای‌های جدید دو نوع هستند: "میوه‌ای طبیعی" و "گیاهان باغی". مشتریان می‌توانند چهارده نوع چای با طعم مختلف از این دو نوع چای را انتخاب کنند. در طراحی بسته‌بندی چای‌ها کوشش شده که به سبک مدرن و بارنگ‌های



جذاب و تصاویری که توجه کودکان را جلب کند، تهیه شده و نشان‌دهنده نوع طعم چای باشد. تصویر خرس Teddy به همین منظور و برای نشان دادن گروه سنی کودکان هدف، به کار برده شده است؛ خرس لمیده برای بسته‌بندی چای مخصوص کودکان زیر نه ماه و خرس نشسته و خندان، برای بسته‌بندی چای مخصوص کودکانی که تازه به راه افتاده‌اند، به کار رفته است. لوگوی "برند" نیز مورد بازطراحی قرار گرفته است.

اولین ظرف RPC در استرالیا



تهیه شده است و طبق گزارش، می‌تواند در خطوط پرکن به صورت گرم مورد استفاده قرار گیرد. همچنین ضد دستکاری است و پس از استفاده می‌توان دوباره آن را بست. این نکته سبب سهولت مصرف و نگهداری غذا می‌شود.

عرضه شده است. شرکت عرضه‌کننده اعلام کرده است که برای عرضه این سوپ‌ها نیازمند بسته‌بندی‌هایی بودند که مستقیماً قابل گرم‌کردن در آون باشند و ظاهر آنها هم طبیعت محتوای آن‌ها را نشان دهد. ظرف Thor Pot با استفاده از پلی‌پروپیلن تزریقی

سوپ‌های جدید شرکت Woolworth برای نخستین بار در ظروف شرکت RPC عرضه شده است. پنج سوپ با فرمول‌های جدید بدون رنگ و طعم مصنوعی در بسته‌بندی‌هایی محکم که می‌توان آن‌ها را مستقیماً در آون‌های ماکروویو گرم کرد،



پمپ لوسیون Rexam

محصولات حساس، لازم است در بطری‌های دارای سیستم پمپ بدون هوا بسته‌بندی شوند. دو کرم ضد چروک و کلدرم شرکت Oreal در بطری‌هایی بسته‌بندی شده‌اند که پمپ‌های آنها از مواد ضد درصد قابل بازیابی و با استفاده از فن‌آوری CleanPointTrade ساخته شده‌اند. چنانچه اعلام شده، این طرح‌ها به گونه‌ای انجام شده‌اند که دقت مهندسی داشته و طبیعی بودن محصول را برسانند و در ضمن عمر قفسه محصول را افزایش دهند.

کاسه سالاد جدید

یک شرکت متخصص در بسته‌بندی یک بار مصرف غذا، سه کاسه برای سالاد طراحی و عرضه کرده‌است که برای بخش تولید "غذا- در- راه" که همواره به دنبال نوآوری و جلب توجه خریداران هستند، جالب توجه بوده‌است. این ظرف‌ها به گونه‌ای طراحی شده‌اند که ظاهر خارجی قابل توجه داشته باشند، در قسمت داخلی آنها گوشه‌های گرد در نظر گرفته شده و کف آن نیز با استفاده از قاشق قابل بهره‌برداری است تا مصرف‌کننده بتواند به راحتی سالاد ظرف را به تمامی مصرف کند. این سری ظرف قابل تهیه در اندازه‌های مختلف دارای لبه‌ای است که برای مصارف نمایش کالا و مقاصد بازاریابی قابل استفاده است، از ماده PET شفاف تهیه شده‌است، دارای امکان آب‌بندی حرارتی به منظور استفاده برای انواع غذا نیز هست.



سربطری متنوع

شرکت Zeller Plastik که متخصص ساخت بطری‌های شبیه کیسول است، محصولات تازه خود را عرضه کرده‌است. سربطری‌های جدید تولید این شرکت با سه مدل گرد، ایستاده و شیب‌دار عرضه شده‌اند و به صورت مات یا براق برای بطری‌های تولید شده از PET، PP، و شیشه، قابل استفاده هستند.



بسته‌بندی جدید شیرینی

یک شرکت روسی که به دلیل تخم مرغ‌های شکلاتی مغزدار و همراه جایزه برای کودکان معروف است، بسته‌بندی جدیدی برای شیرینی مخصوص بزرگسالان طراحی و عرضه کرده‌است. این شیرینی‌ها با سه طعم مختلف نارگیلی، خامه‌ای و شکلاتی عرضه شده‌است. برای طراحی این بسته‌بندی، روی طراحی و عملکرد آن تاکید شده‌است. روی جعبه شیرینی از لاک

مات استفاده شده‌است تا حس لمسی ملایمی داشته باشد. برای آب‌بندی جعبه نیز از نوعی نشان طلایی استفاده شده‌است که بیانگر تازگی محصول است. برای طراحی و ساخت بسته‌بندی، تیم طراحی شرکتی که تامین‌کننده مواد اولیه بسته‌بندی بوده‌است، در فرایند قبل از چاپ با شرکت سازنده همکاری داشته‌است. سهولت باز کردن جعبه نیز از نکات دیگری بوده که مورد توجه قرار گرفته‌است.



به تمیزی یخ در PET

طرح بطری آب که با همکاری دو شرکت Sidel و Isklar در مارس ۲۰۰۸ به بازار انگلستان عرضه شده، انعکاسی از تمیزی آب چشمه آن است که در زیریخچال‌های طبیعی قرار دارد. نام Isklar که یک شرکت نروژی است، در زبان نروژی به معنای "یخ- تمیز" یا به عبارت دیگر، به "تمیزی یخ" است. انعکاس نور از وجوه این بطری، کیفیت الماس گونه شکل یخ را تداعی می‌کند.



پیشرو در طراحی و ساخت انواع
 ماشین آلات مدرن بسته بندی
 پیشتاز در حفظ کیفیت در بالاترین سطح

۳۰ ماه گارانتی - ۱۵ سال خدمات پس از فروش





SHADMEHR

Shadmehr Packaging Industries Co.

30 Months Quarantee and is Years After Sales Services



E-mail: info@shadmehr.com
WWW.shadmehr.com



دفتر مرکزی تهران: میدان آرژانتین، ابتدای احمد قصیر، پلاک ۶۵ (ساختمان پهلوان)

طبقه اول، واحد ۱، کد پستی: ۱۵۱۴۸۳۳۱۱۴ صندوق پستی: ۹۲۴۹ - ۰۵۵۸۵۵

تلفن: (خط ویژه) ۰۲۱ - ۸۸۵۲۲۱۶۶، فاکس: ۰۲۱ - ۸۸۷۲۲۷۸۷، همراه: ۰۲۱ - ۷۹۶۸۸۷۳

کارخانه و نمایشگاه ماشین آلات (واحد فروش)

تهران: کیلو متر ۲۷ جاده قدیم ساوه، بالاتراز سه راه آدران، خیابان دولت آباد، ابتدای سهارم تجریش

کد پستی: ۳۷۵۵۱۵۴۶۹۸ صندوق پستی: ۳۳۳۵ - ۳۳۳۵

تلفن: ۰۲۲ - ۲۲۶۲۰۲۲، ۰۲۲۹ - ۲۲۶۵۲۰۱، ۰۲۲۹ - ۲۲۶۵۲۰۲، فاکس: ۰۲۲۹ - ۲۲۶۵۲۰۲

(خط ویژه) ۰۲۲ - ۸۸۷۲۲۹۰۲۲

محصولات جدید بهداشتی با نام تجاری BeeKind که طبق گزارش خبری دارای فرمولاسیون مناسب پوست است و در عین حال بسته‌بندی موافق محیط زیست دارد، به بازار معرفی شده است. این شرکت به منظور جایگزینی بطری‌های پلاستیکی برای محصولات خود، از بطری‌های کاغذی استفاده کرده است. در نتیجه این جایگزینی، ۵۹ درصد از وزن مواد بسته‌بندی محصول و نیز ۹۲ درصد از ضایعات حاصل از این نوع بسته‌بندی، کاسته شده است. محصولات جدید بهداشتی دارای مواد پایه طبیعی و بدون هر گونه رنگ مصنوعی هستند. علاوه بر اینکه فرمول و بسته‌بندی ارائه شده به وسیله شرکت، پایه طبیعی دارند، این شرکت از تحقیقات دانشگاه کالیفرنیا در دپارتمان Davis Entomology در مورد عسل، حمایت می‌کند.

شرکت اعلام کرده است که مانند سایر محصولات این شرکت، فرمول‌های جدید بر روی حیوانات آزمایش نمی‌شوند و دارای موادی که از حیوانات استخراج می‌شوند، نیستند. آگاهی بیشتر: www.gilchristsoames.com



کلکسیون جدید BeeKind و بسته‌بندی جدید

شکلات لوکس با طراحی جدید

شده است. شکلات‌های جدید با هفتاد درصد کاکائوی خالص و با سه طعم مختلف ساده تلخ، بادام و پسته عرضه شده‌اند. درصد کاکائوی بیشتر و مزایای سلامتی مرتبط با شکلات و آمیختن آنها با طعم‌های ارگانیک، به شکلات‌های جدید کمک کرده است که نسبت به شکلات‌های معمولی موفقیت بیشتری داشته باشند. برای شکلات‌های جدید با ویژگی‌های جدید، طراحی بسته‌بندی جدید به یک ضرورت بازاریابی تبدیل شده بود.



فرمول و بسته‌بندی جدیدی به وسیله شرکت Ulker برای شکلات‌های جدید به بازار معرفی

بسته‌بندی جدید Musli



به مناسبت کریسمس، یکی از معروف‌ترین تولیدکنندگان غذاهای با کیفیت خوب جمهوری چک، از قبیل جو دوسر، کورن فلکس... غذای زمستانی خود را در بسته‌بندی جدیدی عرضه کرده است تا هم طعم آن که سرشار از ادویه‌های قوی است مشتری را جلب کند و هم طرح اشتهاآور روی بسته‌بندی.

برنده مدال طلای Starpack در بخش کودکان

بسته‌بندی پاپ کورن که به وسیله کودکی فنلاندی طرح شده مدال طلای مسابقه Starpack را در بخش کودکان به خود اختصاص داد و عنوان "بهترین نمایش" را دریافت کرد.

این بسته‌بندی به دلیل تاثیر چشمی جالب توجه و نمایشی از پاپ کورن که در حال گرم شدن و پف کردن است، مورد توجه داوران قرار گرفت. علاوه بر این مواد غذایی به طور مستقیم در دسترس مصرف‌کننده قرار داشته و از استحکام و خصوصیات مقوا به خوبی استفاده شده، و به نکاتی از قبیل صرفه جویی در فضای اشغالی به وسیله بسته‌بندی از نظر حمل و نقل و توزیع و در عین حال ایجاد جذابیت کافی برای جلب توجه مشتریان جوان این محصول توجه شده است.



وسیله جدید واکسیناسیون

نوع مایع آن دارای مزایای زیادی است؛ سبکتر است، احتمال آلودگی آن کمتر است، حمل و نقل آن ساده‌تر و ارزانتر است و از آنجا که نیازی به استفاده از تزریق و سوزن وجود ندارد، احتمال خطر ابتلا به بیماری‌هایی از قبیل ایدز را کاهش می‌دهد. رئیس شرکت Aktiv-Dry که با همکاری شرکت RPC دست به تولید داروهای پودری شکل مناسب برای این منظور زده است، می‌گوید: "مادر حال مذاکره با شرکت‌های داروسازی و سازمان بهداشت جهانی هستیم تا این وسیله به عنوان یکی از دستگاه‌های اساسی کمک به کنترل جهانی بیماری‌ها، شناخته شود." آگاهی بیشتر:

www.rpc-formatec.de

وسیله‌ای جدیدی که به کمک طراحی شرکت RPC برای واکسیناسیون از طریق تنفس، عرضه شده است، با استفاده از والو خاصی که فشار را آزاد می‌کند، ذرات پودر دارو را تا اندازه مناسب برای تنفس خرد می‌کند. در این دستگاه که در دو نوع مختلف برای کودکان و بزرگسالان طراحی شده است؛ در اثر فشردن حباب تا باز شدن والو، پودر دارو از بیستر به مخزنی با ظرفیت ۲۰۰ میلی‌لیتر ریخته می‌شود. سپس مخزن اسپری، همراه با ماسک متصل به آن، برای کودکان و همراه با دهانی برای بزرگسالان، از بقیه قسمت دستگاه جدا شده و در اختیار بیمار قرار داده می‌شود. داروی پودری شکل نسبت به

ورزش ورژیم سالم با بسته‌بندی!



شرکت Fileni Group تولیدکننده بسیاری مواد غذایی ایتالیایی که اهداف گسترش رژیم غذایی سالم و ورزش را برای خود برگزیده است، بسته‌بندی جدید "مجیک برگر" خود را به شکل توپ بسکتبال انتخاب کرده است. شرکت میزان چربی انواع برگر تولیدی خود را کاهش و جوجه‌کباب خود را نه به شکل کبابی که پخته شده در فر عرضه می‌کند.

کودکان طراحی شده است؛ مربایی که در لوله پلاستیکی بسته‌بندی شده است. این مرباها سرشار از ویتامین بوده و میزان مواد قندی آن‌ها کم است، همچنین حاوی مواد نگهدارنده شیمیایی نیستند.

فرمول و مشخصات این مرباها که در سه نوع مورد علاقه مشتریان؛ توت فرنگی، گیلاس و هلو عرضه می‌شود، به طور ویژه برای مصرف کودکان طراحی شده است.

لوله‌های پلاستیکی قابل فشردن، به کودکان اجازه می‌دهد که غذای مورد علاقه خود را تهیه کنند و فرصت خلاقیت به آن‌ها می‌دهد. غشای سیلیکونی، از درب لوله‌ها در برابر بلعیده شدن محافظت میکند و در ضمن آن را تمیز نگه می‌دارد. لوله‌ها با لیبل‌های رنگی و از نوع اسلیو، آراسته شده‌اند تا سبب جلب توجه کودکان به محصول شوند.



مربای لوله‌ای

شرکت Agros Nova که تولیدکننده نگهدارنده‌های میوه است، محصولی جدید را معرفی کرده است که به ویژه برای

جعبه‌ای از کاغذ بازیافتی

بسته‌بندی ChillFresh با استفاده از کاغذ بازیافتی تهیه شده و با لایه‌ای از فیلم Thermshield روکش شده است. این جعبه که به صورت دولایه ساخته شده، برای محصولات یخ‌زده مناسب اعلام شده است. ChillFresh به طور ویژه به عنوان جایگزین فوم EPS و دیگر بسته‌بندی‌هایی که از نظر زیست‌محیطی، با مشکل مواجهند، معرفی شده است و می‌تواند با استفاده از روش‌های معمولی بازیافت، بازگردانی شود. از آنجا که این بسته‌بندی به صورت صاف می‌تواند انبارش و حمل و نقل شود، هزینه‌های مربوطه کاهش قابل توجهی خواهد یافت.



تحولی در ظروف Peelable

برای جبران اختلاف فشاری که در طی مرحله سترون‌سازی اتفاق می‌افتد، لایه آلومینیومی به صورت انعطاف‌پذیر ساخته می‌شود. این لایه با ساختار جدیدی که دارد، ۵۰ درصد کاهش وزن نسبت به درهای معمولی آسان‌باز شو پیدا کرده است.



نسلی جدید از درب‌هایی که "پوست‌کنده" می‌شوند (peelable) با نام EASIP به وسیله یک شرکت هلندی معرفی شده که توانسته است فشارهای متغیر هنگام فرایند غذا با سرعت زیاد را تحمل کند. این درها از یک لایه آلومینیومی تشکیل شده‌اند که به یک حلقه فلزی، به روش حرارتی آب‌بندی شده است.

حلقه فلزی سپس با استفاده از روشی استاندارد، به قوطی غذا به صورت دو گانه درزبندی می‌شود. این درها می‌توانند فشارهای تا ۱/۳ بار را در فرایند مداوم غذا، تحمل کنند.

خرید شادی در کادویی سفید

حذف پنجره از روی سطح مقوا، کاهش وزن مقوا و توجه به مسایل زیست‌محیطی. به اعتقاد این مسوول شرکت، پنجره روی سطح مقوا، از جنبه‌های مورد توجه مشتری است تا داخل بسته کادو یا جعبه خریداری شده قابل دیدن باشد. ولی از آنجا که این مساله سبب کاهش مصرف پلاستیک در بسته‌بندی شده، بیشتر مورد توجه قرار گرفته است.

چاپ با کیفیت خوب همراه با کاهش وزن کل بسته نیز سبب ارزانی کل بسته‌بندی شد که از این نظر نیز مورد توجه مشتریان قرار گرفته است.

خرید کادو به مناسبت‌های مختلف، در همه جوامع وجود دارد و شرکت‌های مختلف نیز ابتکارهای خود را در این زمینه برای فروش بیشتر به کار می‌برند.

بسته‌بندی کادویی سفیدی که به صورت باز فروخته شده و در محل خرید کادو به وسیله فروشنده یا خریدار، سر هم می‌شود، به وسیله شرکت Korsnas در فرانسه عرضه شده است. ابتکارهایی که به وسیله این شرکت به کار رفته و باعث فروش بیشتر بسته‌های کادویی شده، طبق اعلام مسوولین شرکت عبارتند از: چاپ روی پشت سطح صاف مقوا،



بطری همه‌کاره

سطح وسیع درب بطری، پایداری خوبی به بطری بخشیده‌است که به صورت سر ته نگهداری شود. درب می‌تواند به والو ضد چکه مجهز شود و سطح وسیع آن برای کارهای تزئینی، امکانات خوبی در دسترس قرار می‌دهد.

به دلیل طراحی ساده و موثر این بطری ۳۰۰ میلی لیتری قابل فشردن از جنس PET، برای بسیاری مصارف و با ظواهر مختلف، قابل استفاده گزارش شده‌است؛ برای کاربردهای غذایی مختلف از قبیل عسل، سس و... به صورت مات، شفاف، رنگی، صدفی.



سس لهستانی دولیتری

با طراحی شرکت RPC، بطری دو لیتری سس به مجموعه تولیدات شرکت معروف تولیدکننده سس در لهستان، اضافه شد. این شرکت سالهاست که در این زمینه به کار مشغول است و با همکاری شرکت RPC توانسته بطری نفوذناپذیر دو لیتری را برای انواع مختلف سس تولیدی خود به کار برد. برای راحتی مشتریان، از پمپ‌های اندازه‌گیر نیز برای بطری‌ها استفاده شده‌است.

آگاهی بیشتر: www.folwark.com.pl



ردگیری بسته دارویی با RFID

سیستم با نام Pharma DDSi دارای سیستمی برای خواندن داده‌هاست که اطلاعات را به یک کامپیوتر منتقل می‌کند.

گزارش شده‌است که این سیستم همچنین قابل استفاده بر روی تلفن همراه است و حتی می‌تواند به وسیله SMS، مصرف دارو را یادآوری کند.

در جعبه‌ای که برای بسته‌بندی دارو استفاده می‌شود میکروچیپ کار گذاشته شده‌است که قابل ردگیری است و زمان دقیق استفاده دارو را ثبت می‌کند.

با فشردن دکمه‌ای که در جعبه کار گذاشته شده، بیمار می‌تواند میزان رضایت خود از دارو و نیز اثربخشی دارو را نیز گزارش کند. این

شادی بخشی با بسته‌بندی اشتهاآور

جدید با همکاری شرکت طراح و عرضه‌کننده بسته‌بندی‌های مقوایی، فعالیت و بازاریابی خود را از پاییز سال جاری آغاز کرده و در انتخاب خود به موارد زیر توجه کرده‌است:

- سفید بودن مقوا که امکانات چاپ خوب و در عین حال امکان چاپ داخل بسته را هم فراهم می‌کند
- بدون بو و طعم بودن مقوای مورد استفاده

شکلات، محصولی است که معمولاً همراه با خاطره و شادی، مصرف و حتی خریداری می‌شود و فرایند شادی بخشی معمولاً از هنگام دیدن بسته‌بندی آن آغاز می‌شود.

به همین دلیل طراحی بسته‌بندی شکلات از اهمیتی ویژه در بازاریابی و تجارت آن برخوردار است. شرکت سوئدی ocolaterie با ارائه بسته‌های شکلات





شکلات کریسمس در فویل آلومینیوم

نزدیک سال نوی مسیحی و عید کریسمس، شکلات کریسمس در طرح‌ها و بسته‌بندی‌های مختلف، به فراوانی درخت‌های کریسمس، در قفسه فروشگاه‌ها به چشم می‌خورند. بسته‌بندی شکلات در فویل آلومینیوم تقریباً به شکل یک کار هنری درآمده است. تقریباً صد سال است که بسته‌بندی شکلات در فویل آلومینیوم به صورت شناخته‌شده درآمده است. ولی چرا در فویل آلومینیوم؟ یکی از دلایل این انتخاب، حفاظتی است که آلومینیوم در برابر نفوذ هوا، نور، رطوبت، بوهای دیگر و میکروارگانیسم‌ها به عمل می‌آورد و عمر قفسه طولانی مدت برای شکلات تامین می‌کند. دلیل دیگر، سطح فلزی فویل است که امکان جلوه رنگی را به بسته‌بندی می‌دهد. دلیل مهم دیگر قابلیت بازیافت آن است که به راحتی انجام پذیر است.

بطری و قطره چکان جدید دارویی

بطری پانصد میلی لیتری جدید دارویی با مقطع مستطیل به روش تزریقی-کششی-دمشی به وسیله شرکت BORMIOLI ROCC تولید شده است. شکل این بطری در میان سایر بطری‌های این بازار که دارای مقطع استوانه‌ای هستند، جلب توجه می‌کند. سطح بطری برای درج اطلاعاتی در مورد محتوای بطری و همچنین کارهای گرافیکی مورد استفاده قرار می‌گیرد.

مشتری امکان انتخاب بین درب‌های با قطر مختلف، نوع ضد دستکاری یا نوع مقاوم در برابر کودک، پمپ لاستیکی یا از جنس PVC، پی‌پت پلی اتیلنی یا پلی پروپیلنی دارد.



عصاره گیاهان طبیعی در Euro 2008

شیرینی‌های کم کالری با استفاده از عصاره گیاهان طبیعی مانند اکالیپتوس و بدون استفاده از شکر که مناسب بیماران قندی است، در بسته‌بندی‌هایی آسان باز شوی به مناسبت مسابقه فوتبال Euro 2008، عرضه شد. برای سیستم آسان باز شوی این بسته‌ها از نوار پاره شدنی طلائی شرکت Payne استفاده شده است. روی این بسته‌بندی‌ها، از نوار پاره شدنی چاپ شده استفاده شده است. علاوه بر این لیبل که روی بسته‌بندی وجود دارد، پرچم کشور سوئیس را به چاپ رسانده و مصرف‌کنندگان را تشویق می‌کند که با مراجعه به سایت این شرکت در مسابقه‌ای برای هزار پیراهن تیم فوتبال سوئیس شرکت کنند.

بسته‌بندی جدید و پوست سالم‌تر جوانان



نگاهی به گروه مشتریان هدف خود داریم و بر اساس الزامات بازار، محصولات خود را به روز می‌سازیم. "مسئول بسته‌بندی این شرکت نیز می‌گوید: "تیوب‌های پلاستیکی که ما استفاده می‌کنیم، دارای والوی هستند که مقدار دقیق مصرف و بدون اتلاف را امکان پذیر می‌سازند. برای بسته‌بندی ثانویه نیز از مقوای سفید استفاده کردیم تا ضمن برآورده ساختن نیازهای ما از نظر چاپ، به صرفه باشد."

شرکت آلمانی Clearface برای جوانانی که مشکل پوست دارند، محصول جدید خود را در بسته‌بندی جدید عرضه کرده است تا به راحتی و به میزان درست استفاده شود. مدیر تولید محصولات آرایشی این شرکت می‌گوید: "بازار مرتب در حال تغییر است و ما برای اینکه مشتریان خود را جذب کنیم، باید همیشه یک پله جلوتر از بقیه باشیم. با بررسی مداوم بازار مصرف،

عمر قفسه بیشتر

در نمایشگاه Fruit Logistic 2009 روشی جدید برای نگهداری میوه‌ها و سبزیجات عرضه خواهد شد. در روش "SLB"، عمر قفسه محصولات تا چهارده روز افزایش می‌یابد و به تولیدکنندگان و صاحبان فروشگاه‌ها، اجازه می‌دهد تا محصولات میوه و سبزی تازه خود را به مناطق دورتر و با حفظ ایمنی و سلامتی آنها، حمل کنند.

پیش بینی می‌شود این نوآوری، تحولی در کل زنجیره تامین، ایجاد کرده و سبب کاهش هزینه‌ها و برگشت محصولات معیوب و همچنین فساد محصولات تازه خواهد شد.

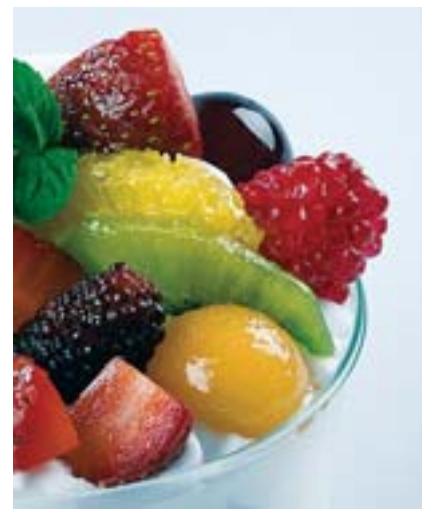

تصویری جدید از Bond



سری Bond یکی از محبوب‌ترین "برند"های لوازم آرایشی مردان در لهستان است و در تاریخ سینما نیز محبوبیتی خاص دارد. در ماه نوامبر، سری جدید این محصولات با ظاهر و فرمول جدید روی قفسه فروشگاه‌ها قرار گرفتند.

آماده پخت در بخار

تا در مدت کوتاهی سبزیجات آماده برای مصرف، سر میز غذا قرار گیرد. این ظروف از جنس پلی پروپیلن بوده و روی آن دریچه‌ای برای خروج گاز در نظر گرفته شده است. در توضیحات این خبر آمده است، چند ثانیه پس از قرار گرفتن این ظروف حاوی سبزی در ماکروویو، در اثر بخار آزاد شده، کیسه حاوی سبزی، ورم کرده و بخار درون کیسه، در مدت کوتاهی سبب پخته شدن سبزیجات، بدون از دست رفتن ویتامین‌های آن می‌شود.



با استفاده از ظروف قابل گرم کردن در فر ماکروویو از جنس پلی پروپیلن و با در نظر گرفتن دریچه‌ای برای خروج بخار، یک شرکت فعال در زمینه تهیه غذاهای آماده فصلی، ظرفی برای سبزیجات آماده برای پخت را عرضه کرده است

ظرفی نو برای غذاهای آماده

ظرفی که با استفاده از بدنه پلاستیکی یا حلبی ساخته شده و در پوشی گنبدی شکل به همراه حلقه آب‌بندی دارد، برای صنعت غذای تازه معرفی شده است. این ظرف که به وسیله شرکت ANL عرضه شده، در بسیاری کشورهای اروپایی، چندین جایزه را به خود اختصاص داده است. این شرکت، راه‌حل‌های سفارشی با استفاده از فرایند گرم‌اشکال دهی پلاستیکی‌ها، برای شرکت‌های مختلف ارائه می‌کند.



جوهر مقابله با دستکاری!

دانشمندان شرکت Xerox فرایندی را توسعه داده‌اند تا متون غیر قابل دیدن را در زیر نور معمولی چاپ کنند ولی برای تایید یا بررسی، فقط به وسیله نور مادون قرمز قابل خواندن باشد. یکی از مدیران این شرکت می‌گوید: "این فرایند، فرصتی ارزان قیمت در اختیار مصرف‌کنندگان قرار می‌دهد تا مدارک خود را بدون استفاده از جوهرهای خاص، در برابر تقلب محافظت کنند."

کیسه‌ای که نفس می‌کشد

که گفته می‌شود خارج کردن هوا را تا ۶۰٪ افزایش می‌دهد. در این کیسه‌ها، هوای محصول و هوایی که به طور آزادانه در کیسه وجود دارد، جهت داده می‌شود و به صورت جریانی از هوا به سمت خروجی با ظرفیتی که برای کیسه در نظر گرفته شده، هدایت می‌شود و از آنجا به سرعت خارج می‌شود و عمل پر کردن کیسه با سرعت ادامه پیدا می‌کند.

مواد پودری که در برابر رطوبت حساس هستند، در صورتی که در کیسه‌های بدون سوراخ بسته‌بندی شوند، عمر قفسه طولانی تری خواهند داشت. ولی سرعت پر کردن کیسه به دلیل عدم عبور هوا از کیسه پلی اتیلنی، بسیار کم است. یکی از راه‌حل‌ها، خارج کردن هوا از طریق کانال هوا است که این روش کارایی کمی دارد. شرکت Mondi کیسه‌هایی عرضه کرده است



PACKAGING MACHINERY INDUSTRIES

Moshaver
www.moshaver.co.ir

واردات، صادرات مشاور

وارد کننده انواع ماشین آلات بسته بندی و خط تولید
فرآوردههای گوشتی از کمپانیهای معتبر دنیا



WEBOMATIC
CAJEC
RÜHLE
DEIGHTON
AM2C
SABERS
SABERS S.A. & CO. LTD.



وارد کننده جدیدترین ماشین آلات بسته بندی اروپایی با ظرفیتهای متفاوت شامل:

- دستگاههای ترموفرمینگ همراه با قابلیت تزریق گاز، هم اتوماتیک
- وکیوم داخل ظرف (تری سیلر) همراه با قابلیت تزریق گاز نیمه اتومات و هم اتوماتیک
- وکیوم داخل کیسه (کاپینی) همراه با قابلیت تزریق گاز
- استرچ رپر اتومات و نیمه اتومات



- وارد کننده انواع ماشین آلات خط تولید و عمل آوری فرآورده های گوشتی، ناگت و انواع برگرها از کمپانیهای مطرح دنیا
- ارائه گارانتی و خدمات پس از فروش
- نصب، آموزش و راه اندازی ماشین آلات فروخته شده (بصورت رایگان)

با مدیریت مهندس صاعد مشاور

تهران، خیابان میرداماد، پلاک ۸۸، طبقه سوم کد پستی: ۱۵۴۷۹۳۲۹۳۶ تلفکس: (۰۲۱) ۲۲۴۳۷۱۰ / (خط ۳۰) ۷۳۰۱۹

اولین سازنده ماشینهای بسته بندی در ایران



دستگاه بسته بندی گرانول
Model: MPW-1006
توزین الکترونیکی (۳ توزین)



دستگاه بسته بندی گرانول وزنی
توزین الکترونیکی (۲ توزین)
Model: MPW-1005



دستگاه بسته بندی پودر
Model: FM-1012
مناسب بسته بندی انواع ادویه و آرد و نمک
دارو و پودرهای خوراکی و غیرخوراکی



دستگاه بسته بندی چای کیسه ای Tea - Bag
Model: FM - 1014



دستگاه بسته بندی گرانول
پیمانه ای دوار Model: FM-1008
مناسب جهت بسته بندی انواع حبوبات و خشکبار
ماکارونی و تمام دانه های سورت شده



دستگاه بسته بندی ماکارونی اسپاکتی
Model: MP-1110
مناسب بسته بندی ماکارونی رشته ای
به همراه بالا بر اسپاکتی مدل (M-1032)



نوین ماشین

کارخانه تهران، کیلومتر ۵ جاده ساوه، چهاردانه، خیابان زارع
انتهای زمین ورزش، کوی گلزار، نوین ماشین
تلفن: ۰۲۱-۵۵۲۴۱۰۰۴ - ۵۵۲۷۳۷۸۰ - (خط فاکس: ۵۵۲۷۳۷۸۶)



PIONEER IN PACKING INDUSTRY

نوین ماشین

First Producer Of Packing Machines in IRAN

www.novinmachine.com

E-mail: info@novinmachine.com

NOVIN MACHINE



دستگاه بالا بر پیاله ای (طرح Z)
Model: M - 1031 مناسب انتقال مواد گرانولی
به دستگاه بسته بندی به
انضمام مخزن استیل

دستگاه توسعه نقاله
Model: M - 1041
مناسب انتقال بسته پس از تولید



دستگاه بالا بر پودر
Model: M - 1035
مجهز به ۲ عدد گیر بکس مخصوص انتقال مواد
پودری کریستالی نظیر (نمک و شکر و ...)

دستگاه برش ماکارونی رشته ای
Model: MPC-2000

دستگاه بر حسب طول می ماکارونی موجود در کارخانه
مشتری طراحی و ساخته می شود



ویژگی اصلی طرح بسته‌بندی اسپری‌های حالت‌دهنده موی این شرکت، طراحی درهای گرد شفاف آنهاست که از ماده Surlyn تهیه شده و با استفاده از مسترچ رنگی، برای مطابقت با تزیینات خود ظرف، به صورت رنگی تولید شده‌اند. درب‌ها دارای تورفتگی هستند و گوشه‌های تورفته دارای لبه بیرون زده هستند تا آب‌بندی محکمی در گردن اسپری ایجاد کند. این نکته سبب می‌شود تا از درب محصول هنگامی که از آن استفاده نمی‌شود، محافظت شود. ولی تورفتگی روی درب سبب ایجاد ناهماهنگی در ضخامت دیواره شده‌است که بین سه تا هشت میلی‌متر تغییر می‌کند. این ناهماهنگی ضخامت، در قالب‌گیری قطعه، ایجاد مشکل می‌کند، به همین دلیل از ماده Surlyn استفاده شده‌است تا بر این مشکل قالب‌گیری غلبه شود.

شفافیت و قابلیت ماده Surlyn

درب‌های شفاف و رنگی محصولات آرایش موی شرکت Oreal که در نمایشگاه موناکوبه نمایش گذاشته شدند، با استفاده از ماده Surlyn شرکت دوپونت ساخته شده‌اند. این ماده به دلیل شفافیت و قابلیت شکل‌دهی قطعات دیواره کلفت با ضخامت‌های غیر منظم انتخاب شده‌است. در مورد قابلیت‌های این ماده چنین گزارش شده‌که درب‌های دیواره کلفت با قطر ۴.۸ سانتی‌متر، به شفافیت کریستال بوده و بدون حباب یا مشکل قالب‌گیری به نام فرورفتگی تولید می‌شوند.



مقوای روکش شده با بیوپلاستیک

که ماده‌ای است که نه پایه طبیعی دارد و نه قابل تجزیه زیستی است. در حالی که ماده‌ای که اکنون به وسیله این شرکت مورد استفاده قرار خواهد گرفت، ماده‌ای است که قابل تجزیه زیستی است و از نظر قابلیت کمپوست با استاندارد EN 13432 اروپا مطابقت دارد. در حال حاضر قیمت مواد بیوپلاستیک بیشتر از ماده پلی اتیلن است و جایگزینی آن مستلزم کاهش قیمت بیوپلاستیک و آمادگی مشتریان برای پرداخت بیشتر در قبال مواد سالم‌تر برای محیط‌زیست است.

شرکت Paperboard Iggesund نخستین سفارش خود برای مقوای روکش شده با بیوپلاستیک را دریافت کرد. این خبر بدین معناست که برای مصارف غذایی و فنجان‌های نوشیدنی، می‌توان از ظروفی استفاده کرد که از مواد تجزیه‌پذیر زیستی و تجدید پذیر ساخته شده‌اند. در گذشته، این شرکت آزمایش‌هایی با بیوپلاستیک‌ها، به عنوان مواد نفوذناپذیر ترتیب داده بود. تا کنون بیشترین ماده‌ای که به عنوان نفوذناپذیر برای روکش مقوا مورد استفاده قرار گرفته، پلی اتیلن بوده

ممنوعیت از ۲۰۱۰



از ابتدای ژانویه ۲۰۱۰، به دنبال دستورعمل اروپایی در مورد بسته‌بندی، عرضه‌کننده‌های پلاستیکی برای بسته‌بندی خرید روزانه، متوقف خواهد شد. کیسه‌های جدیدی که جایگزین خواهند شد، از بیوپلیمر به دست آمده از ذرت و دیگر سبزیجات تهیه می‌شوند که کمی گرانتر هستند ولی از نظر اکولوژیکی و تجزیه‌پذیری مشکلی ایجاد نمی‌کنند.

نخستین بطری Styrolux در مقیاس صنعتی

سازندگان ماشین اروپایی، نخستین بطری تولید شده از استایرن بوتادین کوپلیمر شرکت BASF با نام تجاری Styrolux 3G 46 به روش اکستروژن-دمشی را تولید کردند. مسوول تولید شرکت ماشین‌سازی آلمانی که این تولید آزمایشی را با موفقیت پشت سر گذاشته‌است، می‌گوید: "آسانی تولید با این ماده، ما را شگفت زده کرد؛ شفافیت و سفتی این پلاستیک واقعا جالب است." در توضیح این خبر آمده‌است که تولید بطری با دسته‌ای که در بدنه بطری طراحی شده‌است، بسیار ساده بوده و خط جوش بطری بدون مشکل زیاد شکل پیدا می‌کند. مزیت این ماده نسبت به مواد دیگر مورد استفاده در این بخش، مانند PET یا PVC سبکتر بودن آن عنوان شده که در نتیجه تولید را اقتصادی‌تر می‌سازد. آگاهی بیشتر: www.basf.de/plastics/pressreleases



سینی بازیافتی در انگلستان

شرکت Sharp Interpack نخستین شرکت انگلیسی است که سینی های دارای PP صنعتی بازیافتی و r-HDPE را که از ظروف یکبار مصرف به دست می آید، به بازار معرفی کرده است. این شرکت ابتدا محصولات حاوی ۶۰ درصد مواد بازیافتی PET را به بازار معرفی کرد و اکنون سینی های ساخته شده از ۱۰۰ درصد PET بازیافتی را عرضه کرده است. r-PP که به وسیله این شرکت عرضه شده، ترکیبی است که ۵۰ درصد آن از پلی پروپیلن بازیافتی صنعتی، r-HDPE و یک پرکننده معدنی تشکیل شده و ۵۰ درصد بقیه را PP دست اول تشکیل می دهد. موادی که برای تولید سینی گوشت مرغ عرضه می شود، فاقد پرکننده معدنی است.



پاکت نامه جاذب رطوبت

پاکت Tyvek Plus سطحی جاذب داشته و چنانچه گزارش شده، ساختار ویژه آن، کیفیت چاپ بهتری ارائه می کند. این پاکت که برای چاپ به روش جوهرافشان، چاپ کدهای میله ای و دیگر اطلاعات مورد نیاز طراحی شده، نتایج خوبی با چاپ لیتوگرافی و فلکسو داشته است. همچنین در فرآیندهای حمل و نقل دستی و ماشینی نامه ها، کارایی خوبی نشان داده است. آگاهی بیشتر: www.basf.com



اعلام شده است که به موجب آنها محصول بسته بندی شده، به شکل زیبایی نمایش داده می شود. طبق گزارش خبری، با استفاده از این ماده، براقت و شفافیت شیشه، با انعطاف پذیری در طراحی ترکیب شده است. از این ماده جدید در فرایند قالبگیری دمشی استفاده شده و در نتیجه، ظرفی دارای دیواره و کف کلفت تولید شده که تا کنون فقط با استفاده از شیشه قابل تولید بوده است. کیفیت بسیار خوب، قابلیت تولید ظروف با اشکال گوناگون و همچنین قابلیت کاربرد عملیات تکمیلی مختلف بر روی این ماده، سبب شده است که اجرای ایده های مختلف بسته بندی، امکان پذیر شود.

پلیمر شیشه ای جدید



در مورد ماده جدید Glass Polymer که برای بسته بندی معرفی شده، ویژگی های منحصر بفردی

فیلم های محافظ جدید

محصول جدیدی از شرکت Tesa Tape برای محافظت بیشتر در برابر کثیفی، گرد و غبار، قطرات رنگ و خراشیدگی روی هر نوع سطحی معرفی شده است.

این فیلم که به وسیله پلی اتیلن، پوشش داده شده، در برابر تابش فرابنفش مقاوم است و چنان که اعلام شده تا چهار هفته می تواند جسم روکش شده را در برابر تابش فرابنفش، حفاظت کند. همچنین اعلام شده که این روکش با استفاده از چسب بر پایه آکرلیک به سطوح مورد نظر چسبانده می شود و تا زمانی که برداشته شود، تمیز باقی می ماند.



واکس Rexam برای تکمیل قوطی

برند "نستا" اسپانیایی چای با یخ Nestea، قوطی جدیدی برای محصول خود عرضه کرده است که برای واکس آن از محصولات Rexam استفاده شده است. این واکس، به گونه ای طراحی شده که تصویر چاپ شده را شبیه یخ نشان می دهد.

این روش به وسیله شرکت Rexam در چند سال گذشته ابداع شده بود و هم اکنون به وسیله چندین شرکت اروپایی مورد استفاده قرار می گیرد. علاوه بر این اعلام شده که قوطی های Nestea از روش چاپ منحصر به فردی استفاده می کند تا در نتیجه آن جذابیت محصول در قفسه به دلیل مشابهت آن با عکس بیشتر شود



پیشنهاد جدید بازیافت مواد



شرکت Kaisersberg Plastics با دعوت از مشتریان خود به استفاده از مواد پلاستیکی Correx، پیشنهاد تازه ای برای بازیافت مواد پلاستیکی را مطرح کرده است. این مواد پس از مصرف به انواع تازه ای از محصولات می توانند در بازار بسته بندی و ساختمان مورد استفاده قرار گیرند، قابل بازگردانی هستند. طبق اعلام این شرکت، Correx ماده ای سبک، سخت و ارزان است که برای استفاده در کارهای چاپی و نمایشی نیز مناسب است. موادی که به کارخانه بازگردانده می شوند، باید تمیز و خشک باشند که به طور رایگان به وسیله شرکت جمع آوری می شوند. کاربردهایی که برای مواد بازیافتی پیشنهاد شده، عبارتند از: جایگزینی تخته سه لایی برای محافظت از بتون آرمه. از ماده پلی پروپیلن به طور گسترده برای این منظور استفاده می شود، چون سبکتر و ایمن تر از تخته سه لایی است و روکشی ضد آب ایجاد می کند.

ساک خرید کتانی

شرکت انگلیسی Biopac، ساک خرید صد در صد کتانی، به نام Faritrade را برای بازار خرده‌فروشی معرفی کرده‌است تا به علاقه‌مندان محیط زیست امکان تجربه خرید کاملاً "ارگانیک" و شیک را عرضه کند.

این شرکت با این کار خود، حلقه خرید مشتریان حساس به مسایل زیست‌محیطی را کامل کرده‌است. منبع تهیه کیسه‌های کتانی، هند و ایتیوپا است که آنها را با استفاده از منابع مطمئن تامین می‌کنند و تولید آنها به سازمان‌های محلی برای غلبه بر فقر کمک می‌کند.

مدیر عامل این شرکت می‌گوید: "ما اطمینان داریم که تمامی کشاورزان، برای پنبه خود قیمت مناسبی دریافت می‌کنند و کارگران آنها بیشتر از دستمزد حداقل، دریافت می‌کنند. همچنین همگی از مزایای امنیت اجتماعی و سلامتی برخوردارند." هر خرده‌فروشی می‌تواند کیسه‌هایی را عرضه کند که بر روی آنها "برند" ویژه خودش چاپ شده‌است. در حال حاضر در تمامی بازار مواد غذایی انگلستان از کیسه‌هایی که دارای "برند" هستند استفاده می‌شود.



ظروف قابل تجزیه زیستی از مواد مختلف

CT که از تالک و پلی‌پروپیلن تشکیل شده، کمترین تاثیرات را در محیط زیست داشته و مصرف انرژی‌های فسیلی را نیز کاهش می‌دهد. هم تالک و هم PP برای تبدیل، به انرژی کمی احتیاج دارند و برای تولید با استفاده از این ماده، از مواد افزودنی زیان‌آور برای محیط زیست استفاده نمی‌شود.

شرکت Solia گروهی جدید از مواد طبیعی و یا تجزیه‌پذیر زیستی را تولید و عرضه کرده‌است. برخی از این مواد مانند خمیر بامبو، نه تنها دوستدار محیط زیست است، بلکه خواص جالبی نیز دارد؛ در ماکروویو قابل گرم‌کردن است، در برابر چربی‌ها مقاوم بوده و کاملاً ضد آب است. ماده

کیسه‌های کاغذی بسته‌بندی نان



یک شرکت لهستانی، انواعی از کیسه‌های کاغذی برای محصولات نان را معرفی کرده‌است. این کیسه‌های کاغذی مشکل بسته‌بندی نان گرم را حل کرده‌است؛ چرا که برخلاف کیسه‌های پلاستیکی، اجازه تنفس را به محصولات می‌دهند و جلوی تعریق و افزایش احتمال کفک‌زدن نان را می‌گیرند. کیسه‌های ارائه شده به وسیله این شرکت با دورنگ سفید و کرافت و در اندازه‌های مختلف عرضه شده‌است و می‌توان به طور انتخابی بر روی آنها چاپ تا چهار رنگ را انجام داد.



سینی غذای قابل ماکروویو

ترکیب دو ماده کارتین و پلاستیک در تولید سینی قابل ماکروویو که به وسیله شرکت PackAlim عرضه شده، مصرف پلاستیک‌ها را کاهش داده و همزمان مصرف مقوا را نیز کاهش می‌دهد که سبب کاهش سفتی ظرف می‌شود. به همین دلیل این ظرف، مطابق با استانداردهای زیست‌محیطی اعلام شده‌است. ضخامت لایه پلاستیکی بر اساس کاربرد نهایی ظرف و با قابلیت‌های مختلف می‌تواند انتخاب شود؛ نفوذناپذیر، قابل ماکروویو، قابل کندن، ...



کیسه بالشی قابل گرمایش

با این مساله شرکت Alcan کیسه‌های ته‌صاف بالشی تولید کرده‌است که برای غذاهای آماده پیشنهاد شده‌است. این کیسه‌ها از فیلم PET متالایز، تهیه شده که برای مقاومت بهتر در برابر دمای زیاد، به وسیله کاغذ لایه‌گذاری شده‌است.

این کیسه همچنین به گرمایش سریع غذای یخزده کمک می‌کند و به تهیه غذایی که ترد و کباب شده‌است، کمک می‌کند؛ مثل پاپ کورن، یا پیترزای یخ‌زده.

در ماکروویو، بخشی از تابش، جذب قسمت‌های غیر فلزی شده و مستقیماً سبب گرم شدن محصول داخل ظرف می‌شود. بخش دیگر تابش به وسیله فیلم یا بسته‌بندی، جذب می‌شود که سبب افزایش دمای ظرف می‌شود که گاهی تا ۲۶۰ درجه سانتیگراد می‌شود. افزایش دمای بسته‌بندی، رطوبت بین محصول و بسته‌بندی را گرم و تبخیر می‌کند و به همین دلیل محصول داخل بسته، به صورت خشک در می‌آید. برای مقابله



مازند فیل

بزرگترین سازنده دستگاههای پرکن لیوانی در ایران

MFRI-1



MFRI-2



MFRI-3



MFLI-6



Mazand Fill

Food Industrial Packaging Machinery

Tel: +98 123-3174001-3

Fax: +98 123-3174004

Mobile: +98 912-1094203

www.mazandfill.com info@mazandfill.com

راه حل Sidel برای صنایع شیر

پریفرم خشک، خط قالب‌گیری دمشی و پرکردن بطری است. بنا بر اعلام این شرکت، "انتخاب این خط، کارایی، تولید مناسب و قیمت قابل رقابت را به همراه داشته است؛ بسته‌بندی بهینه، بطری سبک PET، بدون اتلاف آب و بدون نیاز به حمل بطری خالی. آگاهی بیشتر: www.sidel.com

با افزایش تقاضا برای محصولات مثل شیر، شیرقهوه و دیگر محصولات لبنی، شرکت Dairy Byrne در آمریکا به منظور پاسخ بهتر به تقاضای بازار و در عین حال در نظر داشتن هزینه‌های مربوطه، راه حل شرکت Sidel را با خط Ultra Sensofill FMCombi، انتخاب کرد. این خط با ظرفیت ۱۸ هزار بطری در ساعت، شامل سیستم گندزدایی

Sidel برنده جایزه برنز مسابقه Pentawards 2008

Sidel، طی برگزاری مسابقه بین‌المللی طراحی بسته‌بندی Pentawards، برنده جایزه برنز شد. این جایزه به ماشین تولید بطری آب ۵۰۰ میلی لیتری، تعلق گرفت. مسابقه Pentawards 2008، به طور انحصاری به طراحی بسته‌بندی، در همه اشکال آن اختصاص دارد.



در سی‌ام اکتبر سال جاری در موناکو، طرح NoBottle شرکت

کاهش هزینه بسته‌بندی با استفاده از قالب پریفرم

بطری، فقط کافی است تا هزینه قسمت سفارش شده را پردازد.

با استفاده از روش ارائه شده به وسیله شرکت TricorBraun، حد واسطی بین بطری‌های سفارشی و بطری‌های خارج از مصرف به دست آمده است. با استفاده از قالب پریفرم موجود در انبار، بازاریاب می‌تواند طراحی منحصر بفردی برای یک بطری با استفاده از قسمت پایینی بطری به دست آورد؛ و جای هزینه دو سری قالب، یکی برای پریفرم و یکی برای



سه سیستم جدید لایه‌گذاری صفحه از شرکت Billhofer

خشک‌کن دسپرن، لایه‌گذاری بدون حلال، سیستم حرارتی فشرده، سیستم برجسته‌کاری در-خط و کنترل جداسازی فیلم‌ها و کنترل لایه‌گذاری فیلم‌های هالوگرام و نیز سرعت خط صد متر بر دقیقه اشاره شده است.

سه سیستم جدید برای لایه‌گذاری با استفاده از روش‌های دسپرن، بدون حلال و حرارتی برای فیلم‌های PET، PP، نایلون و استات به وسیله شرکت Billhofer عرضه شده است. از ویژگی‌های این خطوط، به

ماشین‌های جدید شرکت Heidelberg

بازکن و جمع‌کن است، فویل را به کار می‌برد. سپس با عبور از بین سیلندرها چاپ و بلانکت، همراه زیره و با استفاده از فشاری که در بین سیلندرها وارد می‌شود، سبب پوشش فلزی فویلی که از بین فیلم حامل می‌گذرد و انتقال آن به مناطقی از زیره که با چسب پوشانده شده‌اند، می‌شود. پس از cold Foiling هر دو واحد می‌توانند برای چاپ مورد استفاده قرار گیرند.

ماشین جدید شرکت Heidelberg، برای لیبیل‌ها، جعبه‌ها و چاپ تجاری قابل استفاده است. ماشین‌های CD 74 Speedmaster، XL105 و Foilstar cold foiling می‌توانند با تنظیم شده تا برای انجام عملیات تکمیلی بسیاری از زیره‌ها مورد استفاده قرار گیرد. این ماشین، دارای دو واحد چاپ افسست است؛ در اولی، به تمامی یا قسمتی از زیره، چسب زده می‌شود، و دومی که مجهز به واحد



نسل جدید سیل‌کن ظرف

شرکت Multivac اعلام کرده است که از ابتدای سال جدید، نسل جدیدی از ماشین‌های سیل‌کن ظرف را به بازار معرفی خواهد کرد. نخستین مدل این سری جدید در نمایشگاه صنعت بسته‌بندی Emballage پاریس، به بازدید عموم گذاشته شد. مشخصات و کاربردهای این ماشین به این ترتیب اعلام شده است:

- ساختار مدولار این ماشین، انعطاف‌پذیری بیشتری را از نظر ظرفیت و کارایی در تولید فراهم کرده است.
- ساختار ماشین ساده و فشرده است.
- این ماشین الزامات ایمنی و بالاترین میزان رعایت مسایل بهداشتی را برآورده می‌سازد.
- تمیزکاری آن بسیار آسان طراحی شده است و فضای مرده در آن به کمترین میزان رسیده است.
- بسته‌بندی محصول به صورت "در-خط" یعنی همزمان با تغذیه ظرف با محصول و برداشتن ظرف آماده، صورت می‌گیرد.



بسته‌بندی حفاظتی با دستگاه رومیزی Fill-Air® Cyclone

دستگاه Fill-Air® Cyclone که به وسیله شرکت Sealed Air معرفی شده است، با سرعت بیست متر بر دقیقه کیسه‌هایی با فضای خالی برای بسته‌بندی حفاظتی انواع کالای مورد نیاز تولید می‌کند. این دستگاه به دلیل اندازه کوچک، قابل کارگذاری روی میز است و می‌تواند به صورت در-خط یا خارج از خط تولید مورد استفاده قرار گیرد. اندازه کیسه‌هایی که با این دستگاه تولید می‌شود، از ۲۰۰ × ۱۵۰ mm، تا ۳۵۰ × ۲۰۰ mm قابل تغییر است.



Man Roland و چند قرقره با عرض‌های مختلف

چاپ کارت‌ها، لیبل‌ها، و به ویژه چعبه‌ها امکانات جدیدی برای فینیشینگ با استفاده از فویل خواهند داشت. در ماشین جدیدی که به وسیله شرکت Man Roland عرضه شده، تا پنج قرقره مختلف با عرض‌های متغیر می‌تواند برای فویل چسبانی سرد (Cold Foiling) به صورت همزمان مورد استفاده قرار گیرد. ماشین ۶۹

رگوردهای جدید شرکت KBA

ماشین Jumbo Rapidas شرکت KBA به سرعت ۱۵ هزار صفحه در ساعت؛ برای چاپ مستقیم، و ۱۰ هزار صفحه در ساعت برای چاپ با کیفیت برتر، رسیده است. از ویژگی‌های این ماشین به موارد زیر اشاره شده است:

میز کنترل همراه با امکان انتخاب یکپارچگی آن با سیستم دیجیتال، عملکرد خودکار دکمه‌ها، سنجش دانسیته به صورت در-خط یا کنترل کیفیت رنگ، زمان آماده‌سازی کوتاه، امکان کار با زیره‌های بسیار نازک از کاغذ بسیار نازک تا مقوای سنگین یا مقوای کروگیت، ...

بسته‌بندی سوسیس آماده پخت

افزایش تقاضا برای سوسیس کبابی یا سرخ‌شده، منجر به افزایش تقاضا برای ظروف بسته‌بندی سوسیس آماده و قابل پخت در فر شده است. ماشین PA182 از شرکت Automation Packaging، ظرف‌های تا عمق ۱۲۰ میلی‌متر را آب‌بندی کرده و پس از برش کناره‌ها، آماده پخت در فر یا ماکروویومی سازد. ظرف‌های از مواد مختلف پلاستیکی، قابل فرآیند به وسیله این دستگاه هستند.



طلاکوبی Gidue و امکانات جدید

ماشین Gidue با هدف خدمات‌رسانی بیشتر به تولیدکنندگان لیبل به بازار عرضه شده است. مطابق خبر منتشر شده، این ماشین ساختار مستحکم آهنی داشته و می‌تواند فشارهای تا ۱۰۰ نیوتن بر میلی‌متر را تحمل کند و تا سرعت متوسط ۸۰ متر بر دقیقه، فشار لازم برای چاپ با کیفیت مناسب بر روی زیره‌های مختلف، مثل کاغذ معمولی یا بافت دار که معمولاً با مشکل مواجه هستند، را تاب آورد. همچنین این ماشین به سیستم کنترل خودکار دما و فشار مجهز است و کنترل از طریق صفحه کنترل تماسی که روی بدنه اصلی ماشین قرار گرفته است، انجام می‌شود. قابلیت‌هایی که به ویژه برای تولیدکنندگان لیبل مناسب است، فراخوانی داده‌های قبلی است که جلوی دوباره کاری‌های وقت‌گیر لازم برای تنظیم دوباره پارامترهای دستگاه را می‌گیرد.



دماسنج مادون قرمز با حساسیت بیشتر

دماسنج جدید مادون قرمز CSm-mometerther با قابلیت اندازه‌گیری اختلاف دماهای بسیار کم تا ۰/۰۲۵ درجه سانتیگراد، معرفی شده است. اندازه‌گیرهایی که اکنون در بازار موجود هستند، می‌توانند در بهترین حالت، تا ۰/۱ درجه سانتیگراد را اندازه‌گیری کنند. ماده جدید حسگر که به وسیله این شرکت توسعه یافته، امکان اندازه‌گیری اختلاف دماهای بسیار ناچیز را فراهم کرده است. در توضیح مربوط به این خبر آمده است که تغییر دمای محیط به میزان پنج درجه سانتیگراد، کارایی دماسنج‌هایی که اکنون در بازار وجود دارند را تحت تاثیر قرار می‌دهد. ولی در دماسنج جدید، استفاده از محفظه‌ای که کاملاً از نظر حرارتی عایق‌بندی شده است، این مشکل حل شده است. طراحی کاملاً فشرده این دماسنج، استفاده از آن را در فضاهای محدود امکان‌پذیر می‌سازد. مساله فضای محدود در بسیاری صنایع مطرح است و برای برخی مسایل از جمله اندازه‌گیری دما، ایجاد مشکل می‌کند.

ماشین جدید بسته‌بندی سینی



در نمایشگاهی که به وسیله اتحادیه بین‌المللی ITCA در بارسلونای اسپانیا برگزار خواهد شد، شرکت Pacakaging Automation ماشین بسته‌بندی سینی PA217 را به نمایش خواهد گذاشت. در این نمایشگاه، پرسنل آموزش دیده این شرکت، در مورد روش خدمت‌رسانی این ماشین به پیشخوان یا میز پذیرایی هوابیماها، توضیحات لازم را خواهند داد. این ماشین، به صورت دستی کار می‌کند و برای آب‌بندی فیلم و درپوش مقوایی روی ظروف از پیش‌شکل داده شده، از فیلمی که به وسیله قرقره به دستگاه تغذیه می‌شود، و درپوش‌های بریده شده، استفاده می‌کند.

چاپ سریعتر لیبل با ماشین جدید

نوع جدید ماشین چاپ رنگی لیبل به روش دیجیتال معرفی شده است که با سرعت ۷۵ سانتیمتر بر ثانیه، با افزایش پنجاه درصد در سرعت نسبت به نوع قبلی، می تواند به وسیله رول تغذیه شده و سفارش های چاپی را با سرعت بیشتری انجام دهد. طبق گزارش خبری، چاپ هر گونه عکس، کارهای گرافیکی و بارکد با این ماشین امکان پذیر است. آگاهی بیشتر: www.quicklabel.com



لایه گذارهای پر سرعت

ماشین های شرکت GBC با سرعت های ۲۰ تا ۱۰۰ متر بر دقیقه کار لایه گذاری لایه های مختلف از جنس پلی پروپیلن، پلی استر و فیلم های دیگر را انجام می دهند. ماشین لایه گذار با فرمت وسیع برای لایه گذاری و چاپ عکاسی می تواند مورد استفاده قرار گیرد.



بازرسی کامل چاپ

CheckRewinder به منظور بازرسی و کنترل کامل لیبل های چاپ شده، معرفی شده است. این سیستم که در انتهای خط مورد استفاده قرار می گیرد، چنانچه گزارش شده است، به محض تشخیص نقص در چاپ، دستگاه جمع کن را متوقف کرده و با شناسایی محل نقص که به وسیله دوربین، عکسبرداری و تعیین وضعیت شده است، کارگر خط می تواند نقص را قبول یا رد کند و در صورت قابل قبول نبودن لیبل چاپ شده، می تواند آن را جایگزین کند و تولید را ادامه دهد.

ماشین بسته بندی گوشت

مدل Cryovac 8600 E-16EL به منظور بسته بندی گوشت تازه و برخی انواع گوشت پخته معرفی شده است. از ویژگی های این دستگاه به روغنکاری مرکزی، صفحه نمایش تشخیص ایراد و حفاظت ایمنی قسمت فلزی دستگاه، اشاره شده است.



عطر پرکنی جدید PKB

انواع مختلف سیستم کدگذاری روی لیبل و بطری امکان بازرسی های مختلف -نسل جدید پمپ عطر (bowl Vibrating) بدون جت هوا، با سرعت زیاد و همراه با تاییدیه های ضد انفجار بر اساس استانداردهای اروپایی. آگاهی بیشتر: www.PKB.com

ماشین جدید عطر پرکنی Synchro Perfume با قابلیت های زیر به وسیله شرکت PKB عرضه شده است: متمرکز کردن دوباره بطری پیش از پمپ عطر امکان درگذاری به اشکال مختلف استفاده و تنظیم با دکمه های پاشنده فشاری



سرعت این دستگاه ۸۰ بطری در دقیقه گزارش شده است. امکانات انتخابی که برای این ماشین عنوان شده، شامل موارد زیر است: انواع مختلف گردگیری -پمپ های سرمایی -تمیزکاری در محل (CIP) -ایستگاه لیبل گذاری ته بطری به صورت یکپارچه

حمل بدون صدمه رول بزرگ

برای انتقال رول های بزرگ انواع فیلم، الیاف نیافته، ... چرخ بزرگ Big Wheel RollMover معرفی شده است تا سطوح لایه های بیرونی صدمه نبینند. سرعت حرکت و پارامترهای تعیین کننده دستگاه، کاملاً بر اساس نیازهای مشتری، قابل برنامه ریزی گزارش شده است. آگاهی بیشتر: www.appletonmfg.com





چاپ جوهر افشان برای وب کم عرض

شرکت Sun Chemical ماشین چاپ Solar Jet را معرفی کرده است که اعلام شده می تواند به روش جوهر افشان وب های کم عرض را چاپ کند. سرعت چاپ این ماشین، طبق گزارش، ۲۵ متر بر دقیقه است و می تواند چاپ های مختلف از بارکد تا متون با زبان های مختلف را انجام دهد.

ماشین اندازه گیری، توزین و اسکن

یکپارچه درآید تا فاکتور به صورت دقیق صادر شود. در ابتدای ورود بسته ها به محل کارگاه، بارکدی بر روی هر بسته زده می شود که پس از آن به سمت سیستم لیزری، هدایت می شود که در اینجا با استفاده از سیستم لیزری، ابعاد کالا اندازه گیری می شود. همچنین وزن دقیق کالا به دقت هنگام عبور آن از دستگاه، سنجیده می شود.

این ماشین که بر اساس گزارش، تا دو هزار بسته را به طور روزانه توزین و ابعادگیری می کند، با انجام ماشینی فرایند، صرفه جویی قابل توجهی درمخارج مربوطه به عمل آورده است و در ضمن سبب استفاده بهینه از فضای انبار خواهد شد.

همچنین این دستگاه می تواند با سیستم تهیه فاکتور، به صورت



نشانه گذاری لیزری بسته های دارویی

برای چاپ اطلاعات مختلف روی بسته های دارویی، از قبیل کد تولید و بارکد، شرکت Domino با همکاری DataLase، راه حلی جدید معرفی کرده است. تا پیش از این، از روش طلاکوبی برای این منظور استفاده می شده است که مستلزم صرف هزینه و زمان زیاد بود. در روش جدید، تصویر سیاه مثبت، روی زمینه سفید ایجاد شده و منطقه ای که مشخص شده با DataLase Packmark پوشانده می شود. سپس لیزر در روش، تغییر رنگ ایجاد می کند. اعلام شده که این روش نسبت به روش کدگذاری و علامت گذاری سنتی، ارزانتر و ساده تر است و مسایل زیست محیطی نیز مورد ملاحظه قرار گرفته است.

سیستم پرکن یکبار مصرف KHS

در پاسخگویی به مصرف کنندگانی که حجم خرید گسترده ای دارند و قادر به بازگردانی بطری های نوشیدنی نیستند، شرکت KHS فناوری پرکن Keg در اندازه های بزرگ را معرفی کرده است. شرکت اعلام کرده است که با این سیستم جدید، ظروف ضدزنگ معمولی و KeyKeg با ظرفیت زیاد قابل پرکردن هستند و در ضمن می توان این سیستم را با خطوط فعلی هماهنگ ساخت. آگاهی بیشتر: www.khs.com

ماشین تهیه پرکن کاغذی

با استفاده از این دستگاه که به وسیله Storopsck عرضه شده است، کاغذ پرکننده فضاهای خالی درون بسته بندی های حمل و نقلی، تهیه می شود. لوله کاغذی ۹۰ گرمی پس از فشردن شدن، و سوراخ کاری در هر ده سانتیمتر برای ایجاد قابلیت پاره کردن آن در نقطه مورد نظر، تازده و مچاله می شود.

در گزارش آمده است که این ماشین مستقیماً در محل کار قابل نصب است و با سرعت بیست متر بر دقیقه کار می کند.



جدید ترین نسل دستگاه لیبل زنی ساخت کمپانی KHS آلمان

تهیه شده توسط شرکت مهندسی کار و اندیشه

اشاره: نقش بسته بندی در میزان استقبال مصرف کنندگان از محصولات غذایی و آشامیدنی غیر قابل انکار است. یک بسته بندی شکیل و با کیفیت می تواند تا حد زیادی در جلب نظر مصرف کننده موثر باشد. بسته بندی هر محصول به نوبه خود، به عوامل مختلفی بستگی دارد. بر چسب و یا لیبل یکی از این عوامل است که جایگاه ویژه ای در صنعت بسته بندی دارد. بر چسب زنی خوب یک محصول منوط به در اختیار داشتن دستگاه لیبل زنی با کیفیت مطلوب است. کمپانی KHS آلمان که در صنایع آشامیدنی باختر طراحی و ساخت انواع دستگاههای مورد استفاده در خطوط پرکن و بسته بندی، بسیار معروف و شناخته شده است، از جمله سازندگان دستگاههای لیبل زنی با کیفیت بالا می باشد.



بچسبند تا نهایتاً بتواند پیام تولید کننده را با موفقیت به مصرف کننده منتقل نماید. بدین منظور علاوه بر بخش های برش و غلتک چسب زنی، بخش الصاق لیبل هم دوباره طراحی گردیده تا در عمل، امکان تنظیم دقیق و همپوشانی لیبل فراهم آید. برای این مهم، بخش الصاق لیبل بصورت معلق طراحی شده تا جابجایی راحت آن و انجام اصلاحات امکان پذیر شده، از توقف ماشین پیشگیری شود و تولید بدون وقفه ادامه یابد. همچنین، متخصصین KHS ماشین را بصورتی طراحی نموده اند که کلیه تنظیمات صد درصد قابل تجدید است. بدین معنی که هنگام تغییر سایز بطری روی ماشین، تعویض قطعات مربوطه توسط کاربر به آسانی انجام گرفته و همزمان تنظیمات مربوط به محل دقیق ارسال لیبل بروی ظرف نیز از طریق یک اهرم دوار مدرج و یا دارای شمارشگر اعمال میشود. کاربران می توانند به سرعت و به آسانی مقادیر مربوط به تنظیمات مختلف را از روی صفحه مونیتر بخوانند نتیجتاً میزان دخالت کاربر در تغییر سایز و راه اندازی ماشین پس از آن، به میزان قابل توجهی کاهش می یابد. حاشیه سود تولیدکنندگان آشامیدنی ها در حال کاهش و توجه مصرف کنندگان به قیمت محصول در حال افزایش است. بدین خاطر در هنگام انتخاب ماشین آلات، هزینه های انرژی، راهبری و تعمیرات در قیاس با گذشته، نقش مهم تری را ایفا می نمایند. راهبری دستگاه جدید بسیار آسان بوده و افزایش چشمگیر راندمان را در پی دارد. برای کاهش هزینه های راهبری و تعمیرات، کمپانی KHS انحصاراً دستگاه نگهداری (maintenance free) مجهز نموده است.

برشی که با تعبیه یک قطعه فلز خاص، این امکان را فراهم می آورد تا تیغه برش در حین کار دستگاه در اثر تماس با این قطعه مرتباً تیز شود ضمن اینکه قطعه فلز مذکور به سادگی قابل تعویض است.

راهبری: ساده، آسان و در کوتاه ترین زمان ممکن

راهبری ساده همواره معادل افزایش راندمان بواسطه زمان تعویض کوتاه تر و تعمیرات دوره ای کمتر می باشد. بنابراین KHS روی قسمت های برش، وکیوم درام و چسب زنی بعنوان قلب دستگاه لیبل زن که از لیبل حلقه ای استفاده می کند، تمرکز نموده و ابتکارات جدیدی را در این قسمت ها بکار گرفته است.

تکنیک جدید برش، قطع دقیق و بی عیب لیبل
هادر دراز مدت را تضمین می نماید. اینکار بواسطه تیغه خود تیز شونده که تنظیم و کارکرد آن بسیار آسان می باشد، ب صورت می گیرد.

بمنظور کاهش بیشتر زمان تعویض ها، وکیوم درام بصورت چند تکه طراحی شده است که باعث کاهش وزن آن به کمتر از شش کیلوگرم شده و کاربر دستگاه می تواند تعویض ها را بدون مشکل انجام دهد. متخصصین لیبل زنی، مخزن چسب و پوسته غلتک چسب زنی را به گونه ای طراحی نموده اند که الصاق لیبل را با مصرف کمترین مقدار انرژی انجام می شود. نتیجه این نوآوری در قسمت چسب زنی دستگاه جدید، بهره وری بسیار خوب از انرژی بعلاوه حداکثر کیفیت چسب زنی بواسطه کاهش بسیار زیاد آلودگی چسب می باشد.

دخالت کمتر کاربر، هزینه ها را کاهش می دهد
لیبل باید به دقت برش خورده و کاملاً روی ظرف

کمپانی KHS که سالهاست در زمینه ساخت ماشین آلات مختلف مورد استفاده در بسته بندی آشامیدنی ها فعالیت دارد، اخیراً نسل جدیدی از یک مدل دستگاه لیبل زنی خود را به بازار عرضه نموده است که برای ظرفیت های متوسط و بالا استفاده می شود و دارای مزایای زیادی در مقایسه با نسل قبلی است بطوریکه عملکرد قسمت های برش، وکیوم درام و سیستم چسب زنی کاملاً ارتقاء یافته است. این دستگاه علاوه بر بطری های شیشه ای و PET (لیبل های OPP)، قابلیت لیبل زنی قوطی و سایر ظروف استوانه ای را هم داراست. درخواست برای این ماشین ها بسیار گسترده است و کاربرد آنها تنها به صنایع آشامیدنی محدود نمی شود بلکه بسیاری از صنایع بسته بندی نیازمند دستگاه لیبل زنی با چنین مشخصاتی یعنی بالاترین دقت لیبل زنی، راهبری ساده، تعمیرات سریع و آسان و البته عمر طولانی و حداقل زمان توقف هستند.

در یک دوره ۱۸ ماهه، متخصصین کمپانی KHS اقدام به تحقیق و توسعه یک دستگاه لیبل زنی کاملاً جدید نمودند و تمرکز اصلی آنها در این کار روی سه پارامتر: ۱- راحتی راهبری، ۲- راندمان عالی و ۳- بالاترین کیفیت ممکن بوده است. نتیجه این تلاش، طراحی و ساخت دستگاه لیبل زنی مدل Innoket 360 بود که ماشینی است با کیفیت عالی برای الصاق لیبل در ظرفیت های تولید متوسط و بالا تا ۵۰.۰۰۰ بطری در ساعت. علاوه بر طراحی ارگونومیک و ساختار مدولار، وجه تمایز اصلی ماشین جدید، نوآوری های فنی بکار رفته در آن است؛ مانند وکیوم درام چندتکه جهت تعویض سریع و ساده و یک بخش برش لیبل با تیغه





Filling and Packaging - Worldwide

کمپانی KHS آلمان با ۱۴۰ سال سابقه در ساخت دستگاهها و ماشین آلات مورد استفاده در خطوط بسته بندی انواع آشامیدنی ها:

▪ نوشابه های گازدار ▪ آبمیوه ▪ آب معدنی ▪ شیر ▪ ماءالشعیر و دیگر آشامیدنی های رایج در ظروف مختلف:

✓ بطری های شیشه ای ✓ بطری های PET ✓ قوطی (CAN) ✓ بشکه (KEG)



و اینک تجهیزات کامل خط بسته بندی انواع محصولات خوراکی و غیر خوراکی در کیسه های آلومینیومی (POUCH)

کمپانی KHS آلمان با بیش از ۴۰ خط تولید در ایران

- بهنوش ایران (تهران)
- چشمه نوشان خراسان (مشهد)
- خوشگوار (کوکاکولا) مشهد
- خوش طعم اسفهان
- خوش نوش (ساری)
- خوش نوش (همدان)
- خرم نوش (خرمشهر)
- دز نوش (دزفول)
- زمزم آزادی (تهران)
- زمزم شرق (تهران)
- زمزم گرگان
- زمزم رشت
- زمزم مشهد
- زمزم اسفهان
- زمزم آذربایجان
- زمزم شیراز
- ساسان (تهران)
- فرد آذربایجان (ارومیه)
- کافی کولا (اسفهان)
- نکونوش (تبریز)
- نوشاب (تهران)
- تپسان شرق (پسی) مشهد
- شیر بیستون - کرمانشاه
- شیر پگاه ارومیه
- شیر پگاه تهران
- شیر پگاه گرگان
- شیر پگاه مشهد
- مجتمع صنایع غذایی کیلوس (اهر)

تهران - خیابان وحید دستگردی (ظفر)، تقاطع خیابان ولی عصر (عج)،

شماره ۳۶۱ تلفن: (۴۰ خط) ۸۸۸۸۰۲۹۲ فاکس: ۸۸۸۱۵۹۹

www.koa.ir

info@koa.ir

شرکت کارواژدیشه اسفهان





شرکت پرنیان چاپ با ظرفیت و قابلیت بیش از ۵ هزار تن در سال از انواع کاغذها و فیلمهای متعلق بسته بندی با بهره جویی از ۱۵۰ نفر پرسنل اعم از کادر فنی و تکنسینهای با تجربه و بهره گیری از جدیدترین فن آوری روز دنیا و ماشین آلات چاپ روتوگراور و فلکسو و به یمن داشتن تمامی بخشهای پیش از چاپ از جمله واحد طراحی، گرافیک، سالن های سیلندر سازی و کلیشه و مرکب سازی، چاپ و لمینیت و پوشش واکس، هات ملت و شریک اسلیو و تبدیل انواع لفافها و کاغذهای مورد نیاز صنایع بسته بندی مواد غذایی و بهداشتی، اکنون به عنوان گروه بزرگ صنعتی با نام مجتمع صنایع چاپ پرنیان یکی از پیشتوله های مقتدر صنعت بسته بندی کشور به شمار می آید از این قبیل فعالیتها و محصولات تبدیلی می توان به موارد زیر اشاره نمود:

۱. چاپ و لمینیت انواع فیلم های پلی مری دو یا چند لایه جهت بسته بندی مواد غذایی متنوع و ظروف مختلف از جمله دور بطری های آب و نوشابه
۲. چاپ و لمینیت انواع فیلم های پلی مری دو یا چند لایه به همراه فویل آلومینیوم جهت بسته بندی دوی یکی مایعات داغ و ساشه های مایعات و پودرها
۳. چاپ و لمینیت انواع فیلم های پلیمری سخت لمینیت با کاغذ و پوشش هات ملت مخصوص برای بسته بندی انواع صابون مشابه لوکس و پامپولوی
۴. چاپ و فرآوری کاغذهای موسی جهت بسته بندی انواع تافی و کارامل و آب نبات به روش بیجستی و روکشی
۵. چاپ و پوشش هات ملت کاغذها برای انواع آدامس و صابون و نیز لمینت شده با فویل آلومینیوم برای انواع شیرینی جات و مواد غذایی
۶. چاپ و تبدیل و آماده سازی انواع کاغذهای بسته بندی
۷. چاپ و تبدیل انواع لفاف های پلی اتیلنی جهت کاربردهای مختلف کیسه های بهداشتی و ساکهای دستی و سوپر مارکتی و تبلیغاتی
۸. چاپ و پروسه تکمیلی انواع لیبیل های اسلیو شریک حرارتی جهت بسته بندی آسان و سریع بطریها و ظروف مختلف به لشکل هندسی پیچیده
۹. چاپ و پوشش انواع لاک و برابمر و پروسه تکمیلی بر روی فویل های آلومینیوم جهت مصارف لسی و مواد غذایی و ظروف مرتبط

Parnian Print company having more than a quarter of century successful experiences in the field of printing industry, at the moment with the collaborative cooperation of more than 150 efficient, qualified and experienced personnel and by use of advanced machineries and equipment always try to present to its customers the best services at the reasonable shortest possible time.

We have been always found of the quality of our production, but by no mean the increase of production would have the least impact in the quality of our production. Regarding the quality of our production what could be more convincing evidence than winning of our most national distinguished Award (five golden peacock and seven honoring diplomas) for Rotogravure and flexography printing at the several consecutive printing industry festivals (holding the first place within nine years from 1999 to 2008).

Dynamic management, skillful and experienced personnel, use of advanced machineries and equipment, along with the long experiences in prepress such as computer design and graphic, film process, photopolymer plate preparation, rotogravure cylinder making division, Ink production, converting which all are being done under one roof, have enabled us to promote our services to the highest possible level and this would remain as a pivotal axis of our production policy.



WINNER OF **FIVE GOLDEN PEACOCKS**
HAVING **SEVEN** HONORING DIPLOMAS
Holding the First Place in all Printing Festival
within nine Years **From 1999 to 2008**

بینچ طاووس زرین

هفت دیپلم افتخار • برگزیده بلامعارض و بی‌پایسی
نه سال متوالی کسب مقام اول جشنواره‌های چاپ

از سال ۱۳۷۹ الی ۱۳۸۷

22nd Avenue, km 9 of
Karadj Special R.D.,
Po.Box:1389743961
Tel: +98 21 44504868
Fax: +98 21 44504857
www.parnianprint.com
info@parnianprint.com

رییس مرکز بهداشت اصفهان:

بسته بندی زود هنگام غذا، مسمومیت به همراه دارد

رییس مرکز بهداشت استان اصفهان هشدار داد: بسته بندی زود هنگام غذای گرم، مسمومیت غذایی به همراه دارد. به گزارش ایرنا، دکتر "کمال حیدری" در حاشیه جلسه کارگروه بهداشت و مواد غذایی استان اصفهان به ایرنا گفت: سال ۸۵ مسمومیت غذایی در ایام محرم در استان وجود داشت اما در سال ۸۶ مسمومیت نداشتیم و امیدواریم در سال جاری نیز نداشته باشیم. وی همچنین با هشدار درباره عدم استفاده از ظروف پلی استیلین و ظروف یکبار مصرف برای غذاها و آشامیدنی های گرم گفت: در صورت ناچار بودن، از ظروف یکبار مصرفی که در ساخت آنها از پلیمر گیاهی استفاده شده است، مصرف شود. حیدری افزود: ظروف یکبار مصرف پلی استیلین حدود ۳۰۰ سال طول می کشد تا در خاک تجزیه شود، اما ظروف یکبار مصرف پلیمر گیاهی در مدت شش ماه در خاک تجزیه می شود.

عرضه آبریزان به صورت بسته بندی در استان تهران اجباری شد

مدیر کل شیلات استان تهران از اجباری شدن عرضه آبریزان به صورت بسته بندی در فروشگاههای این استان خبر داد. "تورج صرمی" در آیین گشایش دومین جشنواره آبریزان و سلامتی در شهرستان ساوجبلاغ گفت: عرضه آبریزان به صورت بسته بندی نقش موثری در ارتقا سلامتی، رعایت نکات بهداشتی و کاهش خسارات ناشی از حمل این محصولات دارد. وی افزود: این طرح در فروشگاهها به صورت آزمایشی تا پایان سال به اجرا درمی آید و پس از ارزیابی کمی و کیفی، در مراکز عرضه شیلات نیز اجرا می شود. وی، مصرف سرانه هشت کیلوگرم ماهی در استان تهران را ناکافی دانست و بر ترویج فرهنگ مصرف ماهی با توجه به نقش مهم آن در سلامتی تاکید کرد.

بسته بندی در صنایع دستی از مباحث مهم ایجاد بازار مستمر جهانی است

معاون صنایع دستی سازمان میراث فرهنگی، صنایع دستی و گردشگری استان اصفهان گفت: بسته بندی در صنایع دستی از مباحث مهم ایجاد بازار مستمر جهانی است. "احمد ادیب" در کارگاه آموزشی "ضرورت بسته بندی صنایع دستی" افزود: در سالهای اخیر صنایع دستی و هنرهای سنتی راه خود را پیدا کرده است، اما از چالشهای موجود بر سر صنایع دستی نبود بازار مستمر و دائمی است.

وی اظهار داشت: اقتصاد جهانی تغییر کرده و شرایط جدید، شیوه ها و روشهای ماندگاری را برای خریداران در بازار داخلی و خارجی ایجاد کرده است.

وی تصریح کرد: خریداران ما در بازار داخلی و خارجی نسبت به صنایع دستی و کالاهای ما بی توجهند چون صنایع دستی ما را نمی شناسند و نمی دانند که این کالاها با دست ساخته می شود. وی افزود: یکی از مهمترین معضلات هنرمندان ما برای فروش صنایع دستی نداشتن بسته بندی است. به گفته وی، هرچه مسیر شناسایی کالاهای خودرادیتر به بیماییم بازار خارجی و داخلی را از دست خواهیم داد. ادیب افزود: برخی از سودجویان تمایل به ساماندهی صنایع دستی ندارند و از بسته بندی صنایع دستی استقبال نمی کنند و مایلند که از این آشفته بازار سود ببرند در حالی که این اقدام باعث نابودی صنایع دستی و کارگاههای هنری هنرمندان خواهد شد. معاون صنایع دستی سازمان میراث فرهنگی، صنایع دستی و گردشگری استان اصفهان گفت: بسته بندی برای هر اثر حکم تبلیغ، کارت ویزیت و پرورشور دارد. وی گفت: با توجه به مکاتبات صورت گرفته قرار است جوایز صادراتی نیز به صادرات صنایع دستی اختصاص یابد.

حمایت از واحدهای بسته بندی سبب حفظ ارزش صادرات خرما می شود

استاد اقتصاد کشاورزی دانشگاه سیستان و بلوچستان گفت: حمایت از واحدهای بسته بندی سبب حفظ ارزش صادراتی خرما می شود. پروفسور "احمد اکبری" اظهار داشت: بسته بندی از نکات مهم در صادرات خرما است که باید برای ایجاد واحدهای بسته بندی مدرن با کمک بانکها سرمایه گذاریهای لازم انجام شود. وی افزود: با توجه به اهمیت صادرات خرما و نقش این محصول در اشتغالزایی ضروری است دوره های آموزش بازاریابی و توسعه صادرات آن توسط سازمان های دست اندرکار برگزار شود.

او ادامه داد: در فاصله سال های ۷۴ تا ۸۴ سهم ایران از صادرات جهانی خرما از ۲۰ درصد به ۳۶/۵ درصد افزایش یافته است اما ارزش دلاری صادرات خرما با کاهش ۳۶ درصدی از ۵۴ میلیون دلار در سال ۷۴ به ۲۶ میلیون دلار در سال ۸۴ رسیده است. اکبری بیان کرد: کاهش ارزش صادرات خرما بنا به گفته کارشناسان ناشی از تفاوت قیمت صادراتی محصول خرما در ایران با سایر کشورهای خرمای جهان است. وی افزود: این در حالی است که متوسط قیمت خرما در بازارهای جهانی ۸۰۰ دلار در هر تن است و خرما صادراتی ایران با قیمت هر تن ۶۲۰ دلار در بازار به فروش می رسد. رییس دانشگاه سیستان و بلوچستان اظهار داشت: از عمده دلایل کاهش ارزش دلاری خرمای ایران، صادرات فله ای این محصول است به طوری که هر سال ۸۰ درصد از خرماهای صادراتی به صورت فله ای به بازارهای جهانی عرضه می شود. وی گفت: به طور کلی ۱۰ درصد خرمای کشور به پنج کشور امارات، پاکستان، روسیه، ترکیه و انگلستان صادر می شود ولی به دلیل عرضه نامناسب این محصول کشورهای یادشده این محصول را مجددا بسته بندی کرده و به نام

خودشان به فروش می رسانند. اکبری نداشتن بسته بندی مناسب را مهم ترین مشکل عمده بر سر راه تولید و صادرات این محصول مرغوب ایران دانست. وی یاد آور شد: سالانه ۲۰ درصد از تولید خرما کشور به دلیل استاندارد نبودن بسته بندی، کیفیت پایین تولید و مناسب نبودن سامانه حمل و نقل از بین می رود در حالی که تنها با رعایت اصول نگهداری و بسته بندی مناسب می توان خرما را تا مدت هفت سال نگهداری کرد. این محقق اقتصاد کشاورزی بر لزوم توجه به کیفیت بسته بندی خرما صادراتی تاکید و عنوان کرد: کشورهای متقاضی خرید خرما ایران خواستار خرید خرما در اندازه های چند کیلویی هستند. وی گفت: این در حالی است که خرما در بسته های ۲۳ کیلوگرمی به خارج از کشور صادر می شود و در صورتی که بتوان خرما را با بسته بندی کوچک صادر کرد ارزش آوری بهتری برای کشور خواهد داشت. به گزارش ایرنا براساس گزارش سازمان جهانی خواربار و کشاورزی (فائو) ایران با تولید ۸۸۰ هزار تن خرما به عنوان سومین تولیدکننده این محصول در جهان شناخته شد. براساس این گزارش مصر با تولید ۱/۱ میلیون تن خرما و عراق با تولید ۹۱۰ هزار تن به ترتیب در رتبه های اول و دوم را دارند. عربستان و امارات به ترتیب با تولید ۷۶۰ و ۸۳۰ هزار تن خرما بعد از ایران قرار گرفته اند.

۱۰ کارخانه تولید و بسته بندی آب آشامیدنی بهداشتی در مازندران فعال است

مدیر عامل شرکت آب منطقه ای مازندران شمار کارخانه های فعال تولید و بسته بندی آب آشامیدنی بهداشتی در این استان را ۱۰ واحد با سرمایه گذاری حدود ۵۰۰ میلیارد ریال ذکر کرد. عزیزالله واحد در جریان بازدید از شرکت بسته بندی آب آشامیدنی همای البرز (سولار) و "دریوک" آمل، ظرفیت فعلی این کارخانجات را به طور میانگین روزانه ۵۰۰ هزار بطری عنوان کرد و گفت: در صورت حمایت بیشتر مسولان و استفاده بهینه از تمامی امکانات، ظرفیت تولید محصولات این کارخانه ها به ۶۷۰ هزار بطری در روز قابل افزایش است. وی اظهار داشت: دامنه شمالی البرز به لحاظ برخورداری از چشمه های مطلوب و با کیفیت، برای سرمایه گذاری در صنعت بسته بندی آب آشامیدنی بسیار بالایی برخوردار است. وی با اشاره به ویژگی های صنعت بسته بندی آب آشامیدنی در مازندران از جمله نوپا بودن این صنعت، علاوه بر توجه بیشتر مسولان، خواستار رایج تسهیلات مناسب به این صنعت از سوی بانک های عامل شد. مدیرعامل شرکت آب منطقه ای مازندران توجه ویژه به شبکه توزیع آب و ایجاد تشکلهای مناسب در این زمینه را به منظور رونق بخشیدن به صنعت بسته بندی آب آشامیدنی در مازندران ضروری دانست. به گزارش خبرنگار ایرنا، وی سطح کمی و کیفی تجهیزات منصوبه در کارخانه های صنایع بسته بندی آب آشامیدنی در شرکت بسته بندی همای البرز و "دریوک" آمل را بسیار مطلوب توصیف کرد و گفت: این کارخانه ها با توجه برخورداری از آزمایشگاههای مجهز باید نسبت به دریافت گواهینامه بین المللی تلاش بیشتری کنند. مازندران دارای ۱۴۷ شاخه رودخانه، یک هزار و ۹۸۸ سردهنه، ۴۸ رشته قنات، ۶۲ هزار و ۸۶۶ چاه مجاز و هفت هزار و ۳۹۴ دهنه چشمه است.

سطح تکنولوژی، ظرفیت و اتوماسیون تولید صنایع چوب و کاغذ کشور، میانگین بالایی ندارند

نخستین همایش ملی "تامین مواد اولیه و توسعه صنایع چوب و کاغذ کشور" با حضور جمعی از اساتید، کارشناسان، صنعتگران و متخصصان این بخش، روز سه شنبه در تالار مطهری دانشگاه علوم کشاورزی و منابع طبیعی گرگان، برگزار شد. دبیر این همایش در مراسم آغاز به کار همایش گفت: این همایش ادامه همایشهایی با عنوان جنگل و صنعت است که طی سالهای قبل برگزار شده و نقش موثری در توسعه فرهنگی، صنعتی و اشتغالزایی کشور داشته است.

دکتر "حسین رسالتی" افزود: در دو دهه گذشته برداشت چوب از جنگلهای شمال به عنوان ماده اولیه صنایع چوب و کاغذ کشور، کاهش یافته در حالی که ۶۰ درصد به ظرفیت این صنایع افزوده شده و آنها با چالش جدی برای تامین مواد اولیه روبرو هستند. به گفته وی، این امر بحرانی را در قیمت مواد اولیه، قیمت تمام شده محصول و رقابت پذیری واحدها در واردات کالاها مشابه ایجاد کرده و از طرفی صنایع با ظرفیت پایین تر کار می کنند.

وی افزود: سطح تکنولوژی، ظرفیت و اتوماسیون تولید صنایع چوب و کاغذ کشور، میانگین بالایی ندارند و باید احیا و بازسازی شوند و از فناوریها و فرآوریهای نوین استفاده کنند. وی ادامه داد: بررسی وضعیت فعلی و چشم انداز آتی منابع تامین مواد اولیه سلولزی، توسعه آتی صنایع چوب و کاغذ و ارائه راهبردها و پیشنهادات کاربردی از اهداف مهم همایش است.

وی افزود: این همایش با حمایت وزارتخانه ها و سازمانهای صنایع و معادن و جهاد کشاورزی (منابع طبیعی) گلستان، شرکت تخته فشرده ممتاز گلستان، انجمن صنفی کارفرمایان صنایع چوب و کاغذ، انجمن علمی صنایع چوب و شرکت صنعت چوب شمال، جامعه جنگلبانی ایران و دانشگاههای تهران، تربیت مدرس و علوم کشاورزی و منابع طبیعی ساری برگزار شده است.

تولید می شود در حالی که اگر برنج‌ها به صورت اصولی برداشت شوند و ساقه‌ها بر روی زمین نماند می‌توان از هر هکتار پنج تن کاغذ خمیر تولید کرد.
وی در پایان با اشاره به این که در برخی از مناطق از هر هکتار سه تن خمیر کاغذ هم بدست آمده است، گفت: برداشت صحیح برنج و هدر ندادن ساقه‌ها توسط کشاورزان نیاز به فرهنگ سازی و آموزش دارد که باید مورد توجه مسوولان ذریرط قرار گیرد.

توصیه وزارت بهداشت:

ظروف یکبار مصرف گیاهی برای ارتقای سلامت جامعه استفاده شود

وزارت بهداشت، درمان و آموزش پزشکی اعلام کرد: در راستای تامین؛ حفظ و ارتقای سلامت جامعه از ظروف یکبار مصرف گیاهی که دارای مجوز قانونی لازم از وزارت بهداشت است، استفاده شود. به گزارش روز دوشنبه ایرنا، ظروف یکبار مصرف گیاهی (بر پایه نشاسته ذرت) که به تازگی در کشور تولید شده هیچ مشکلی برای سلامتی استفاده کنندگان ایجاد نمی‌کند و به دلیل طبیعی بودن پلیمرهای آن زیست تجزیه پذیر بوده و باعث تخریب محیط زیست نیز می‌شود.

وزارت بهداشت در این گزارش از وزارتخانه‌ها، سازمانها و مراکز ذریرط درخواست کرد به منظور ارتقای سطح سلامت جامعه ترتیبی اتخاذ کنند تا در مراکز طبخ، تهیه، عرضه و سرو مواد غذایی و آشامیدنی از جمله سلف سرویس‌ها، رستوران‌ها، تالارها، پانسیون‌ها و آپارخانه‌های ادارات از ظروف یکبار مصرف گیاهی (بر پایه نشاسته ذرت) که دارای مجوز قانونی از وزارت بهداشت است، استفاده شود. بر اساس این گزارش، استفاده از ظروف یکبار مصرفی که از مشتقات نفتی است علاوه بر تهدید سلامتی استفاده کنندگان به دلیل تجزیه پذیر نبودن سالها در محیط زیست باقی می‌ماند و به عنوان یک آلاینده شیمیایی به زنجیره غذایی انسان بر می‌گردد.

این گزارش می‌افزاید: اخیرا برای اولین بار در کشور استفاده از پلیمرهای زیست تجزیه پذیر در خاورمیانه و کشورمان شروع شده و با فعال شدن شعبات آن در سراسر کشور تولید انواع ظروف یکبار مصرف بر پایه گیاهی آغاز شده است. وزارت بهداشت در پایان به دلیل مورد تایید بودن این ظروف استفاده از آن را به عموم توصیه کرد.

کار گروه تخصصی چاپ فلکسوگرافی راه‌اندازی شد.

نخستین کار گروه تخصصی چاپ فلکسوگرافی در مرکز راه‌اندازی و شروع به کار کرد. مدیر پژوهش مرکز به عنوان دبیر کار گروه هدف از تشکیل کار گروه‌های تخصصی را ایجاد تعامل و ارتباط مطلوب و موثر بین مرکز و صنعت عنوان کرد.
گفتنی است در اولین جلسه این کار گروه که با حضور کارشناسان و متخصصین برگزار گردید موضوعاتی از قبیل برگزاری کلاس‌های آموزشی مشترک، تهیه ماشین‌آلات چاپ فلکسو جهت تجهیز کارگاه‌های مرکز و تهیه نشریات و منابع آموزشی در زمینه چاپ فلکسو مطرح گردید.

همکاری شرکت افست در برگزاری دروس کارگاهی گروه امور تکمیلی

با استقبال شرکت افست از آموزش دانشجویان مرکز تعدادی از دروس کارگاهی این مرکز در محل شرکت افست برگزار می‌شود.
در گذشته همکاری شرکت افست با این مرکز در بازدید دانشجویان از شرکت افست خلاصه می‌شد. اما با توافقی که بین مسئولان این مرکز و شرکت افست انجام شد، اعزام دانشجویان برای آموزش عملی از نیم سال دوم سال تحصیلی ۸۷-۸۶ برگزار می‌شود. این روند در نیمسال اول سال تحصیلی جدید نیز با اعزام دو گروه دیگر از گرایش امور تکمیلی در مقاطع کاردانی ادامه یافت. ارتباط مراکز آموزش عالی با صنعت یکی از

صنایع چوب و کاغذ کشور سالانه به پنج میلیون مترمکعب چوب نیاز دارد

کارخانجات موجود چوب و کاغذ کشور ۱/۵ میلیون مترمکعب کسری چوب دارند که اگر نیاز هشت واحد صنعتی جدید را که اسمال وارد مدار تولید می‌شوند و آن هم یک و نیم میلیون مترمکعب است به آنها اضافه کنیم، به سه میلیون مترمکعب می‌رسد. منتظری گفت: هم اینک از یک میلیون و ۴۰۰ هزار هکتار جنگل دارای طرح جنگلداری شمال کشور، از یک میلیون و ۷۰۰ هزار هکتار آن، سالانه ۸۰۰ هزار مترمکعب درختان افتاده و از محل عملیات بهداشتی آن، برداشت می‌شود و بیشتر از این نمی‌توان برداشت کرد. وی اظهار داشت: با اجرای تغییر شیوه‌های مدیریت بر جنگل در دهه ۷۰ بود که صنایع چوب و کاغذ کشور که متصل به این منابع بودند با مشکل تامین مواد اولیه روبرو شدند.

وی اظهار داشت: باید به سمتی پیش رویم که نیاز صنایع چوب و کاغذ کشور را از طریق زراعت چوب و افزایش سطح تولید زراعت چوب برآورده سازیم و برنامه ریزی‌هایی اتخاذ شود تا در کوتاهترین زمان، دسترسی صنایع به مواد اولیه تامین شود. منتظری تصریح کرد: همچنین فناوری صنایع چوب و کاغذ موجود در کشور به روز نیست و لذا نیاز به بازسازی و بازنگری دارند.

خمیر کاغذ از ساقه برنج تولید شد

مجری طرح تولید خمیر کاغذ از ساقه برنج و گیاهان غیر درختی گفت: برای اولین بار در کشور از ساقه برنج خمیر کاغذ تولید شد. روح اله منصف شکرری افزود: کشاورزان تاکنون ساقه برنج را به عنوان ضایعات می‌سوزاندند و یا دور می‌ریختند، در حالی که می‌توان از آن به عنوان مواد اصلی تولید خمیر کاغذ استفاده کرد.

وی اظهار داشت: از این رو در پارک علم و فناوری گیلان، از ساقه برنج، خمیر کاغذ تولید شد که در تهیه کاغذ بسته بندی، کارتن، کاغذ تحریر و کاغذ مکانیکی کرافت کاربرد دارد. وی که خود دکترای فرایند تبدیل شیمیایی و مکانیکی گیاهان غیر درختی از آکادمی صنایع سلولزی سن پترزبورگ است در این باره توضیح داد: شیوه تولید خمیر کاغذ از ساقه برنج کاملا جدید و عاری از هر گونه آلودگی است و پسابی که از تولید خمیر ایجاد می‌شود دوباره به چرخه تولید بر می‌گردد، از این رو روش تولید خمیر کاغذ کاملا دوستدار طبیعت و محیط زیست است.

وی با تاکید بر اهمیت حفظ جنگل‌ها و منابع جنگلی در کشور گفت: در سال ۱۳۱۴ حدود ۱۸ میلیون هکتار جنگل در کشور وجود داشت یعنی ۱۱ درصد مساحت کشور را جنگل پوشانده بود، اما امروزه این میزان به نصف رسیده است.

منصف شکرری با بیان اینکه کشوری به مساحت ایران باید حداقل هفت درصد پوشش جنگلی داشته باشد، هشدار داد: اگر برداشت‌های بی رویه ادامه داشته باشد مشکلات زیادی مانند فرسایش خاک و به دنبال آن سیل گریبانگیر کشور خواهد شد. وی با اشاره به اینکه ذخایر نفت کشور یک روز به پایان می‌رسد، تاکید کرد: بنابراین باید از حالا به فکر راه حل باشیم و بدون شک پیشرفت در صنایع سلولزی می‌تواند درآمد خوبی برای کشور به همراه داشته باشد.

منصف شکرری ادامه داد: درآمد کشور فنلاند از صنایع سلولزی آن بیشتر از درآمد کشور ما از نفت است، یا کشور ژاپن سومین کشور از لحاظ تولید محصولات سلولزی در جهان است و صنایع سلولزی در کانادا و سوئد نیز پر درآمدترین منبع است. به گفته این کارشناس، پتانسیل بسیار خوبی در این زمینه در کشور ما وجود دارد. وی گفت: طرح تولید خمیر از ساقه برنج و گیاهان غیر درختی در پارک علم و فناوری گیلان با هدف استفاده بهینه از ساقه برنج و حفظ جنگل‌ها شکل گرفت.

براین اساس، موازی با تولید خمیر از ساقه برنج، از توتون و نی هم خمیر تولید می‌شود. منصف شکرری اظهار داشت: در استان گیلان حدود ۲۵۰ هزار هکتار زمین زیرکشت برنج است و با برآورد صورت گرفته از هر هکتار به طور متوسط دو تن خمیر کاغذ

تقویت کمیته ملی استاندارد بسته بندی



با انتصاب همایون ذوالریاستین به عنوان نماینده رییس موسسه استاندارد و تحقیقات صنعتی در کمیته ملی استاندارد بسته بندی، ترکیب دائم این کمیته پیش از پیش تقویت شد. ذوالریاستین سالها مدیریت اداره سلولزی و بسته بندی موسسه استاندارد را بر عهده داشت (پیش از مهندس محمدی). وی همچنین مدیریت اداره تدوین استانداردهای این موسسه را نیز به عهده داشته است. ماهنامه صنعت

بسته بندی پیش بینی می‌کند تجربه مدیریت اداره تدوین و اداره بسته بندی نزد همایون ذوالریاستین با اضافه مطالعات و تجربیات شخصی وی در زمینه بسته بندی شرایط مناسبی را برای رسیدن به استانداردهای کاربردی تر در موسسه استاندارد فراهم خواهد کرد.

حرفه وفن، جلدکن سه‌گیره اتوماتیک ساخت



برای اولین بار در ایران ماشین جلدکن شومیز سه‌گیره ساخته شد. ماشین جلدکن سه‌گیره اتوماتیک در نوع خود از کارایی با ارزشی بهره‌مند است که در صنعت صحافی بسیار چشم‌گیر می‌باشد. به طوری که به راحتی می‌توان با یک برآورد منطقی تاثیر اقتصادی

آن را دید. کاربر اتوماتیک و ویریه دست‌نکن فرم و توانایی ۱۵۰۰ جلد کار در ساعت یکی از امتیازهای بارز این دستگاه می‌باشد. ماشین‌سازی حرفه و فن یکی از سازندگان با سابقه ماشین‌آلات صحافی و دایکات فکی در ایران است.

مهمترین بحث‌های موجود در دانشگاه‌ها است. مراکز آموزش علمی - کاربردی، به دلیل لزوم کاربردی بودن آموزش‌هایشان بیش از مراکز آموزش عالی دیگر نیاز به این رابطه دارند. از این رو این رابطه آموزشی را می‌توان یکی از دستاوردهای مهم آموزش عالی کشور دانست. گفتنی است تمایل و علاقه مسئولان شرکت افست و تدارک امکانات آموزشی از سوی ایشان نقش مهمی در این رویداد آموزشی داشته است.

در حال حاضر عمده دروس کارگاهی برگزار شده در شرکت افست مربوط به گروه تکنولوژی امور تکمیلی است.

جشنواره عرضه محصولات آبیان با رویکرد بسته‌بندی

دومین جشنواره عرضه مستقیم محصولات آبیان با رویکرد عرضه محصولات بسته‌بندی آبیان و برگزاری دوره‌های طبخ غذاهای دریایی در شهرستان ساجیلاغ برگزار شد. به گزارش ایانا از سازمان شیلات ایران، مدیر امور آبیان استان تهران با اشاره به سیر افزایش میزان مصرف سرانه محصولات آبیان در استان تهران در چند سال اخیر، برگزاری نمایشگاهها و جشنواره‌های عرضه مستقیم آبیان را یکی از عوامل موثر در افزایش سرانه مصرف آبیان عنوان کرد و افزود: در زمان حاضر میزان مصرف سرانه آبیان در استان تهران ۷/۶ کیلوگرم و در شهر تهران ۷/۸ کیلوگرم است.

صارمی تداوم برگزاری این جشنواره‌ها و نیز دوره‌های آموزش طبخ آبیان را موجب افزایش مصرف محصولات آبیان دانست و اظهار امیدواری کرد با فرهنگ‌سازی در این زمینه به اهداف به پیش‌بینی شده در پایان برنامه چهارم توسعه نزدیک شویم. در این جشنواره علاوه بر عرضه آبیان به صورت بسته‌بندی توسط شرکتهای معتبر فرآوری تحت نظارت امور آبیان استان تهران، شش دوره کلاس آموزش روشهای طبخ آبیان برای آشنایی بازدیدکنندگان با تنوع غذاهای قابل تهیه با انواع ماهی، میگو و محصولات فرآوری شده آبیان به صورت رایگان برگزار می‌شود.

باموافقت هیات وزیران انجام می‌شود؛

ایجاد و تجهیز پایانه صادراتی میوه و تره‌بار ساری

هیات وزیران با هدف تقویت صادرات غیرنفتی کشور و رفع نیازمندی‌های استان مازندران، با صدور مجوز و اعطای کمک مالی برای ایجاد و تجهیز پایانه صادراتی میوه و تره‌بار ساری، موافقت کرد. به گزارش ایانا به نقل از پایگاه اطلاع رسانی دولت، هیات وزیران در جلسه‌ای که در ساری مرکز استان مازندران تشکیل شد وزارت بازرگانی را موظف کرد با هماهنگی معاونت برنامه‌ریزی و نظارت راهبردی ریاست جمهوری و همکاری استانداری استان مازندران، نسبت به صدور مجوز و اعطای کمک مالی برای ایجاد و تجهیز پایانه صادراتی میوه و تره‌بار ساری از محل اعتبارات یارانه صادراتی سازمان توسعه تجارت ایران، متناسب با پیشرفت فیزیکی پروژه، حداکثر به میزان ۱۰ درصد سرمایه‌گذاری توسط بخش خصوصی و تعاونی، اقدام کند. طبق مصوبه فوق، مطالعه امکان‌سنجی ایجاد بازارچه‌های مرزی در بنادر امیرآباد، فریدونکنان و نوشهر، با همکاری وزارت کشور و تعیین جایزه صادراتی نارنگی توسط بخش خصوصی و تعاونی برای هر کیلوگرم ۳۰۰ ریال تا پایان سال ۱۳۸۷ از دیگر وظایف محوله به وزارت بازرگانی از سوی هیات وزیران است. در راستای اجرای توافقات انجام شده با استان مازندران، وزارت بازرگانی موظف است نسبت به اعطای تسهیلات از محل طرح‌های زودبازده استان به بخش غیردولتی برای ایجاد واحدهای بسته‌بندی و فرآوری محصولات کشاورزی، کمک به گلخانه‌داران و خرید و ذخیره‌سازی میوه و مرکبات استان مازندران، اقدام کند.

۱۲ بازار میوه و تره‌بار تا پایان سال افتتاح می‌شود

تا پایان سال، ۱۲ بازار میوه و تره‌بار برای عرضه محصولات کشاورزی و صنایع غذایی افتتاح می‌شود. مدیرعامل سازمان میادین میوه و تره‌بار گفت: در زمان حاضر ۱۱۰ بازار عرضه مواد غذایی و کشاورزی در ۲۲ نقطه استان تهران فعال است که تا پایان سال ۱۲ بازار عرضه مستقیم نیز به توجه به توزیع جمعیت، در مناطق تهران افتتاح خواهد شد. حسین صفایی افزود: تمامی مواد پروتئینی عرضه شده در سازمان میادین به صورت بسته‌بندی عرضه می‌شود و از شرکتهای معتبر تولیدی تهیه است. همچنین تلاش می‌شود همراه با کنترل قیمت، عرضه کیفی محصولات نیز در دستور کار قرار گیرد. وی تصریح کرد: به منظور حمایت از قشرز حمتکش و کارگر، از ابتدای سال گذشته تاکنون تمامی بهره‌برداران موظف به اجرای بیمه درمانی تامین اجتماعی شده‌اند که براساس آن، تمامی کارگران سازمان میادین تحت پوشش بیمه قرار خواهند گرفت. مدیرعامل سازمان میادین میوه و تره‌بار در پایان گفت: همچنین سازمان برای همسفریان بیمه حوادث در نظر گرفته است تا در صورت بروز حوادث غیرمترقبه، در محل سازمان میادین به مراجعه‌کنندگان خسارت پرداخت شود.

مدیرعامل اتحادیه صادرکنندگان میوه و تره‌بار فارس:

قیمت بالا امکان صادرات را از بین برده است

قیمت بالای مرکبات تولیدی کشور امکان رقابت ایران را با کشورهای رقیب کاهش داده است. مدیرعامل اتحادیه صادرکنندگان میوه و تره‌بار استان فارس در گفت‌وگو با

خبرنگار ایانا گفت: قیمت مرکبات تولیدی در ایران به قدری افزایش یافته است که امکان رقابت را با سایر کشورهای رقیب در بازارهای بین‌المللی، به شدت کاهش داده است. هادی حنایی افزود: در حالی که قیمت مرکبات داخلی در ایران به علت کشت سنتی، تورم و ضایعات بالا به شدت افزایش یافته است، کشورهای رقیب به صادرات مرکبات با قیمت پایین و بسته‌بندی مناسب اقدام می‌کنند. وی تصریح کرد: توسعه کشت تولید ارقام صادراتی از قبیل والنسیا، تامسون و واشنگتنی که جزء ارقام بدون تخم پرتقال محسوب می‌شوند، سورتینگ و بسته‌بندی و همچنین برداشت مکانیزه می‌تواند توان رقابت ایران را در بازارهای بین‌المللی افزایش دهد. حنایی خاطر نشان کرد: در حالی که مرکبات ایران صادر نمی‌شود که حجم قابل توجهی از تولیدات داخلی مازاد است و می‌تواند با فرآوری و کنترل قیمت، جایگاه صادراتی ایران را در بازارهای بین‌المللی پررنگتر کند. مدیرعامل اتحادیه صادرکنندگان میوه و تره‌بار فارس در پایان گفت: در زمان حاضر کشورهای جنوب خلیج فارس مرکبات مورد نیاز خود را از مصر و پاکستان تامین می‌کنند.

نماینده انجمن تخم‌مرغ شناسنامه‌دار:

تولید تخم‌مرغ شناسنامه‌دار بسته‌بندی شده

بیش از ۲۰ میلیارد تومان سرمایه نیاز دارد

برای ایجاد سالنها و ادوات بسته‌بندی در تولید تخم‌مرغ شناسنامه‌دار بسته‌بندی شده، ۱۵ تا ۲۰ میلیارد تومان سرمایه نیاز دارد. نماینده انجمن تخم‌مرغ شناسنامه‌دار با اعلام این مطلب در حاشیه همایش علمی - اجرایی نقش بهداشت تخم‌مرغ در صنایع غذایی، گفت: بخش صنعت کشور ما آمادگی دارد که تخم‌مرغ را بسته‌بندی عرضه کند و لازم است فرهنگ مصرف این محصولات در بین مردم به عنوان یک محصول سالم و بهداشتی ترویج شود، نه یک محصول فانتزی. عبدالرضا شربت‌اوغلی افزود: بسته‌بندیهای فعلی تخم‌مرغ وارداتی است و به دلیل آن که صنعت پترو شیمی ما توانایی تولید مواد اولیه را دارد، با سرمایه‌گذاری در خرید ادوات و وسایل، از خروج مقدار زیادی ارز جلوگیری می‌شود. وی در ادامه گفت: در عرضه تخم‌مرغهای بسته‌بندی در حدود ۱۵ تا ۲۰ درصد تخم‌مرغها بر اثر شکستگی، نوک خوردگی، کثیف بودن و ... حذف می‌شود و بدین ترتیب این تخم‌مرغها تا ۲۰ درصد هزینه‌های تولید را افزایش می‌دهد. همچنین دکتر هدایت حسینی، مدیر کل نظارت بر مواد غذایی، آشامیدنی و آرایشی وزارت بهداشت بر سالم‌سازی مواد غذایی تاکید کرد و گفت: آلودگی تخم‌مرغ بیشتر در بخش فرآوری و تهیه شیرینی و شکلات به چشم می‌خورد و وزارت بهداشت بر کار قنادهای نظارت جدی دارد.

تنها ۲۵ درصد تولید تخم‌مرغ به صورت بسته‌بندی عرضه می‌شود

با آن که سالیانه ۷۰۰ هزار تن تخم‌مرغ در کشور تولید می‌شود، تنها ۲۵ درصد از تولید صنعتی به صورت بسته‌بندی و بهداشتی عرضه می‌شود. رئیس سازمان دامپزشکی کشور با اعلام این مطلب در حاشیه همایش علمی - اجرایی نقش بهداشت تخم‌مرغ در صنایع غذایی گفت: با تولید روزانه دو هزار تن تخم‌مرغ در کشور، تنها ۵۰۰ تن تخم‌مرغ به صورت بسته‌بندی عرضه می‌شود. دکتر مجتبی نوروزی افزود: شناسنامه‌دار کردن فرآورده‌های دامی در مورد گوشت آغاز شده و در زمینه مرغ مراحل پایانی کار در دست انجام است. وی در ادامه گفت: بیش از یک میلیون و ۴۰۰ هزار تن مرغ منجمد به صورت بسته‌بندی عرضه می‌شود و در ۲۸ استان کشور نیز مرغ گرم به صورت بسته‌بندی عرضه می‌شود.

دکتر نوروزی هزینه‌های عرضه بسته‌بندی تخم‌مرغ را ۱۰ تا ۱۵ درصد برشمرد و گفت: انواع بسته‌بندیها با توجه به میزان اشتیاق مصرف‌کننده در بازار می‌تواند صورت گیرد. وی در ادامه گفت: در وضعیت حاضر مسئولان فنی ناظر، بر عرضه بهداشتی این فرآورده‌ها نظارت می‌کنند اما در صورتی که شرکت مخابرات با اختصاص شماره‌ای سه یا چهار رقمی به سازمان دامپزشکی برای اعلام شکایات مردمی موافقت کند، بهتر می‌توان بر فرآیند تولید و عرضه نظارت کرد. دکتر نوروزی به ضبط نزدیک به سه هزار و ۴۰۰ تن انواع فرآورده‌های دامی در سال ۱۳۸۶ اشاره کرد و گفت: از مردم انتظار می‌رود که در صورت مشاهده موارد غیربهداشتی به سرعت با این سازمان تماس بگیرند. وی همچنین به ماده ۱۹۴ قانون برنامه سوم و ماده ۹۴ برنامه چهارم اشاره کرد و گفت: ۱۶ شرکت ممیزی در تهران به کار نظارت بهداشتی مشغولند و در سطح کشور نیز این شرکتها فعال هستند. دکتر نوروزی در پایان گفت: بخش دولتی حاضر است به سرمایه‌گذارانی که در زمینه بسته‌بندی تخم‌مرغ اعلام آمادگی کرده باشند تسهیلات بانکی ارائه کند.

درج علامت استاندارد روی پالت‌های چوبی ساخت پتروشیمی خراسان

مدیرعامل مجتمع پتروشیمی خراسان از موافقت کمیته علائم اداره کل استاندارد و تحقیقات صنعتی خراسان شمالی به منظور صدور پروانه کاربرد علامت استاندارد برای فرآورده پالت چوبی این مجتمع خبر داد. به گزارش شانا، مهندس رستگارپور گفت: این مجتمع بیشتر برای بسته بندی و انتقال محصول کریستال ملامین، پالت‌های موردنیاز را از بازار خریداری می‌کرد که این امر هزینه‌های گزاف مالی در پی داشت و افزون بر آن مشکلاتی را نیز برای مجتمع ایجاد کرده بود. وی افزود: بر این اساس تصمیم گرفتیم، پالت‌های موردنیاز شرکت را در کارگاه نجاری مجتمع بسازیم که با این اقدام ضمن ایجاد اشتغال مستقیم برای تعدادی از جوانان منطقه، کاهش عمده در هزینه‌های مالی به

واحد اکسترودر پلی پروپیلن جم راه اندازی شد

مدیرعامل شرکت پلی پروپیلن جم از راه اندازی موفقیت آمیز واحد اکسترودر این شرکت خبر داد. به گزارش شانا، مهندس محمد حسین مغازه‌ای یادآور شد: تولید پودر پلی پروپیلن در این شرکت از تیر ماه سال جاری آغاز و تا زمان راه اندازی واحد اکسترودر بیش از ۲۳ هزار تن پودر تولید و به متقاضیان عرضه شده است. وی ظرفیت تولید شرکت پلی پروپیلن جم را ۳۰۰ هزار تن در سال برشمرد. شرکت پلی پروپیلن جم یکی از واحدهای مجتمع پتروشیمی جم و در همسویی با اجرای اصل ۴۴ قانون اساسی به بخش خصوصی واگذار شده است. سهامداران عمده این طرف شرکت‌های پتروشیمی پتروشیمی‌های اراک و جم هستند.

ایجاد صنایع تبدیلی و بسته بندی کشاورزی در زنجان ضروری است

استاندار زنجان، به خلا موجود در زمینه فرآوری صنایع تبدیلی و بسته بندی در استان اشاره کرد و خواستار اقدام جدی در این زمینه شد. محمد رئوفی نژاد در جمع مدیران و معاونان سازمان جهاد کشاورزی استان، وضعیت این سازمان را خوب ارزیابی و اظهار امیدواری کرد، با توجه به ظرفیتهای بالای استان در بخش کشاورزی، منابع آبی و حمایت‌های ویژه دولت نهم در آینده‌های نزدیک زمینه‌ی افزایش کمی و کیفی محصولات کشاورزی فراهم شود. وی، همچنین محصولات مهم و اساسی بخش باغبانی را زیتون، انگور، سیب، گردو و بادام و میزان تولیدات این بخش را ۳۶۱۱ هزار و ۷۸۹ تن اعلام کرد و گفت: این میزان نیز نسبت به سال گذشته ۳۳/۵ درصد رشد داشته است.

خشنود، اظهار داشت: زنجان، در زمینه تولید کنسانتره و غذای دام، از استانهای برتر کشور محسوب می‌شود. وی گفت: تنها مشکلات موجود در زمینه کشاورزی نبود پشتیبانی تسهیلات کافی در بخش سرمایه در گردش و عدم وجود صنایع تکمیلی و بسته بندی مناسب در استان است.

برگزاری دوره جامع مهندسی بسته بندی در مرکز آموزش بازرگانی وزارت بازرگانی

دور جدید آموزش بسته بندی برای نخستین بار به صورت "دوره جامع" در مرکز آموزش بازرگانی وزارت بازرگانی برگزار خواهد شد. دوره جامع به دوره‌های آموزشی گفته می‌شود که از چندین درس جداگانه تشکیل شده‌اند که کاربران می‌توانند آنها را جداگانه بگذرانند و در صورت گذراندن تمام دوره‌ها گواهینامه دوره جامع دریافت خواهند کرد. مرکز آموزش بازرگانی ۸۸۹۶۷۲۰ (خانم ترجانی)

وجود آمد. به گفته مدیرعامل مجتمع خراسان، این فرآورده مجوز درج علامت استاندارد را دریافت کرده است. رستگار پور اضافه کرد: پالت‌های ساخت مجتمع پس از ضد عفونی کردن به روش شیمیایی، برای بسته بندی و بارگیری محصول صادراتی کریستال ملامین به کشورهای اروپایی ارسال می‌شود که این مسئله با رضایت خریداران محصول رو به رو بوده است. بر اساس این گزارش، در کارگاه نجاری پتروشیمی خراسان سالانه افزون بر ۲۰ هزار پالت چوبی برای بسته بندی و بارگیری محصول کریستال ملامین ساخته می‌شود. ساخت این فرآورده علاوه بر ایجاد اشتغال، افزون بر یک میلیارد ریال صرفه جویی مالی برای این مجتمع در پی داشته است.

افزایش ظرفیت تولید واحد الفین شرکت فرآورش بندرامام

رئیس واحد الفین شرکت فرآورش بندرامام گفت: همزمان با انجام تعمیرات اساسی واحد الفین (OL) شرکت فرآورش بندرامام، پروژه افزایش ظرفیت این واحد به زودی به بهره برداری می‌رسد. مهندس اردلان صداقت زاده در گفت و گو با خبرنگار شانا افزود: با بهره برداری از این طرح توسعه، سالانه ۱۰۰ هزار تن به تولید محصول اتیلن این مجتمع افزوده خواهد شد و افزون بر افزایش ظرفیت تولید، شدت مصرف انرژی در این واحد نیز تا ۲۰ درصد کاهش می‌یابد. صداقت زاده با بیان این که ظرفیت واحد الفین از ۳۱۱ هزار تن به ۴۱۱ هزار تن افزایش می‌یابد، تصریح کرد: این افزایش ظرفیت با ایجاد تغییراتی از جمله نصب تعدادی مبدل حرارتی، نصب پمپ‌های جدید، لوله کشی، سیم کشی، بازسازی کوره و نصب توربوکمپرسورهای ۵۰۱، ۳۰۱، ۶۰۱، ۲۰۱ تحت نظارت شرکت سازنده می‌توسویی ژاپن در این واحد انجام شد. وی ادامه داد: با توجه به این که واحد الفین این شرکت، تأمین کننده خوراک مورد نیاز واحدهای پایین دستی است، بخش هایی از واحد در زمان تعمیرات اساسی در سرویس قرار داشته و کارکنان شرکت فرآورش بندرامام در اقدامی بی سابقه و با رعایت کامل نکات ایمنی و محیط زیست در زمان تعمیرات اساسی، با کیفیت مطلوب دستگاه‌ها و مبدل‌ها، تجهیزات، تعویض راکتورها و کمپرسورها را به طور مناسب آماده سازی کردند. رئیس واحد الفین شرکت فرآورش بندرامام اظهار داشت: این واحد تأمین کننده اصلی خوراک واحدهای پلیمری پلی اتیلن سنگین (HDPE) و پلی اتیلن سبک (LDPE) شرکت بسپاران بندرامام، وینیل کلراید منومر (VCM) و اتیلن دی کلراید (EDC) شرکت کیمیای بندرامام و فرآورده‌های واحد یاد شده، اتیلن، پروپیلن، الفین‌های چهار کربنه، بنزین پیرولیز و نفت کوره است. دانش فنی افزایش ظرفیت واحد الفین (OL) از شرکت لوماس دریافت و واحد الفین شرکت فرآورش بندرامام از سال ۱۳۷۲ راه اندازی شده است.



- افزایش سرعت بسته بندی
- کاهش ضایعات چسب و کارتن
- کاهش نیروی انسانی
- شش ماه گارانتی



- مشاوره، طراحی و ساخت
- انواع کانوایرهای صنعتی
- برای خطوط مونتاژ و انتقال مواد

وستارول

VESTAROLL

FAX: 021 88 95 32 69
TEL: 021 88 97 70 91-3
E-mail: vestaroll@emirates.net.ae

تهران: خیابان فاطمی خیابان بابا طاهر
کوچه فاطمی پلاک ۶۱ طبقه سوم



طرسام

شرکت فنی مهندسی



ماست



سبزی



زیتون



روغن زیتون



پنیر



خرما



سوسیس



تجهیزات پزشکی

Thermo Forming ● بسته بندی ترمو فرمینگ

Vacuum Forming ● بسته بندی وکیوم فرمینگ

Form-Fill-Seal ● بسته بندی فرم - فیل - سیل





Tri Block Machine

تری بلوک (ریپسر، پرکن، دربند)



VS 2000



VSA 4100

Labaling Machine

لیبل پشت چسبدار



VS 8000

Filling Machine

غلیظ پرکن خطی (بیستونی)



VS 7000

VS 7000

Shrink Pack Machine

شرینک پک



ISO 9001-2000



شیرزاد

شرینک پک تونلی - شرینک لیبل - شرینک پک گازی پالت - استرچ پالت

فیلم های مصرفی شرینک پک و استرچ پالت





شیرزاد



E-mail: Info@shirzad.co.com

همراه: ۰۹۱۲-۱۲۰۷۹۱۱

شهر صنعتی هشتگرد - بعد از فلکه دوم ، خیابان یکم

تلفن و فاکس: ۰۲۶۲ ۴۲۲۳۷۵۷ و ۴۲۲۳۷۵۷ و ۴۲۲۱۴۶۶ - ۷



11th Annual European Supply Chain & Logistics Summit

در شرایط اقتصادی امروز دنیا، برای کاهش هزینه‌ها و همچنین برخورداری از مزایای رفیاتی در فعالیتهای اقتصادی، توجه به زنجیره تامین اهمیت بیشتری یافته‌است. یازدهمین گردهمایی سالانه لجستیک و زنجیره تامین از ۸-۱۰ ژوئن ۲۰۰۹ برابر با ۵-۷ تیرماه ۱۳۸۸ در دوسلدورف آلمان برگزار خواهد شد.

در طول برگزاری این کنفرانس و در هشتم ژوئن برابر با پنجم تیر مراسم قدردانی از بهترین و خلاقانه‌ترین تامین‌کننده زنجیره تامین با عنوان ۲۰۰۹ Supply Chain Distinction Awards برگزار خواهد شد.
آگاهی بیشتر: www.supplychain.eu.com

2nd Annual Packaging and Labeling for Consumer Goods

دومین گردهمایی سالانه بسته‌بندی و لیبل برای کالاهای مصرفی در ۵-۶ مارس ۲۰۰۹ برابر با ۷-۸ اسفند ۱۳۸۷ در برلین آلمان برگزار خواهد شد. در کنفرانس‌های Marcus آخرین نوآوری‌های مواد و فن‌آوری روز مورد بررسی قرار خواهد گرفت. آگاهی بیشتر: www.marcusevans.com



Northprint 2009

نمایشگاه Northprint 2009 محلی برای نمایش بین‌المللی افراد و سازمان‌هایی است که در چاپ، بسته‌بندی و صنعت ارتباطات گرافیکی فعالیت دارند و از ۲۱ تا ۲۳ آوریل ۲۰۰۹ برابر با ۱۴ تا ۱۶ اردیبهشت در مرکز نمایشگاهی هاروگیت انگلستان برگزار خواهد شد. در این نمایشگاه نوآوری‌های فنی در بخش‌های مختلف ماشین‌آلات، چاپ دیجیتال، عملیات تکمیلی، چاپ لیبل، مواد اولیه، چاپ تجارتي، نرم‌افزارهای چاپ، مدیریت رنگ، لجستیک و محیط زیست، در اختیار علاقه‌مندان قرار خواهد گرفت.



آگاهی بیشتر:
www.northprintexpo.co.uk

POLIGRAFIA 2009



کنفرانس و نمایشگاه فن‌آوری چاپ لهستان با عنوان POLIGRAFIA از ۲۱-۲۴ آوریل ۲۰۰۹ برابر با ۱۴-۱۷ اردیبهشت ۱۳۸۸ در نمایشگاه بین‌المللی پوزنان لهستان برگزار خواهد شد. در طی این رویداد، نرم‌افزارهای چاپ گرافیکی، سیستم‌های فرآیند اطلاعات به صورت الکترونیکی، سیستم‌های مدیریت رنگ، وسایل فرایندهای پس از چاپ از قبیل ته‌بندی و تازنی، ماشین‌های دای کات، سوراخ‌کاری، نصب لیبل، سیستم‌های عملیات تکمیلی چاپ از قبیل لمینیت، ماشین‌های طلاکوبی، مواد اولیه چاپ، تجهیزات بسته‌بندی، وسایل کنترل و اندازه‌گیری و کمکی، قطعات یدکی و همچنین دستگاه‌های دست دوم، تجهیزات ویژه تعمیرات دستگاه‌ها، انواع کاغذ و مقوا، و نیز بسیاری از انجمن‌ها و اتحادیه‌های مربوط به چاپ در معرض بازدید علاقه‌مندان قرار خواهند گرفت.

آگاهی بیشتر: www.mtp.pl

FRUIT LOGISTICA 2009

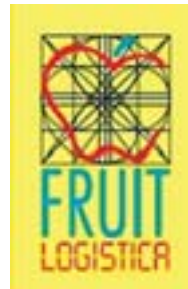

نمایشگاه بین‌المللی LOGISTICA 2009 FRUIT با موضوع تجارت میوه و سبزیجات تازه از ۴-۶ فوریه ۲۰۰۹ برابر با ۶-۸ بهمن ۱۳۸۷ در برلین برگزار خواهد شد. در این نمایشگاه بیش از دو هزار شرکت از سراسر دنیا تازه‌های خود را به علاقه‌مندان عرضه خواهند کرد. در حال حاضر چینش کشورها در سالن‌های مختلف نمایشگاه برای امکان برنامه‌ریزی بازدید با توجه به زمان در دست، در سایت وجود دارد.

آگاهی بیشتر: www.fruitlogistica.com

Next JAPAN PACK (2009)



Japan Pack 2009

نمایشگاه بین‌المللی ماشین‌آلات بسته‌بندی از تاریخ ۲۰-۲۴ اکتبر ۲۰۰۹ برابر با ۲۹ مهر تا ۴ آبان ماه سال ۱۳۸۸ در توکیو برگزار خواهد شد.

آگاهی بیشتر: www.jpmma.or.jp

Next JAPAN PACK (2009)
Tokyo Big Sight, Oct.20 - 23, 2009



Global Pouch Forum

در تاریخ ۹-۱۱ ژوئن ۲۰۰۹ برابر با ۴-۷ خرداد سال ۱۳۸۸ کنفرانس و نمایشگاه در مورد بسته‌بندی انعطاف‌پذیر و پوچ (Pouch) در فلوریدای آمریکا برگزار خواهد شد و در آن در مورد فرصت‌ها و تازه‌های این بخش از صنعت بسته‌بندی بحث و بررسی به عمل خواهد آمد. آگاهی بیشتر: www.packstrat.com

ASIA Print & Pack Expo 2009



این نمایشگاه دو سالانه که با همکاری PDA Trade Fair و اتحادیه چاپ استان Karnataka (KSPA) هند سازماندهی می‌شود با تمرکز بر تجهیزات جدید چاپ و بسته‌بندی برای صنایع از ۲۸-۳۱ اگوست سال ۲۰۰۹ برابر با ۲۶-۲۹ شهریور ۱۳۸۸ در بنگلور هند برگزار خواهد شد. آگاهی بیشتر: www.pdatradefairs.com



Sustainability in Packaging in 2009

آخرین پیشرفت‌هایی که در زمینه بسته‌بندی به دست آمده‌است، طی گردهمایی سه روزه از ۲-۴ مارس ۲۰۰۹ برابر با ۴-۶ اسفند ۱۳۸۷ در فلوریدای آمریکا برگزار خواهد شد. اقدامات لازم برای کاهش اثرات زیست‌محیطی فعالیت بسته‌بندی، استفاده از آخرین پیشرفت‌ها در زمینه مواد مصرفی و طراحی، بازاریابی و فعالیت در مورد بسته‌بندی که قابلیت‌های لازم برای بازار امروز را دارد، از مسائلی است که در این گردهمایی سه‌روزه مورد بحث و بررسی قرار خواهند گرفت. آگاهی بیشتر: www.intertechpira.com



Transport logistic

بر خلاف بحران اقتصادی فعلی، متخصصین پیش‌بینی می‌کنند که لجستیک به عنوان یکی از قوی‌ترین بخش‌های فعالیت اقتصادی-صنعتی آلمان، به رشد خود ادامه خواهد داد. دوازدهمین نمایشگاه بین‌المللی لجستیک، تله‌ماتیک و حمل و نقل از ۱۲ تا ۱۵ ماه می ۲۰۰۹ برابر با ۲۳ تا ۲۶ اردیبهشت ۱۳۸۸ در مرکز نمایشگاه‌های تجاری مونیخ برگزار خواهد شد. در این نمایشگاه، حمل و نقل و ارسال و در حقیقت روش انتقال مواد، چه در داخل کارخانه و چه در خارج آن، روش‌ها و مسایل نومورد بررسی قرار خواهند گرفت. همچنین کنفرانس تجاری و چهارمین حمل و نقل هوایی اروپا و پنجمین حمل و نقل و لجستیک دریایی، امکانات جدید را در اختیار متخصصین قرار خواهند داد. آگاهی بیشتر: www.messe-muenchen.de

International Sleeve Label Conference 2009

کنفرانس اسلیو لیبل در تاریخ ۱۸-۲۰ می ۲۰۰۹ برابر با ۲۹-۳۱ اردیبهشت ۱۳۸۸ در آمستردام هلند برگزار خواهد شد. این کنفرانس به امکانات گسترده‌ای که لیبل‌های اسلیو در اختیار طراحان، مدیران "برند"، تولیدکنندگان مواد اولیه، چاپگرها، قرار می‌دهند و نیز چالش‌هایی که در این زمینه رو در روی تولیدکنندگان ظروف با اشکال مختلف قرار دارد، می‌پردازد. آگاهی بیشتر: www.awa-bv.com



ASIA Print & Pack Expo 2009



نمایشگاه دو سالانه 2009 Pack Expo & ASIA Print، با هدف به نمایش گذاشتن آخرین دستاوردهای چاپ و بسته‌بندی، از ۲۸-۳۱ آگوست ۲۰۰۹ برابر با ۲۶-۲۹ شهریور ۱۳۸۸ در بنگلور هند برگزار خواهد شد. در این نمایشگاه سیستم‌ها و نرم‌افزارهای پیش و پس از چاپ، ته‌بندی کتاب، دستگاه‌ها و تجهیزات چاپ، ماشین‌آلات عملیات تکمیلی، مواد و دستگاه‌های بسته‌بندی، ماشین‌آلات نصب لیبل، ماشین‌آلات دست دوم مورد استفاده در چاپ، و نیز موسسات انتشاراتی و صاحبان نشریات، تولیدکنندگان کارتن، موسسات هنری و مدیران تولید یا موسسات تبلیغاتی، مدیران کنترل کیفی بخش‌های مختلف غذایی، نوشیدنی و دارویی، بخش لبنیات و گوشت، وسایل الکترونیکی و الکتریکی، منسوجات، ... حضور خواهند داشت. آگاهی بیشتر: www.pdatradefairs.co

TECHNOLOGICAL SHOWCASE OF PERFUMES & COSMETICS PACKAGING

پنجمین نمایشگاه فنی بسته‌بندی عطر و لوازم آرایشی از ۳-۴ فوریه ۲۰۰۹ برابر با ۱۵-۱۶ بهمن ۱۳۸۷ در پاریس برگزار خواهد شد. این بار شرکت کنندگان در این نمایشگاه بر رعایت مسایل زیست محیطی تکیه کرده‌اند. در این نمایشگاه نوآوری‌ها و پیشرفت‌های بیش از ۱۴۰۰ شرکت صاحب "برند" به نمایش گذاشته خواهد شد و همچنین تامین‌کنندگان مواد اولیه و فرایندهای بسته‌بندی خاص این شاخه از صنعت به عرضه محصولات خود خواهند پرداخت. آگاهی بیشتر: www.pcd-congress.com





AZG
Trading Co.
SINCE 1988



Trade Mark
شرکت بازرگانی اطلس روین گسترش
شماره ثبت ۳۷۹۵۵۵



- شماره شما در خرید ماشین آلات چاپ، صنعتی و بسته بندی
- خدمات بعد از فروش و تامین قطعات و سرویس سالانه
- توسط تکنسین های داخلی و خارجی
- بازنده از ماشین آلات در تمامی نقاط اروپا توسط خودتان

- 2000 Heidelberg Speed Master CD 102-4+LY 4Color
- 2004 Heidelberg Speed Master 74-4-H 4Color
- 1998 Heidelberg Speed Master 74-2
- 2001 Heidelberg Speed Master 102-4-P3 4Color
- 2000 Heidelberg Speed Master CD102-5 5Color

تلفن: ۰۱۱۱ ۲۷۱ ۲۷ | فکس: ۰۱۱۱ ۲۷ ۲۷ | ۰۱۱۱ ۲۷ ۲۷

تلفن: ۰۹۸۲۱ ۸۸ ۷۷ ۷۲ ۸۳ | ۰۹۸۲۱ ۸۸ ۴۵ ۱۹ ۷۹ | شماره: ۰۹۸۲۱ ۲۷ ۴۳ ۵۷

محافظ لبه پارس



- حفاظت محصول از آسیب های احتمالی
- افزایش استحکام و دوام بسته بندی
- سهولت در حمل و انبارش کالا
- کاهش هزینه بسته بندی
- کاملاً قابل بازگشت به محیط زیست



وعدۀ ما در پانزدهمین نمایشگاه چاپ و بسته بندی
دالی ۸ بهمن ۱۳۸۷ سالن ۴۱ غرفه ۸۴



تلفن: ۰۳۰۲۹۰۳۹-۸۸۹۰۱۴۴-۸۸۸۰۰

www.parsdookco.com

پارس دوک



صنایع

کارتن زاینده رود

INDUSTRIES

Zayandeh Roud Carton

تولید کننده سینگل C.B.E فلوت ۱۳ عرض ۱۶۰

انواع کارتن و وجهه های صادراتی

با بهره گیری از پوشش فله ترین تکنولوژی روز دنیا

- فلکسو ۳ رنگ عرض ۶ متر
- فلکسو ۳ رنگ عرض ۳/۵ متر
- لمبات آلومالوک
- بارکات آلومالوک



اصفهان - منطقه صنعتی دولت آباد - روبروی تقاطع چهارم

مجمع صنعتی دایره فولاد

تلفن: ۰۳۱۱-۵۵۶۵۶۹۳-۵۵۷۶۶۶۴

تلفکس: ۰۳۱۴-۵۸۳۶۹۰۴

شرکت تعاونی تولید کاغذ و مقوا



همایش

تولید کننده انواع کاغذ کارتن

عرض ۱۶۰ سانتی متر - گرماژ ۱۴۰ تا ۱۹۰ گرم

لایزر - فلوت



کارتن سازی محسن



تولید کننده انواع جعبه

و کارتن های سه لا - پنج لا و E فلوت



طراحی و چاپ
لمینت ، دایکات و منگنه

تلفن : (۰۱-۲۲۳۷۲۲۰) - ۰۱۷۲

فاکس : ۰۱۷۲-۲۲۳۷۲۲۳

کارخانه و دفتر مرکزی : گنبد - کیلومتر ۵ جاده داشلی برون شهرک صنعتی



MODEL: PR-3000 LST



MODEL: PR-180-L
TUNNEL OPENING: 40x60



MODEL: SUPER STAPLING
STAPLING: 45x45



MODEL: PR-2000 LST



MODEL: PR-DP-XX



MODEL: PR-120
TUNNEL OPENING: 28x38



MODEL: PR-B200
TUNNEL OPENING: 40x18



MODEL: PR-OVERLAP 210



MODEL: PR-1000 LST



ثبت علامت تجاری: ۱۰۰۳۲۵

شرکت ماشینهای بسته بندی اصفهان
ESFAHAN PACK COMPANY L.T.D

ثبت اختراع به شماره: ۴۸۴۸۱

روپان سوز

شرینک پک تخصص ماست
WWW.PACKESFAHAN.COM

اصفهان: منطقه صنعتی جی، خیابان سوم، دومین فرعی سمت چپ
تلفن: ۰۶-۵۷۷۳۳۳۸-۳۱۱ فاکس: ۰۳۱۱-۵۷۷۳۳۳۸-۳۱۱ ص.ب: ۸۱۵۹۵/۱۴۴

St 2,3rd, Industrial Estate Jey, Esfahan, Iran

Tel: +98 311 5723838-40 Fax: +98 311 5723841

E-mail: info@packesfahan.com

گزارش نتیجه برگزاری مسابقه طراحی ۲۰۰۸

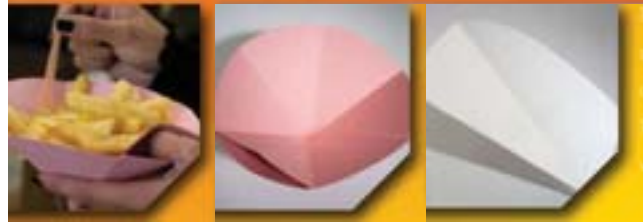

۲- Stimorol Ice "Diamond Box"

نظر داوران این بود که شکل این بسته در بازار آدامس، منحصر بفرد است و بنابراین به طور کاملاً رقابتی می‌تواند در بازار کالاهای مصرفی قرار گیرد. داوران به وسیله روش باز شدن ساده ولی موثر این بسته‌بندی کاملاً تحت تاثیر قرار گرفته بودند؛ روش باز کردن فشرده‌ی این بسته، محتویات بسته‌را به راحتی قابل استفاده می‌سازد و پس از استفاده نیز خود بخود بسته می‌شود. نظر داوران این بود که این بسته‌بندی در سایر بازارها از قبیل مکیدنی‌ها و شیرینی کودکان نیز می‌تواند مورد استفاده قرار گیرد و اندازه آن مناسب بازار مورد نظر ساخته شود.

۱- برنده بهترین نمونه Monika Osinska

نظریه داوران: هیئت داوران با تاثیر و سادگی این طرح، اعجاب‌زده شده بودند؛ استفاده از این بسته ساده بوده و برای محصولات مختلف در اندازه‌های مختلف، قابل تولید است. قسمتی که از انگشت شست حفاظت می‌کند به خوبی کار خود را انجام میدهد و حتی هنگامی که پر از محصول است، محکم بوده و استفاده از آن آسان است. ساخت آن نیز راحت است و به صورت صاف قابل انبارش و حمل است. این بسته‌را می‌توان به روش‌های مختلف و به راحتی رنگ آمیزی کرد و به همین دلیل امکانات تبلیغاتی مناسبی را در اختیار صاحبان "برند" قرار می‌دهد. نظر داوران این بود که این طرح، به راحتی به بازار محصولات غذاهای آماده راه پیدا خواهد کرد.



Pro Carton Designe Report 2008

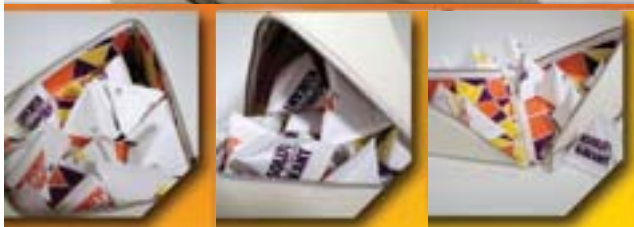

مانند بسته‌های معمولی به نظر می‌رسد به طوری که داوران نتیجه‌گیری کردند که در خطوط بسته‌بندی فعلی می‌تواند تولید شود. نظر داوران این بود که قابلیت استفاده بسته‌سیگار می‌تواند نظر مصرف‌کنندگان را جلب کند و ارزشی جدید به محصول افزوده است.

۳- بهترین استفاده از مقوا Cable Binder/Sorter

این طرح به نظر ساده می‌رسد ولی به حل مشکل بسیاری از مردم کمک می‌کند. کابل‌های پشت کامپیوتر و دیگر دستگاه‌های برقی، معمولاً مشکل ایجاد می‌کند ولی این طرح ساده کمک زیادی به جمع‌آوری کابل‌ها می‌کند. این وسیله را در اندازه‌های مختلف برای انواع کابل‌ها می‌توان ساخت و حتی می‌تواند به شکل پاره‌شدنی باشد تا مصرف‌کننده متناسب با نیاز خود، اندازه آن را تعیین کند. این وسیله برای حل مشکلی آزار دهنده، راه حل مناسبی ارزیابی شده است.

۴- قابل حمل

طرح چشم‌نواز خارج جعبه که شکل محتوای آن را نشان می‌دهد، سبب شد داوران نظر دهند که به عنوان هدیه خوب می‌تواند مورد استفاده قرار گرفته و برای مهمانی‌ها مناسب است.

داوران معتقد بودند که زیپ واقعی که در این جعبه استفاده شده، در مقیاس تجاری نمی‌تواند باز تولید شود ولی می‌توان روش باز شدن جعبه را با نوع معمولی دیگری جایگزین کرد که به راحتی طراحی شده و شبیه زیپ واقعی به نظر آید. نظر کلی این بود که این طرح جذاب، متفاوت و جالب است و می‌تواند شانس تجاری خوبی داشته باشد.

۵- XPRT

در این بسته‌خلاقانه سیگار، با باز شدن در جعبه، سه ردیف سیگار بلند می‌شود که برداشتن اولین سیگار و سیگارهای بعدی را آسان می‌سازد. بقیه بسته،





بسته‌بندی ویترونی Shelf Ready

نام رسمی طرح:

Espositore Da Banco

Girevole Tantun Verde Per Pastiglie

نظر هیات داوری: منظور اصلی بسته‌بندی ویترونی، جذب نگاه مشتری و نمایش موثر محصول است. این طراحی به خوبی این نیازها را برآورده ساخته و در عین حال مزایای دیگری نیز دارد. ساختار هوشمندانه این جعبه، آن را برای نمایش چهار کالای مختلف که هر کدام در یک قسمت جا خواهند گرفت، مناسب ساخته است. هر بسته‌بندی که در هر محفظه وجود دارد، به راحتی به وسیله مصرف‌کننده قابل برداشتن است و می‌توان دوباره از قسمت بالا، آن را پر کرد.

جعبه کمترین فضا را اشغال می‌کند و مشتری می‌تواند به راحتی آن را بچرخاند تا محصول مورد نظر خود را انتخاب کند.

مقوای مصرفی:

BB AS Performa white 400g/m2

سازنده مقوا: Stora Enso



BB | Queen Submark GmbH



BB | Queen Submark GmbH



BB | Queen Submark GmbH



Ben & Jerry's



Moulin Cartonnage, S.A.



Model Kroyer GmbH



Benetton Packaging



Ben Cartonnage Packaging



Ben Cartonnage Packaging



Model Kroyer GmbH



Dagga Cartonnage - Moe velders



Dent Pack

Pro Carton/ECMA Carton Award 2008



بخش مواد غذایی دیگر

نام رسمی طرح: M&S Speciality teas

نظر هیات داوری: این جعبه جلب فوری به قفسه محصول را تامین می‌کند و ترکیب عملیات تکمیلی مات و رنگ‌های کلفت آن، توجه خریداران را به خود جلب می‌کند. محصول به راحتی به وسیله این جعبه قابل شناسایی بوده و خواندن اطلاعات درج شده روی آن، آسان است. استفاده از طلاکوبی با فویل روی متن مندرج روی جعبه، غیر معمول است و به همین دلیل آن را در نقطه فروش متمایز می‌سازد و به خریدار چنین القا می‌کند که محتوای این جعبه، محصولی با کیفیت است. ورنه ماتی که به وسیله چاپ بر پشت مقوا زده شده سبب می‌شود هنگامی که جعبه باز می‌شود، سطح داخلی آن کاملاً سفید باشد.

مقوای مصرفی:

450Mic Incadaexcel & 450Mic Colorplan

سازنده مقوا: Iggesund & GF Smith





بخش قابلیت بسته‌بندی

نام رسمی طرح: Clamshell

نظر هیات داوری: جذابیت فوری این جعبه، مربوط به خطوط جدید چین خورده آن است که شکل کلی آن را جالب‌تر می‌کند. ولی نکته اصلی که سبب انتخاب این جعبه برای جایزه قابلیت بسته‌بندی شد، این است که با تعویض نوع ماده مورد استفاده در ساختار جعبه، وزن کلی آن حدود ۴۰ درصد کاهش یافته است.

این تغییرات بدون کاهش کارایی جعبه یا کاهش کیفیت چاپ روی آن صورت گرفته است و در بخشی که مقادیر زیادی از این جعبه مورد استفاده قرار می‌گیرد، درک و کاربرد مسایل زیست‌محیطی، به خوبی نشان داده شده است.

مقوای مصرفی: Bianco Kraft 360g/m²

سازنده مقوا: Stora Enso



Alone Packaging Brand



Fritos Ltd



MWV Packaging Systems



M&C Custard Ltd



M&C Custard Ltd



Cosentino LLC



Double Tappe SRL



M.Y. Medeiros



Telenor - packanda Entertainment



Bisco Portugal Ltd



Eco-Marche S.p.A



Solar Home Contact Inc



بخش غیر غذایی

نام رسمی طرح: Linea Forno Tia

نظر هیات داوری: از نظر داوران، این جعبه مثالی بسیار خوب از مواردی است که ارزش محصول به وسیله بسته بندی افزایش می یابد.

محصول نسبتاً ساده و معمولی است ولی طراحی بسته بندی آن عناصری را برجسته می سازد که در نقطه فروش، جذابیت بیشتری به محصول می بخشند.

استفاده از نقره برای برجسته ساختن گوشه ها، محصول را جذاب تر می سازد و می تواند مشتری را به خود جلب کند. به علاوه، اطلاعات مربوط به محصول به راحتی خوانده می شود و بنابراین داوران نتیجه گرفتند این بسته بندی می تواند به وضوح نشان دهد که چگونه طراحی و کیفیت خوب می تواند کیفیت کلی محصول را افزایش دهد.

مقوای مصرفی: N-Flute virgin fiber material

سازنده مقوا: Vangenechten Packaging



Bambini Delle - Vivaldi Packaging



Dexam - Dexam - Dexam



Call Edizione - Gatti & Co. ED



Call Edizione - Gatti & Co. ED



Model Pro - Pro - Pro



Model Pro - Pro - Pro



Bambini Delle - Vivaldi Packaging



Dexam - Dexam - Dexam



Dexam - Dexam - Dexam



Dexam - Dexam - Dexam



Dexam - Dexam - Dexam



Bambini Delle - Vivaldi Packaging

TULIKA MACHINERY

The Proven Production
Tool for Packaging



Design: Draz Sei Biaz A Khosravi

Flexo

The Proven Production
Tool for Packaging

ماشین آلات کارتن سازی تولیکا

• کتا و برش • چاپ • رنگ • فکس و لک بک تا چهار رنگ • آب جیب تا ۱۰۰ لیتر • برش کمال

وعده دیدار ، پانزدهمین نمایشگاه بین المللی
صنعت چاپ و بسته بندی تهران (۵ الی ۸ بهمن ماه)

The Best and Unique Equipments Tools for Packaging

کسرج ، جاده کسرج فروریس ، پلین راه کمال شهر (چهارباغ) ،
میدان لاله ، شماره ۵ - تلفکس : ۶۶۷ و ۶۶۵ - ۲۷۰۰ (۰۲۶۱)
پست الکترونیک : info@tulikamachinery.com

صنایع شهید باقری



SHAHID BAGHERI INDUSTRIES

2 & 3 & 4 Color Printer
Folder Gluer
Cutter Machine
Die Cut

Applying high level equipment ,employment of exprienced experts , using high quality raw materi al according to distinct Q.C standards of production & assembling are some special specifications of Shahid Bagheri Industries Machineriies.

ایجاد کار جدید
۱۵/۲/۲۵/۱/۱۸
نظمتان ایوماتیک چاپ

2 & 3 & 4 Color Printer
دستگاه چاپ چهار رنگ با سیلندرهای تراشه

NEW

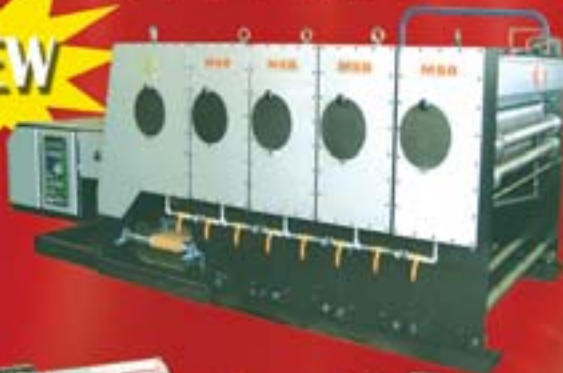

سازنده ماشین آلات چاپ و بسته بندی
چاپ فلکسو دو , سه و چهار رنگ
دایکات روتاری
لبچسب
برش و خط زن

بهره گیری از امکانات - تجهیزات و نیروهای مجرب و متخصص و نیز استفاده از مواد اولیه مرغوب با رعایت استانداردهای ساخت و کنترل کیفی دقیق قطعات و مونتاژ از ویژگیهای بارز ماشین آلات تولیدی این صنایع میباشد .

Die Cut
دستگاه دایکات



Rotary Cutting
دایکات روتاری



Folder Gluer
دستگاه لب چسب



Automatic Flexo Folder Gluer
دستگاه فلکسو



Cutter Machine
دستگاه خط زن و برش



ADD : 9 Th Km Of Karaj Old Rode , S.Bagheri Ave.
Theran - Iran
Tel : (+ 98 21) 66250001 -66250776
Fax : (+98 21) 66250007

آدرس : تهران - کیلومتر ۹ جاده قدیم کرج - جنب کارخانه سپتا
تلفن : ۶۶۲۵۰۰۰۱ - ۶۶۲۵۰۷۷۶ - ۶۶۲۵۰۰۰۷

پنججاه و یکمین مسابقه بسته‌بندی ۲۰۰۸ ایتالیا

معرفی بیست و نه طرح برتر از نظر کیفیت، محیط زیست، ارتباطات و فن آوری

No.1



پنججاه و یکمین دوره مسابقه "بسته‌بندی سال" ۲۰۰۸، با همکاری انستیتوی Italiano Imballaggio و دانشکده طراحی پلی تکنیک میلان ایتالیا برگزار شد. به همین دلیل "طراحی کیفیتی"، عنوان "گروه برتر" را به خود اختصاص داد و جوایز را به خود اختصاص داد. بیست و نه طرح، بر اساس نکات طراحی، در کنار توجه به مسایل زیست‌محیطی، ارتباطات و فناوری، کاندیدای دریافت اسکار بسته‌بندی شدند. داوری بین طرح‌های کاندیدای جوایز، از نظر موازنه بین گرافیک، ابعاد عملکردی و ساختاری و نیز نوآوری‌هایی که سبب مشتری‌پسند بودن طرح و ارتباط موثر و کارایی طرح شده، انجام شده است. گروه‌بندی‌های مسابقه عبارت بود از:

● توجه به مسایل زیست محیطی از زاویه کاهش اثرات زیست‌محیطی بسته‌بندی، به ویژه توجه به اثرات کوچک و بزرگی که انواع مختلف بسته‌بندی (شامل بسته‌بندی اولیه، ثانویه، و حمل و نقلی) محصولات مختلف در بخش‌های غذایی، نوشابه و غذاهای مایع، مواد شیمیایی، لوازم آرایشی و دارویی، کادویی، دارند.

No.2



No.8

بخش کیفیت کلی
۲ بسته‌بندی دارو، لوازم آرایشی
و لوازم سلامت شخصی
بخش: فن آوری ویژه

بخش کیفیت کلی
۱ بسته‌بندی نوشابه و غذاهای مایع
بخش: ارتباطات ویژه

قابل باز کردن با دو انگشت

در ماه ژوئن سال گذشته، این فنر آسان با نام Esysnap به بازار معرفی شد. این محصول یک "ساشه" تکی است که سیستم باز کردن ویژه‌ای دارد. در توضیحات این وسیله آمده است که فقط با فشردن دو انگشت، گیره باز شده و محتویات آن به راحتی و سرعت، تخلیه می‌شود؛ نیاز به نیروی اضافه ندارد، نیازی به پاره کردن بسته، استفاده از قیچی یا دندان نیست و بیشترین ایمنی و سلامتی را تامین می‌کند. این بسته‌بندی را می‌توان در یک کیف دستی و بدون خطر باز شدن اتفاقی آن، حمل کرد. همچنین در مواردی مثل حمام، می‌تواند مورد استفاده قرار گیرد. در Esysnap می‌توان ۲ تا ۲۰ میلی لیتر مایع، ژل یا کرم غلیظ را بسته‌بندی کرد. فن آوری مورد استفاده میزبان هوای بسته‌بندی را به کمترین مقدار رسانده و بنابراین می‌تواند عمر قفسه طولانی تری برای محصول بسته‌بندی شده، در مقایسه با ساشه‌های آلومینیومی که لازم است ۳۰ درصد هوا برای تخلیه داشته باشند، تامین کند. این سیستم برای شامپو، صابون مایع و محصولات کودکان، روغن، لوسیون بدن، کرم، کرم مرطوب‌کننده و پاک‌کننده‌های مایع مناسب است. آگاهی بیشتر: www.lameplast.it

بخش: ارتباطات ویژه
۳ همکاری برنده

پس از موفقیت به دست آمده با تخم مرغ شکلاتی که در یک بسته‌بندی با نام Easter egg عرضه شد، شرکت عرضه‌کننده درصد برآمد تا از همین طرح

آگاهی بیشتر: www.barilla.it



No.4

رنگ این ظروف نیز طبیعی است و در تولید آن از مواد افزودنی و سفیدکننده‌ها استفاده نشده است. پنجره کیسه از ماده تجزیه پذیر و قابل کمپوست PLA تهیه شده است و برای آب بندی آن از گیره‌های استفاده شده که می‌تواند دوباره مورد استفاده قرار گیرد تا آن را کاملاً آب بندی کند.
آگاهی بیشتر: www.coopcartai.com

برای تخم مرغ شکلاتی توخالی کودکان استفاده کند. برای تولید محصول جدید، مساله اولیه این بود که ضمیمه کردن مدولی در پوسته شکلات، سبب شنیده نشدن صدا می‌شد؛ بنابراین قالبی از شکلات پیشنهاد شد که وجود سوراخی در پایه آن، صدا را قابل شنیدن می‌کرد.

راه حل بهتر برای بسته بندی شکلات، فویل آلومینیومی با ضخامت ۳۵ میکرون است که به وسیله شرکت Carcano و با طراحی گرافیکی قوی، عرضه شده است. از فوریه ۲۰۰۸، نمونه‌هایی از شکلات "بازیکن و بخور" با سه طرح "جوجه"، "گاو" و "بز"، عرضه شده که با تکان دادنشان، صدا می‌دهند. آگاهی بیشتر: www.caffarel.com

بخش کیفیت کلی
بسته بندی نوشابه و غذاهای مایع
بخش: ارتباطات ویژه

بخش: محیط زیست ویژه - فناوری ویژه

متالایز ولی شفاف

فناوری جدید "دی متالایز کردن" سبب طراحی و خلق سیستم جدید صنعتی شده است. این فناوری به مصرف کننده اجازه می‌دهد که بتوانند محتویات درون بسته بندی را از ورای پنجره شفاف ایجاد شده، ببینند. از این فناوری برای بسیاری محصولات می‌توان استفاده کرد؛ شیرینی جات، غذای آماده، گوشت سرد، ...
آگاهی بیشتر: www.gerosagroup.com

بخش کیفیت کلی
بسته بندی حمل و نقلی و B2B

کیسه خرید با Bas-Reliefs

راه حلی اکولوژیک برای لیبل محصولات با کیفیت و با دوام است که جلب توجه می‌کند و قابلیت ارتباطی بسیار زیادی دارد. این لیبل صد در صد قابل بازیافت بوده و امکانات زیادی را در اختیار طراح قرار می‌دهد. بسیار مقاوم است و برای مصارف مختلف، از کیسه سیمان تا مصارف لوکس، می‌تواند مورد استفاده قرار گیرد و چون می‌توان تقریباً تمامی بافت‌های معمول صنعتی، از قبیل چرم، بافتنی، یا نخ را باز تولید کرد، برای بسیاری مصارف قابل استفاده است.

علاوه بر این به دلیل جذابیت آن، بدون شک می‌توان گفت که پس از یک بار استفاده، برای بار دیگر نیز مورد استفاده قرار خواهد گرفت و به همین دلیل می‌تواند پیام‌های تبلیغاتی را به طور گسترده توزیع کند. لیبل سه بعدی آن نیز به وسیله قالب کاغذی، تولید شده است.

این لیبل، نه فقط بر روی ساک خرید، بلکه به عنوان لیبل چمدان یا بسیاری موارد دیگر می‌تواند مورد استفاده قرار گیرد.

آگاهی بیشتر: www.mouldpaper.com

استوانه دست ساز

این بسته بندی استوانه‌ای شکل به طور دستی، سرهم شده است. مواد در مرحله طراحی با توجه به نوع محصولی که مورد بسته بندی قرار می‌گیرد، انتخاب و استفاده می‌شوند. به ویژه از دو نوع ورقه استفاده شده که عملیات تکمیلی مشابه با رنگهای مختلف دارند و می‌توانند از نظر چشمی و لمسی، شادی آور باشند.

نکته‌ای که از نظر فنی مورد توجه قرار دارد، شکل دهی و درب‌های بسته در پایین و بالای آن است، نوع چاپ مورد استفاده هم، مشابه لیبل است. بسته بندی از دو دیسک مقوا (سیاه یا سفید) تهیه شده که بین آنها کاغذی با رنگ و عملیات تکمیلی مشابه قرار گرفته و تشکیل استوانه‌ای می‌دهند که با دست، پیچیده شده است.

لیبل‌ها، در مراحل مختلف و با رنگ‌های گوناگون، چاپ شده‌اند. افه‌ها به وسیله طلاکوبی مشخص شده‌اند. متن و لوگو به رنگ‌های طلایی و نقره‌ای و با استفاده از حروف ریز، چاپ گرم شده‌اند و با نوع چاپی که دارند، به راحتی قابل خواندن هستند. آگاهی بیشتر: www.c-pusterla.it

بخش: محیط زیست ویژه

سازگار با محیط زیست

این بسته بندی که با استفاده از خمیر سلولزی تهیه شده از ساقه شکر خالص ساخته شده، ۱۰۰ درصد طبیعی و تجدیدپذیر است و ماده‌ای زیست تخریب پذیر به شمار می‌رود که می‌توان از آن در آون‌های معمولی یا ماکروویو، حتی در فریزر و در دماهای بین ۴۵- تا ۲۳۰+ استفاده کرد.

این بسته‌ها برای هر مصرفی در آشپزخانه، مناسب اعلام شده‌اند. هر گونه غذایی با خاصیت اسیدی یا نمکی را می‌توان در این بسته بندی قرار داد و هیچگونه مایع یا روغن و چربی را جذب نمی‌کند.



No.5



No.6



No.9

۱۱ بسته‌بندی حمل و نقلی B2B و

این مورد به طور ویژه برای بسته‌بندی، حمل و نقل و انبارش موتورسیکلت و برای شرکت Moto Guzzi طراحی شده است. ویژگی این موتورسیکلت‌ها، وزن زیاد به دلیل اتصالات مکانیکی آنهاست. برای بسته‌بندی آنها لازم بود که حدود هفتاد دقیقه عملیات اضافه برای باز کردن قسمت جلویی آن انجام شود. در این بسته‌بندی ابتکاری، با صرفه‌جویی در زمان، تمامی قطعات تایید شده، به تمامی توزیع‌کنندگان منتقل شده و در زمان حمل و نقل صرفه‌جویی به عمل آمده است. این بسته‌بندی از یک پالت چوبی، یک صفحه فلزی، نوارهای پایدارکننده و یک جعبه دای کات تشکیل شده است.

آگاهی بیشتر: www.deles.it

۸ بخش: ارتباطات ویژه

مکمل غذایی ضد سلولیت

برای مبارزه با سلولیت‌ها، مکمل غذایی در بازار ایتالیا، به فروش می‌رسد. بسته‌بندی انحصاری این محصول با وسیله ضد چکه عرضه می‌شود که مصرف‌کنسانتره را آسان و کاربردی و دقیق می‌سازد. دستورعمل مصرف این ماده که روی بسته‌درج شده، به سهولت و روشنی، روش مصرف را به اطلاع مصرف‌کننده می‌رساند.

آگاهی بیشتر: www.collistar.it

کیفیت کلی

۹ بسته برای محصولات غذایی بخش: فناوری ویژه

۱۲ بخش فناوری ویژه

حفاظت خودرو

بسته‌بندی حفاظتی برای حمل و نقل، نگهداری و انبارش قطعات یدکی متعدد ظریف و گران‌قیمت خودرو یکی دیگر از کاندیداها است. از ویژگی‌های این قطعات که بسته‌بندی شده‌اند، باید به قیمت گران، شکنندگی اجزای داخلی و بازوهای پلاستیکی شکننده آنها اشاره کرد. سادگی راه حل ارائه شده، در این نکته است که بسته‌بندی در طول ساخت قطعه انجام می‌شود و در نتیجه زمان بسته‌بندی و فضای مورد نیاز برای انبارش مواد بسته‌بندی کاهش می‌یابد. مواد بسته‌بندی از فوم PE و جعبه است که به صورت صاف تهیه می‌شود و هنگام نیاز، سرهم می‌شود. این مواد قابل بازیافت کامل هستند و بنابراین مسایل زیست‌محیطی نیز فراموش نشده است.

آگاهی بیشتر: www.deles.it

۱۳ بسته‌بندی محصولات غذایی

کاربرد آسان

این بسته قابل بازیافت، برای توزیع غذا به صورت خرده‌فروشی و بهداشتی، پیشنهاد شده که در اندازه خانوادگی نیز قابل عرضه است. از ویژگی‌های این بسته‌بندی به موارد زیر اشاره شده است:

- بدنه سخت با آب‌بندی درب
- کیسه انعطاف‌پذیر
- بهداشتی
- خطر کم آلودگی محیطی که غذا مورد استفاده قرار می‌گیرد
- بسته مطمئن و سرگرم‌کننده برای کودکان
- نسبت مناسب خدمات به قیمت کالا

۱۰ بخش: فناوری ویژه - محیط زیست ویژه

لیبل چندماده‌ای

با استفاده از سیستم جدید، لیبل چندماده‌ای روی زیره سیلیکونی عرضه می‌شود؛ مثلاً با استفاده از ماده Vellum، PET یا کاغذ از جنس PVC. مزایای این روش عبارت است از: قیمت کمتر به دلیل استفاده از یک نوع چاپگر و یک نوع وسایل جانبی چاپ و در نتیجه کاهش هزینه خرید مواد مختلف، کاهش زمان تولید، کاهش خطای تولید.

آگاهی بیشتر: www.deles.it

No.10



No.11

No.12



No.13



No.14





No.15

داخل قوطی پلاستیک شفاف قرار دارد که محصول را حفاظت می‌کند. ترکیبی از پلاستیک و کاغذ در این بسته‌بندی، حسی از مدرنیسم به مصرف‌کننده می‌بخشد. آگاهی بیشتر: www.ferrero.it

بخش ارتباطات ویژه ۱۷ کیسه ایستاده

این کیسه از فیلم انعطاف پذیر لایه‌گذاری شده از جنس PET و PE تهیه شده و برای بسته‌بندی شکلات مناسب است. پنجره جلوی بسته، ته شفاف بوده و بازکردن آسان آن از ویژگی‌های این بسته‌گنبدی شکل اعلام شده است. در طراحی روی بسته از رنگ‌های غلیظ استفاده شده و آسمان آبی به همراه دو شکلاتی که یکی کامل و دیگری داخل شکلات را نشان می‌دهد، از ویژگی‌های طرح روی این بسته‌بندی است. استفاده از جوش خاص در بالای بسته، تضمین‌کننده سهولت باز کردن بسته بدون پاره شدن آن است. آگاهی بیشتر: www.goglio.it



No.16

بخش کیفیت کلی ۱۸ بسته‌بندی نو شابه و غذای مایع مورد اشاره در بخش فن‌آوری ویژه



No.17

PET چند لایه برای شیر UHT

تمامی سه لایه مورد استفاده در تولید "پرفرم" برای تهیه بطری، از جنس PET است که در نتیجه آن به مزایای فرایندی بسیاری در برابر تولید مشابه از جنس HDPE اشاره شده است. در این فرایند، بطری مستقیماً از "پرفرم" تولید می‌شود و بدون استفاده از مواد افزودنی، در برابر نور و اکسیژن مقاوم است. سه لایه بطری با استفاده از تزریق تهیه می‌شوند و لایه وسط با استفاده از مستریج رنگ سیاه، به صورت سیاه‌رنگ تولید می‌شود، لایه‌های داخلی که در تماس با شیر قرار دارد و لایه بیرونی، به صورت سفید تولید می‌شوند. آگاهی بیشتر: www.granarolo.it



No.18

بخش کیفیت کلی ۱۹ بسته‌بندی نو شابه و غذای مایع مورد اشاره در بخش فن‌آوری ویژه QB-Quanto Basta

بسته‌های ۰.۲ و ۰.۲۵ لیتری نوشیدنی تازه و گازدار با استفاده از شیشه و با هدف کنترل میزان مصرف نوشیدنی به وسیله مصرف‌کننده‌ای که مایل نیست در میزان مصرف خود، زیاده‌روی کند، عرضه شده است. آگاهی بیشتر: www.coltiva.it

پس از برداشتن آب‌بندی درب، با فشردن کیسه، توزیع‌کننده غذا و محتویات کیسه، بیرون می‌آیند. برای بستن دوباره بسته، باید درب آب‌بندی آن دوباره بسته شوند. آگاهی بیشتر: www.developack.it

بسته‌بندی مواد دارویی، آرایشی و بهداشتی شخصی ۱۴ بخش فناوری ویژه

بسته‌بندی شده همراه با RFID مخفی

Eurpack جعبه‌ای است که برای بخش دارویی، کمک دارویی و آرایشی، همراه با RFID طراحی شده است. وجود RFID در بسته‌بندی، امکان انتقال بسیاری اطلاعات مورد نیاز برای ردگیری محصول، جلوگیری از تقلب، کنترل آن در زنجیره تامین و حتی آموزش مصرف‌کننده را فراهم کرده است. یک جنبه مثبت این بسته، قابل دید نبودن RFID مورد استفاده است که در نتیجه اطلاعات اصلی مندرج روی بسته‌بندی را مخدوش نمی‌کند. آگاهی بیشتر: www.eurpack.it

بخش فناوری ویژه ۱۵ آسان برای پر و خالی کردن

قوطی پنج لیتری روغن از صفحه قلع آبکاری شده، تهیه شده و برای مصارف خانگی و تخصصی مناسب است. از ویژگی‌های این بسته‌بندی به سهولت پرکردن آن اشاره شده است، زیرا سوراخ مخصوص پرکردن قوطی در مرکز و بالای قوطی قرار گرفته و همچنین کاملاً می‌توان آن را خالی کرد چون دارای شیر کناری است و امکان مصرف بخشی از قوطی را برای مصارف خانگی فراهم می‌کند. از بالا تا پایین قوطی نیز به وسیله طراحی با چاب افسست پوشانده شده که کل بسته را به صورت دلخواه می‌توان به این وسیله طراحی کرد و آراست. آگاهی بیشتر: +۳۹۰۳۸۲۷۵۴۵۱

بخش ارتباطات ویژه ۱۶ بسته‌بندی کادویی و مخصوص مراسم

Mon Cheri: Peek-A-BOO Effect

هر سال در مراسم کریسمس، شرکت عرضه‌کننده این بسته‌بندی، طرحی جدید برای فراهم کردن رضایت مشتریان برای مصرف و هدیه دادن آنها عرضه می‌کند. این بسته‌بندی جدید از مقوای ۳۰۰ گرمی سلولزی خالص تهیه شده که نواری از PVC با ضخامت ۳۰۰ میکرون برای حمل و نقل آن در نظر گرفته شده که به آن ظاهر ابریشمی می‌بخشد.

که با سیستم "کشیدنی" باز می‌شود، جایگزین شده و با کشیدن آن در جهت خلاف، باز می‌شوند. بسته چندتایی نیز با لایه‌ای از نوار پلی‌پروپیلن نازک در جلوی بسته پوشیده شده است که با کشیدن، باز می‌شود. نوآوری دیگر در این بسته‌بندی، لوگوی جدید سبز رنگ آن است. پشت بسته نیز در مورد مزه و طعم قهوه، اطلاعات کافی در مورد انواع قهوه درج شده که به مصرف‌کننده کمک می‌کند تا نوع مناسب را انتخاب کند و به روش مناسبی آن را نگهداری کند. آگاهی بیشتر: www.kraftfoods.it

بخش فن‌آوری ویژه

۲۳ شکلات Milka

شکلات‌های ۱۰۰ گرمی Milka به جای روکش آلومینیومی و کاغذی، با فیلمی از پلی‌پروپیلن جهت دار و قابل بستن مجدد، پوشیده شده‌اند. از مزایای این روکش جدید، به موارد زیر قابل اشاره است:

- حفاظت بهتر به دلیل نفوذناپذیری بیشتر مواد جدید
- باز کردن راحت‌تر بسته به دلیل وجود نواری که به صورت سرد آب‌بندی شده است.
- ضد تقلب بودن

- قابلیت بستن مجدد بسته‌بندی؛ با فشار کم به نواری که به صورت سرد، آب‌بندی شده، فیلم دوباره می‌چسبد و شکلات نیم‌خورده را بهتر حفاظت می‌کند.

- استفاده از مواد درخشان به جای مواد مات قبلی

- کاهش قیمت

آگاهی بیشتر: www.kraftfoods.it

بسته‌بندی مواد غذایی

بخش ارتباطات ویژه - فن‌آوری ویژه

۲۴ Flip Top با ته‌بندی خودکار

قابلیت بسته‌شدن دوباره، استفاده آسان از محتویات بسته و حفظ یکپارچگی آن پس از استفاده، نکاتی بودند که در این بسته‌بندی مورد توجه قرار گرفتند. ته‌بسته‌بندی به طور خودکار سرهم می‌شود و برای تمامی محصولات، مانند بسته‌بندی ثانویه محصولات غذایی و تبلیغ محصولات غیر غذایی، مناسب است.

آگاهی بیشتر: www.nordmilano.com

بسته‌بندی کادویی و مراسم ویژه

بخش زیست‌محیطی ویژه

۲۶ شکلات و احساسات ایتالیایی - T'A

خط تولید شکلات با "برند" Chocolate T'A Handmade، سنت و خلاقیت را با نام جدیدی با یکدیگر تلفیق کرده است.

این محصول، منتخبی از شیر شکلات، شکلات سیاه

بسته‌بندی مواد دارویی، آرایشی و

۲۰ بهداشت شخصی

جعبه‌های جایگزین

جعبه عطری که به جای جعبه‌های قبلی طراحی و عرضه شده است، نمایش تاثیرگذاری بر بیننده دارد. در این طرح، عطر در جعبه‌ای با ارزش گذاشته شده که دارای شکل منظمی است و به وسیله کاغذی دارای سایه شیک و کم، پوشانده شده است. ارتباط بین محصول و بسته‌بندی در اثر ساختار بسته‌بندی تشدید شده است. این بسته‌بندی به وسیله محل باز شدن ویژه آن مشخص می‌شود؛ یک نیمه در پوش بتدریج باز می‌شود و محصول را که روی یک سکوی بالارونده قرار گرفته و کنار می‌رود، نشان می‌دهد. تضاد بین رنگ‌های خارج بسته و روکش داخلی، ارزش بسته‌بندی را بیشتر می‌کند. این بسته‌بندی برای عرضه محصولات با ارزشی مثل لوازم آرایش، غذا و عطر مناسب شناخته شده است.

آگاهی بیشتر: www.industrialbox.bo.it

بخش ارتباطات ویژه

۲۱ بر جستگی را به محصولات خود ببخشید

Italpack Carton، برای محصولات غذایی مایع، عرضه شده و در پاسخگویی به نیاز به بسته‌بندی جدید غذا عرضه شده است. این بسته‌بندی با برجسته‌کاری، تصویری تازه به محصول می‌بخشد و به ابزاری جدید برای بازاریابی تبدیل شده است. تمامی آنچه که برای چاپ روی بسته‌بندی به کار رفته، جانی تازه به بسته‌بندی بخشیده است. همچنین افزایش طول آن، ظاهری جذاب به بسته‌بندی بخشیده و در نظر مصرف‌کنندگانی که از تصویر قبلی بسته‌بندی، خسته شده بودند، جالب بوده است. این طرح که هنوز به ثبت نرسیده است، برای بسته‌بندی بسیاری محصولات، مورد استفاده قرار می‌گیرد و با استفاده از آن فقط مقدار کمی به قیمت محصول افزوده می‌شود. برجسته‌کاری نیز تاثیر منفی بر محیط زیست نداشته و تغییر در مواد مورد استفاده نمی‌دهد. این فرایند در خط تولید انجام می‌شود.

آگاهی بیشتر: www.italpack.com

بخش فن‌آوری ویژه

۲۲ آسان باز شو

بسته‌بندی اولیه بسته‌های ۲۵۰، ۵۰۰ و ۱۰۰۰ گرمی و بسته‌بندی ثانویه بسته‌های چند تایی ۲۵۰ گرمی که به صورت دو، سه و چهار تایی بسته‌بندی می‌شود، به راحتی و بدون استفاده از قیچی قابل باز شدن هستند.

در بسته‌های اولیه جدید، لایه‌های اولیه با لایه‌ای

No.19



No.20



No.21



No.22





مشتریانی تهیه شد که مایلند نوشیدنی گرم خود را نه در خانه، بلکه در راه و هنگام طی مسیر خود، بنوشند. این لیوان به دلیل فضای خالی بین دو دیواره، نوشیدنی را بیشتر از لیوان تک دیواره، گرم نگه می‌دارد. لیوان پوشیده شده در روکشی از پلی استاتین، در هر سه سطح به وسیله چاپ افست با رنگهایی چاپ شده است تا چشم نوازتر و طبیعی تر به نظر آید.

آگاهی بیشتر: www.sedagroup.org



No.27



No.28



No.29



No.23



No.24



No.25



No.26

و شکلات بسیار سیاه، با درصد کاکائوهای مختلف را عرضه می‌کند. این محصولات در بسته‌های دو، نه، بیست و یک یا چهل و دوتایی که از نظر اندازه و محصول بسته‌بندی با یکدیگر تفاوت دارند، عرضه می‌شود. ولی بسته‌بندی به گونه‌ای طراحی و عرضه شده که نیازهای مصرف‌کننده را پاسخ داده و می‌تواند به عنوان هدیه در مراسم ویژه مورد بهره‌برداری قرار گیرد.

آگاهی بیشتر: www.popodesign.it

بخش ارتباطات ویژه

۲۷ ویتترین نمایشی موزون

موازنه بین شیک و کارایی و قیمت، مسایلی بودند که در این ویتترین نمایشی با دوام، رعایت شده‌اند و بیشترین نیازهای مصرف‌کننده را برآورده ساخته‌اند. این ویتترین با نام LUM-5129، ساده، فشرده و بدون حجم زیاد است که در نتیجه، آن را برای مغازه‌های کوچک نیز مناسب ساخته است. پایه‌ای با کمترین اندازه، با ستونی از PVC که می‌تواند پوشش داده شده یا رنگ آمیزی شود، به صورت یکپارچه درآمده است. قسمت پایین نیز جعبه نمایشی از پلی استاتین ضربه پذیر است که می‌تواند سینی از جنس پلی استاتین یا مواد دیگر را حفظ کرده و بیشترین امکان نمایش کالاها را فراهم کند. در قسمت بالا نیز تابلوی مقوایی قرار داده شده تا پیام‌های گرافیکی را به مشتریان عرضه کند. امکانات نمایشی مطابق نیاز مشتری، از ویژگی‌های این ویتترین است.

آگاهی بیشتر: www.s-b.it

بسته‌بندی نوشیدنی و غذای مایع

۲۸ طرحی بین هنر و طبیعت

شکل این بسته‌بندی، مشابه شعاعی از نور خورشید است که از میان ابرها می‌تابد و بطری شفاف و براق را نشان می‌دهد. پایه گرد و دوزنقه نامنظم آن برای میز شام ایتالیا انتخابی هوشمندانه بوده است و در نگاه اول مشخص است که این بطری ۷۵۰ میلی لیتری، حاوی آب معدنی است.

آگاهی بیشتر: www.solewater.com

۲ بسته‌بندی نوشیدنی و غذای مایع

۲۹ فنجان Thermos با تبلیغات

“تکنولوژی برای مشتری”، این شعار برای طراحی فنجان دو جداره مناسب نوشیدنی داغ که به طور کامل از پلی اتیلن ساخته شده و بین دو دیواره آن فضای خالی وجود دارد، به کار رفته است. این طرح به دنبال پیشنهاد مک دونالد برای

No.34



بخش پنجم

جایزه مجمع بین‌المللی طراحی iF برندگان بخش بسته‌بندی

در شماره‌های پیشین در مورد مسابقه بین‌المللی iF مطالبی در اختیار علاقه‌مندان قرار گرفت. در مسابقه امسال، ۱۴۸ طرح از ۱۷ کشور دنیا شرکت کرده بودند که ۵۳ طرح از میان آنها به عنوان برگزیده انتخاب شده بودند. در شماره‌های قبل علاوه بر پنج طرح برنده جایزه طلا، تعدادی از برندگان بخشهای مختلف معرفی شدند. اینک چند طرح برگزیده دیگر این مسابقه.

اصلاحیه تصویر ۲۰ در شماره ۱۰۳

۳۳ بسته‌بندی برگ چای

Fashionable court tea series-EMPEROR LOVE

کوه بلندی که در این طرح بسته‌بندی برگ چای استفاده شده، نمایانگر چای از نوع Oolong است که در نوک کوه‌ها به ثمر رسیده‌اند و با "برند" Taishan بسته‌بندی شده‌اند. برگ بامبو به نشانه اینکه عطر و تازگی برگ‌های چای همگام با رقص برگ‌ها در هوا و تنفس موزون آن شکل می‌گیرد، به کار رفته‌است.



۳۴ بسته‌بندی اودیوپلیر دیجیتال gigabeat U103

این بسته‌بندی که در بیست و چهار رنگ سنتی ژاپنی قابل دسترسی است، طرح و رنگ زیبایی از گل و ابرسنتی که در ژاپن مورد استفاده قرار می‌گیرند را به شکلی جدید به کار بسته‌است. طرح بسته‌بندی با استفاده از کاغذ روکش شده و برجسته‌کاری شده، حسی از کیفیت لباس کیمونوی ابریشمی را به بیننده می‌بخشد. پنجره‌ای که روی بسته وجود دارد، رنگ محصول را نشان می‌دهد. برجستگی که نام رنگ روی آن نوشته شده‌است، شبیه دسته‌گلی است و این اطلاعات مفید و کاربردی را به صورت بخشی از طرح در آورده‌است.



No.33





No.35

۳۵- دستگاه بازرسی نوری MiraLux

این دستگاه همراه با دوربین مگاپیکسل یکپارچه و روشنایی LED، در ماشین‌های بسته‌بندی دارو به کار می‌رود. این سیستم برای بازرسی رنگ قرص بسته‌های بلیستر طراحی شده است. قسمت بالا از دوربین و روشنایی حفاظت می‌کند و قسمت پایین برای حفظ نور طراحی شده است. در طرح جدید، صفحات کناری، برای تغییر سریع‌تر، کنار زده می‌شوند و صفحات جلویی، دسترسی راحت را امکان‌پذیر می‌سازند.



No.36

۳۶ (رنگ و روکش بسته‌بندی)
Jokey Coating Tainer

این طرح بسته‌بندی قابل انبارش است و فضای مورد نیاز برای حمل و نقل را کاهش می‌دهد. صرفه‌جویی که در کل هزینه‌های لجستیک به عمل آمده، بیش از ۵۰ درصد است. در ضمن این بسته‌بندی همراه با گردن پرکننده که از پیش نصب شده ارائه می‌شود و می‌تواند به صورت خودکار باز شده، پر و آب‌بندی شود.



۳۷ Alnatura Sélection

این بسته‌بندی، متشکل از ۷۰۰ محصول بیولوژیکی مانند غلات، شکلات و دیگر شیرینی‌هاست. این شرکت بیش از چهل فروشگاه دارد و در میان فروشگاه‌های زنجیره‌ای بزرگ بیولوژیکی، یکی از "برند"های معتبر به شمار می‌رود. هدف از این طرح، ترکیب چند جنبه مختلف است که خط تولید این محصول را تعریف می‌کنند و در درجه اول، این واقعیت را برجسته می‌کنند که صد درصد بیولوژیکی هستند. Alnatura Sélection خطی مستقل در بخش‌های مختلف محصول را نمایندگی می‌کند، ولی در هر حال انعکاسی از این واقعیت است که این محصولات به "برند" Alnatura تعلق دارند.

No.37



۲۸) بسته‌بندی نوت بوک HP HDX Packaging

این سیستم بسته‌بندی نوت بوک به صورت تمام رنگی، از گرافیک دینامیک در تمامی عناصر فیزیکی استفاده کرده‌است تا با باز کردن کارتن، برای مصرف‌کننده، حسی از استحکام و اطمینان ایجاد شود. کارهای هنری بسته‌بندی، هیجانی از طراحی نوین محصولی که بسته‌بندی شده، نشان می‌دهد و این ویژگی را از بیرون کارتن، تا تنظیم اولیه و تمامی مسیر مستندسازی مدارک، حفظ می‌کند.



No.38



No.39

۳۹ - بسته‌بندی هدفون Gaming Line

با این بسته‌بندی، فن‌آوری با عرفان و عملکرد با شوق آمیخته شده‌است. ترکیب غیر معمول PET و مقوا در این بسته‌بندی، ارائه مناسبی از بسته‌بندی هدفون را ایجاد کرده که فضای زیادی برای فهرست کردن مزایای کالا به وجود آورده‌است. دای کات جدید این بسته، از قاب PET تشکیل شده که نمایش محصول را امکان‌پذیر کرده‌است. بسته‌بندی همچنین الزامات ایمنی حمل و نقل محصول را برآورده می‌کند.

۴۰- ماشین بسته‌بندی ALPMA-SoftPack

این ماشین، برای تولید بسته‌بندی سخت برای انواع محصولات با اندازه‌های مختلف قابل کاربرد است. اندازه فیلم، ثابت بوده و با استفاده از درز طولی (جوش اولتراسونیک) برای فیلم غیر قابل کشش، و تازدن آن در قسمت جلو - به تصویر شماتیک توجه کنید - بسته‌بندی را انجام می‌دهد. در این ماشین سیستم آب‌بندی به طور یکپارچه با ماشین انجام می‌شود.



No.40

۴۱) بسته‌بندی غذا NamHae Oyster Sauce

سس صدف از صدف ارگانیک دریای شمال کره، تهیه شده است. این محصول به دلیل قابلیت اعتماد و روش تهیه آن شناخته شده است. طراحی ظرف بسته‌بندی این سس بر اساس ظروف سنتی کره انجام شده است که بیش از هزار سال سنت و تاریخ غذای کره را نشان می‌دهد. پایداری و مناسبیت این بسته‌بندی از موارد اصلی مورد توجه در طراحی بوده‌اند. طرح زمینه آن، تصویری از شرق، و طرح "برند"، نشان دهنده ویژگی و رنگ داخل صدف است.



Design Trends

رنگ های پر طرفدار ۲۰۰۹، محصولات غیرمادی، ملحفه های الکتریکی و ...

ترجمه:

مهندس مجید دادگر کارشناس ارشد طراحی صنعتی

منابع

www.merriam-webster.com/dictionary/trend

designdroplets.com/designer-qa/designer-qa-with-rob-curedale

www.colormarketing.org

www.icograda.org/feature/current/articles206.htm

ISDA 2003 DESIGN TRENDS REPORT, www.idsa.org



۱- CMG، فرآیند پیش بینی رنگها و گرایش های سال ۲۰۰۹ فرآیند پیش بینی رنگها در شرکت CMG، به طور خلاصه از مراحل زیر تشکیل شده است:

۱.۱- هر یک از طراحان رنگ در صنایع مختلف گرایش ها و تاثیرات رنگ را شناسایی می کنند.

۲.۱- بیش از ۴۰۰ عضو CMG در نقاط مختلف دنیا در طول دو کنفرانس بین المللی سالانه گرایش های رنگ را بررسی و تحلیل می کنند.

۳.۱- کارگاه های پیش بینی رنگ همزمان برگزار و اعضای CMG، جهت گیری های رنگ و تاثیرات حوزه های متفاوت جهانی چون اقتصاد، سیاست، موضوعات اجتماعی و ... را بررسی و تفسیر می کنند.

۴.۱- پس از بررسی اثرات حوزه های جهانی بر رنگها و تغییرات احتمالی در کارگاه های یک روزه، پیش بینی رنگها در هر یک از کارگاهها آماده می شود.

۵.۱- کمیته راهبری، پیش بینی های بدست آمده از هر یک از کارگاهها را، در قالب یک پیش بینی نهایی جامع ارایه می کند.

و اما طبق پیش بینی CMG گرایش های رنگ در سال ۲۰۰۹ از این قرار خواهد بود:

ارغوانی- رنگ دلخواه ۲۰۰۹ خواهد بود.

آبی- درجات متفاوت رنگ سبز در سال های گذشته نمادی از زندگی سبز و پایدار بودند. اما در سال ۲۰۰۹ این پیام از طریق رنگ آبی منتقل خواهد شد.

قهوه ای و خاکستری- در شرایط بد اقتصادی گرایش به رنگ های کلاسیک خنثی وجود خواهد داشت.

زرد- رنگ انرژی بخش سال ۲۰۰۹ خواهد بود تا اقتصادها به بهبودی دوباره امیدوار باشند.

سفید- رنگ تجاری سال خواهد بود. سفید نشان دهنده اندیشه و انگیزه صادقانه است، آن چه امروز از کسب و کارهای تجاری انتظار می رود.

۲- طراحی و توسعه محصول، تفکر خلاق و گرایش ها بر اساس گزارش جامعه طراحان صنعتی آمریکا گرایش هایی که در ادامه مطرح می شوند، گرایش های شاخص در حوزه طراحی و توسعه محصول و تفکر خلاق هستند:

- پیوند کارکردگرایی، قابلیت استفاده و زیبایی شناسی در حوزه محصولات پزشکی

- تفکر مدرنیستی در تزئین آشپزخانه ها و ارتقاء قابلیت استفاده و زیبایی شناسی ابزار و ظروف مرتبط با آشپزخانه

- طراحی اشیایی که چندان مورد توجه نیستند، نظیر ظرف غذای حیوانات خانگی، ملحفه های الکتریکی و دستگاه های کنترل نوسانات ولتاژ، در کنار حل مشکلات روزمره خانواده های پر مشغله این قرن

- استفاده های بدیع و خلاقانه از مواد پلاستیکی و فرآیندهای قالبگیری نوین

۳- طراحی، گرایش ها و آینده

۱.۳- تفکر طراحی در بسیاری از کشورهای تولیدکننده دارای نیروی کار ارزان رشد خواهد کرد. کشور چین به عنوان یک بازار پویا مطرح خواهد شد. روند رو به

Trend یا همان گرایش و تمایل به حرکت در یک مسیر و جهت مشخص از جنبه های متفاوت و در حوزه های گوناگون طراحی قابل بررسی است. گرایش ها در حوزه های متفاوت طراحی بر یکدیگر تاثیر می گذارند، و هر یک مستقل از دیگری نخواهد بود. در این مقاله تلاش شده است تا برخی از گرایش ها و فرآیندهای شناسایی آنها در حوزه های متفاوت طراحی بررسی شود.





رشد بازار داخلی این کشور سبب می‌شود کیفیت محصولات چین با بسیاری از کشورهای صاحب تفکر برابری کند و در مقابل گرایش‌های مدرن جهانی قرن گذشته فرار گیرد. مصرف‌کنندگان، سلیق چینی نظیر رنگ‌های طلایی و قرمز در محصولات را تحسین خواهند کرد. غنای فرهنگ چینی به عنوان یک الگو مطرح می‌شود و طراحی تزیینی پیچیده سطوح چینی بر بسیاری از محصولات تأثیر خواهد گذاشت.

۲.۳- iPod و iTunes محصولات هستند که بر اساس گرایش‌ها و تغییرات ایجاد شده در رفتار مصرف‌کننده طراحی شده‌اند. در طول ۳ ماه ۱۰۰ میلیون دانلود قانونی از طریق iTunes صورت گرفته است. این به معنی تغییر گرایش از محصولات مادی به غیرمادی است. دوران مصرف انبوه صنعتی رو به افول است. کارشناسان پیش‌بینی می‌کنند که در طول ۵ تا ۱۰ سال آینده گرایش کلان به طور کامل تغییر خواهد کرد. چنین تغییرات بزرگی در گرایش‌های کلان یک یا دوبار در یک قرن اتفاق می‌افتد و ما این شانس را داریم که شاهد آن باشیم. ساختارهای بازار استفاده انبوه غیرمادی هنوز توسعه پیدا نکرده است. اما با نگاهی دقیق‌تر به مثال iTunes می‌توان استنباط کرد که توسعه زیرساختی چنین بازاری به سرعت در حال رشد است.

۳.۳- گرایش طراحی پایدار نیز تغییرات اساسی در حرفه طراحی ایجاد خواهد کرد. تحقق این گرایش جدید و ایجاد یک طراحی پایدار، با بازنگری در فرآیندهای طراحی میسر خواهد بود.



دستور کار چگونگی درج اطلاعات بر روی بسته‌بندی محصولات غذایی

منبع: FDA (Food and Drug Administration)

بخش سوم: مقدار خالص

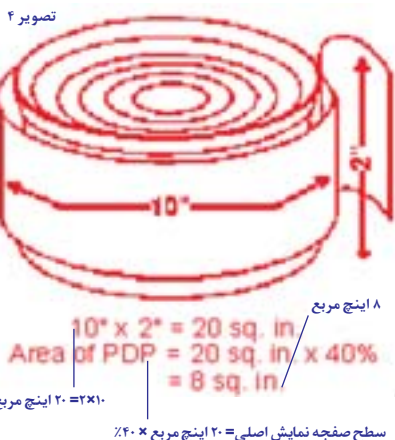
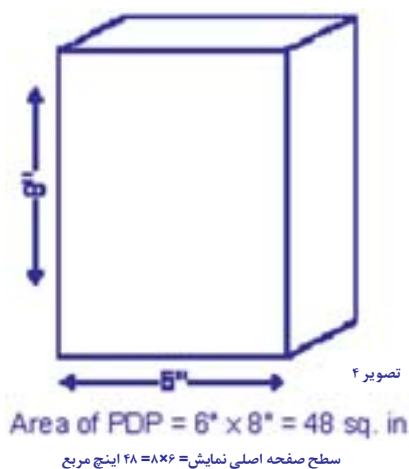

مساحت صفحه اصلی نمایش مستطیل یا مربع شکل روی یک جعبه، از حاصل ضرب ارتفاع در عرض به دست می‌آید (هر دو بر حسب اینچ یا سانتیمتر). برای محاسبه سطح صفحه نمایش اصلی یک ظرف استوانه‌ای، ۴۰٪ را در حاصل ضرب ارتفاع ظرف در محیط آن، ضرب کنید.

سوال پنجم: حداقل اندازه فونت چیست؟
پاسخ: حداقل اندازه فونت مورد استفاده برای بیان مقدار خالص، کوچکترین اندازه فونت مجاز است که بر اساس فضای در دسترس برای لیبل روی صفحه اصلی نمایش، محاسبه می‌شود.
 اگر از مخلوطی از حروف کوچک و بزرگ استفاده می‌کنید، ارتفاع فونت را بر اساس ارتفاع حرف کوچک "o" یا معادل آن محاسبه کنید. اگر فقط از حروف بزرگ استفاده می‌کنید، ارتفاع حروف بزرگ را در نظر بگیرید.

سوال اول: مقدار خالص چیست؟
پاسخ: مقدار خالص، عبارتی روی لیبل است که مقدار غذای هر ظرف و بسته‌بندی را بیان می‌کند. (تصویر ۱)



سوال دوم: محل قرار گرفتن عبارت مقدار خالص روی لیبل کجاست؟
پاسخ: مقدار خالص به عنوان یک عبارت مشخص، در ۳۰ درصد پایینی صفحه نمایش اصلی، و روی خطوطی که معمولاً موازی پایین ظرف است، درج می‌شود.

سوال سوم: آیا مقدار خالص باید با هر دو واحد گرم و اونس بیان گردد؟
پاسخ: لیبل مواد غذایی باید مقدار خالص را با هر دو واحد متریک (گرم، کیلوگرم، عمیلی لیتر، لیتر) و سیستم معمول آمریکا (اونس، پوند، اونس مایع) بیان کند. مقدار بر حسب واحد متریک می‌تواند قبل یا بعد از بیان مقدار بر حسب واحد معمول آمریکایی، در بالا یا پایین آن درج شود. همه مثال‌های زیر صحیح هستند:
 وزن خالص یک پوند، ۸ اونس (۶۸۰ گرم)
 وزن خالص یک پوند ۸ اونس (۶۸۰ گرم)
 ۵۰۰ ml (۱ pt ۰.۹ اونس مایع)
 مقدار خالص یک گالن
 ۳.۷۹ لیتر

سوال چهارم: چرا باید سطح صفحه اصلی نمایش محاسبه شود؟
پاسخ: سطح صفحه اصلی نمایش، (بر حسب اینچ مربع یا سانتیمتر مربع) کمترین اندازه مجاز فونت مورد استفاده برای درج مقدار خالص را تعیین می‌کند (به سوال بعدی مراجعه کنید).
 سطح صفحه اصلی نمایش، به روش زیر می‌شود.

همان طور که در یکصدمین شماره مجله (دو شماره پیش) به اطلاع رسید، نکاتی که در مورد لیبل غذا و بسته‌بندی‌های آن باید رعایت شود، مورد توجه اداره نظارت بر مواد غذایی وزارت بهداشت، درمان و آموزش پزشکی قرار گرفته و به زودی دستورالعمل مربوطه از سوی این اداره به تولیدکنندگان مواد غذایی تهیه و ابلاغ خواهد شد.

به دلیل کمبود اطلاعاتی که در این زمینه در ایران به چشم می‌خورد و در راستای هماهنگی‌های انجام شده با اداره نظارت بر مواد غذایی، ماهنامه صنعت بسته‌بندی اقدام به اطلاع‌رسانی و زمینه‌سازی در این خصوص کرده تا بستر لازم برای قانونمند شدن چگونگی درج اطلاعات لازم بر روی بسته‌بندی محصولات غذایی فراهم شود. آن چه در ادامه خواهد آمد دستورالعملی است از سوی سازمان کنترل غذا و داروی ایالات متحده آمریکا که در این جا به عنوان نمونه‌ای از مقررات مربوط به این حوزه در یک کشور توسعه‌یافته انتخاب و ترجمه شده است.

گفتنی است تمام آن چه که در حوزه این بحث قرار می‌گیرد در اسناد قانونی و استاندارد با واژه "لیبل Label" شناخته می‌شود. به عبارتی دیگر واژه "برچسب" که گاهی در ایران به عنوان معادل "لیبل" استفاده می‌شود تمام دامنه استاندارد مذکور را شامل نشده و باعث عدم شفافیت در متن دستورالعملها می‌شود. از این رو ضمن توضیح واژه لیبل در این مقدمه، در متن این نوشته نیز از کاربرد واژه "برچسب" پرهیز و واژه اصلی یعنی لیبل استفاده شده است.

طبق تعریف کتاب *Packaging Terminology Glossary* که از طرف انستیتوی متخصصان بسته‌بندی (*Institute of Packaging Professionals*) به چاپ رسیده، لیبل به دو معنی شناخته می‌شود:

- ۱- (به عنوان اسم) ورق یا هر گونه جزء از جنس کاغذ، پلاستیک یا هر ماده دیگری که به ظرف متصل شده و بر روی آن اطلاعات و کارهای گرافیکی مربوط به محصول، درج شده است.
- ۲- (به عنوان فعل) عمل قرار دادن یک لیبل

Label

(a) (noun) A paper, plastic, or other material sheet or component that is attached to a container, and on which is printed information and graphics relating to the product. Also information and graphics printed directly onto the container or article.

(b) (verb) The act of applying a label.

تخلیه می‌شود، مثلاً در مورد زیتون یا قارچ، وزن محصول پس از تخلیه محتوای محیط بسته‌بندی آورده می‌شود.

وزن لوبیا OZ	۹
وزن آب OZ	۴
وزن شکر OZ	۱
وزن خالص OZ	۱۴

سوال نهم: وزن خالص محتویات قوطی تحت فشار چیست؟

پاسخ: وزن یا حجم خالص محصولی است که از ظرف تحت فشار گرفته می‌شود همراه با وزن یا حجم همزن.

وزن خالص OZ	۱۱.۹۵
وزن همزن OZ	۰.۰۵
وزن خالص OZ (۳۴۰ گرم)	۱۲

سوال دهم: سیاست استفاده از عبارات کیفی در بیان مقدار خالص چیست؟

پاسخ: از عبارات کیفی که مقدار غذا را زیادت‌تر نشان می‌دهد نباید استفاده شود. (مثال تصویری مربوط به اصطلاحات رایج در آمریکا است.)

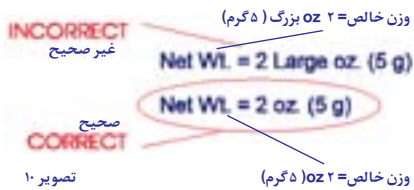

سوال هفتم: چه چیزهایی در مقدار وزن خالص بیان می‌شود؟

پاسخ: فقط مقدار غذای موجود در ظرف یا بسته‌بندی باید در بیان مقدار خالص آورده شوند. وزن ظرف، یا پوشش‌ها یا مواد بسته‌بندی نباید در بیان وزن خالص آورده شوند. برای تعیین وزن خالص، وزن متوسط ظرف خالی، درپوش و هر گونه پوشش و مواد بسته‌بندی را از متوسط وزن ظرف پر شده با مواد غذایی کم کنید.

وزن ظرف پر OZ	۱۸
وزن ظرف خالی OZ	۲
وزن پوشش‌ها OZ	۱
وزن خالص OZ (۴۲۵ گرم)	۱۵

سوال هشتم: آیا وزن آب یا دیگر مواد محیط بسته‌بندی در تعیین وزن خالص محتویات بسته‌بندی در نظر گرفته می‌شوند؟

پاسخ: وزن آب یا دیگر مایعاتی که به غذای درون ظرف اضافه شده‌اند، معمولاً در وزن خالص بیان شده در لیبل، در نظر گرفته می‌شوند. در برخی موارد، هنگامی که مایعات محیط بسته‌بندی معمولاً

حداقل اندازه فونت	مساحت صفحه اصلی نمایش
5 sq. in. (32 sq. cm.)	1/16 in. (1.6 mm) یا کمتر
1/8 in. (3.2 mm)	بیش از 5 sq. in. (32 sq. cm.) ولی نه بیشتر از 25 sq. in. (161 sq. cm.)
3/16 in. (4.8 mm)	بیش از 25 sq. in. (161 sq. cm.) ولی نه بیشتر از 100 sq. in. (645 sq. cm.)
1/4 in. (6.4 mm)	بیش از 100 sq. in. (645 sq. cm.) ولی نه بیشتر از 400 sq. in. (2580 sq. cm.)
1/2 in. (12.7 mm)	بیش از 400 sq. in. (2580 sq. cm.)

سوال ششم: برجستگی و وضوح مورد نیاز برای بیان مقدار خالص چیست؟

پاسخ: نوع حروفی را انتخاب کنید که واضح و برجسته بوده و برای خواندن، آسان باشد. بلندی حروف نباید بیش از سه برابر عرض آنها باشد و حروف باید با زمینه‌ای که در آن درج شده‌اند، تضاد کافی داشته باشند تا به راحتی خوانده شوند. درج مقدار خالص، نباید با دیگر لیبل‌ها و کارهای گرافیکی شلوغ شود. (کمترین میزان جداسازی لازم در مقررات مشخص شده‌اند.)

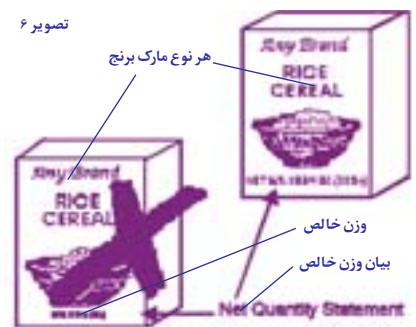



آراپوش گستر

Arapoush Gostar co.

تولیدکننده تیوب های پلاستیکی چند لایه بدون درز
موارد مصرف: صنایع آرایشی، بهداشتی، غذایی و دارویی
با استفاده از مواد اولیه مرطوب‌کننده و خنک‌کننده



۱. تولید در سایزهای ۱۹ تا ۶۰ میلی‌متر.
۲. انجام چاپ روی تیوب تا ۶ رنگ.
۳. تولید تیوب با بدنه شفاف، سفید و رنگی.
۴. تولید انواع درب استند و فیلپ تاپ شفاف، سفید و رنگی.
۵. تولید تیوب ۲ لایه و ۵ لایه (با لایه محافظ EVOH).
۶. قبول سفارش انواع تیوب، در تیراژهای مختلف.
۷. انجام عملیات تکمیلی شامل طلاکوب و نصب معبران آلومینیومی.

تهران، خیابان شهید بهشتی، خیابان سورنا شهید حسینی، نشانی کوچه نارنج، پلاک ۱۱۷، واحد ۱، تلفن: ۰۲۱-۸۸۵۰۳۶۵، ۰۲۱-۸۸۵۰۳۶۶

کارخانه: قزوین - شهرک صنعتی کامپین تلفن: ۰۲۸۲۸۶۸۱۳۵-۰۲۸۲۸۶۸۱۳۷

CLEARLY CANADIAN

مطالعه موضوعی:

تغییر چهره، طراحی مجدد برای بقا در بازار رقابتی

ترجمه و تالیف:

مهندس شقایق سعیدی کارشناس ارشد طراحی صنعتی



Clearly Canadian آب طعم دارمیوه‌ای و گازداری است که توسط شرکت **Co. Clearly Canadian Beverage** در شهر ونکوور کانادا تولید می‌شود. این محصول در اواخر دهه ۸۰ به همراه برندهای جدید دیگری مانند **Snapple** در گروه محصولات نوشیدنی‌های جایگزین، رهبری بازار را بر عهده داشت. این گروه نوشیدنی‌ها در ذهن مشتریان با مصرف میوه مترادف بوده و برای آنانیکه پیرو کیفیت و استایل بودند با به ارمغان آوردن بطری‌های هنری و عرضه طعم‌های جدید، انتخاب سالمی در بین نوشیدنی‌های حاوی شکر، محسوب می‌شدند. پس از گذشت سالها این بخش از بازار بسیار شلوغ شد. برندهای بسیاری نیز آبمیوه و چای‌های طعم دار جدیدی را در بطری‌های عجیب و غریب به بازار عرضه می‌کردند که در قفسه‌ها کاملاً مشخص و متمایز بودند.

طراحی اولیه



اولین حضور

طراحی اولیه ای که شرکت **Clearly Canadian** با آن در سال ۱۹۸۸ وارد بازار شد نو و تازه‌ترین رویکردی بود که تا آن روز در بازار نوشیدنی‌ها دیده می‌شد. این طراحی مانند تنفس هوای تازه در برابر رقبایش در آن روز بود. طراحی مجدد مینیمالی که گروه طراحی **Karacter** در سال ۱۹۹۵ بر روی همین بطری انجام داد تلاشی برای بهبود کیفیات عملکردی و ظاهری این محصول بود.

بطری آبی رنگ‌تر، نوشته‌های واضح‌تر، تصویر بهتر و مهیج‌تر از میوه‌ها، همه و همه کمکی برای حضور بهتر محصول در شلف بود.

ولی چهار سال بعد، ظهور نوشیدنی‌های جدید دیگر باعث بوجود آمدن فاصله بین تازه واردان و قدیمی ترهای این صنعت شد. حالا زمانی بود که تولیدکنندگان احتیاج داشتند به نحوه نمایش خود در برابر مصرف‌کنندگان حساس به مد که عقایدشان به طور ناگهانی دچار تغییر می‌شود، دوباره فکر کنند.

دلایل طراحی مجدد

در سال ۱۹۹۹ حضور این برند در برابر تازه‌واردان بازار در حال کمزنگ شدن بود. تحقیقات بازار نشان می‌داد که مصرف کنندگان از شکل ظاهری بطری آنها خسته شده‌اند و دیگر رنگ آبی را (که تصور می‌شد کلیدی ترین بخش چهره برند است) برای بسته بندی چنین محصولی، یگانه نمی‌بینند. مخاطبان این گروه، برای امتحان محصولات جدید و هیجان انگیز، کاملاً آماده بوده و عقاید خود را نیز به طور ناگهانی و بدون دلیل منطقی تغییر می‌دادند

برند مذکور، دیگر نزد گروههای بزرگی از مردم جذاب نبود. در نتیجه در سال ۱۹۹۹ گروه طراحی کرکتر برند را با تغییرات اساسی، دوباره آفرید. طراحی نهایی، یگانه و صاحب سبک بود، همانطور که بطری‌های قدیمی شرکت در روز اول عرضه خود این چنین بودند.

بطری‌ها با لیبل اسلیو شریک پوشیده شده و در عین حال پنجره‌ای برای نمایش مایع شفاف و زلال درون خود به مشتری داشتند. در آن روزها این کار برخلاف استفاده رایج از اسلیو شریک‌ها که امکان چاپ ۳۶۰ درجه را بر روی محصول فراهم آورده و محصول درون را از نظر پنهان می‌کردند، بود. این تغییر به تنهایی توانست در اولین فصل عرضه، فروش را از ۱۰ میلیون بطری به ۳۰ میلیون بطری افزایش دهد و همچنین جوایز طراحی زیادی را برای شرکت تولید کننده و گروه طراحی به ارمغان آورد.

پس از آن، شرکت که از تجربه طراحی‌های مجدد قبلی خود درس آموخته بود، در سال ۲۰۰۲ چهره خود را دوباره تازه کرد. آنها دریافته بودند که مصرف



طراحی دوباره در سال ۲۰۰۲

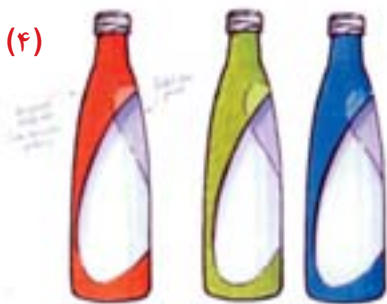

چهره محصول در سال ۲۰۰۶

کنندگان بازار هدفشان، به انتخاب نوشیدنی‌ها واقعا مانند یک کالای جانبی مد (fashion accessory) نگاه می‌کنند. زمان نوشدن دوباره فرا رسیده بود. لانچ مجدد محصول در این سال با همان رنگهای زنده و قابل توجه و پترن‌ها و ترکیب‌های قوی و غنی به عنوان سمبلی برای اسانس هر طعم همراه بود. هر طرح ترکیبی از سه رنگ مرکبی بود که مانند چاپ اسکرین بر روی سطح بطری برای خلق سطحی غنی و با کیفیت نشسته بودند.

این کار با استفاده از رنگهای پنتون انجام شد. چه روش دیگری برای تمییز دادن طعم‌های گیلاس از توت فرنگی و تمشک می‌توانست وجود داشته باشد؟ برای هر طعم از سه رنگ تخت پنتون خاص و قابل توجه و رنگ سفید مات به عنوان رنگ زمینه برای خلق جلوه شفاف بودن بسته بندی استفاده شد. بطری‌های جدید مانند مشوقانی بودند که محصول را به عنوان کالای جانبی مد، جلوه می‌دادند.

دستاوردهای طراحی مجدد:

- برقراری ارتباط با طعم، بدون استفاده از تصاویر میوه (که پذیرش آن از طرف مصرف‌کنندگان سخت است).
- تاکید بر طعم با رنگهای قوی و قابل تشخیص و ایجاد تمایز بیشتر بین طعم‌های مختلف از هم بوسیله تفاوت معنی‌دار رنگها .
- خلق یک طراحی نوآورانه که مصرف‌کنندگان حساس به مد و طراحی را به هیجان آورد و اغناکرد.

نتیجه

طراحی دوباره در سال ۲۰۰۲ اثری ناگهانی و مثبت برای این شرکت بود. خرده فروشان سفارشات خود را به سرعت تکرار می‌کردند و برخی نیز سفارشات خود از این گروه کالایی را افزایش دادند. هوشبازی مشتریان نیز دوباره افزایش یافت.

تغییری مجدد

در سال ۲۰۰۶ چهره محصول برای چندمین بار عوض شد. این بار رجعتی به تصاویر میوه‌ها و انتقال پیام بسته به صورتی ساده به مصرف‌کننده، صورت پذیرفت. بر روی بطری‌های شفاف و بیرنگ PET که تصویر برگ درخت بر روی آن برجسته شده بود.

شاید بسته بندی سال ۲۰۰۲ واقعا اثری هنری بود که باید جایزه‌های هنری را از آن خود می‌کرد. بسیاری از افراد تغییر چهره جدید را مثبت ارزیابی نکردند و برای آن نقدهایی نوشتند. محصول هنوز با همین بسته بندی در حال تولید و عرضه می‌باشد.

در سال ۱۹۹۹ با توجه به نتایج تحقیق که نشان‌دهنده خسته شدن مصرف‌کنندگان از بطری‌های آبی بود، گروه کراکتر به طراحی‌های جدید از طراحی‌های ساده و شفاف تا پرینت‌هایی شلوغ و دیوانه وار، مطابق با رویکرد طراحی زمان خود و کانسپت‌هایی می‌توانستند جایگاهی متفاوت را برای برند در بازار بیافرینند، اقدام نمود. (تصویر ۱-۳)

گروه کراکتر تصمیم گرفت از رنگهای زنده برای بیان طعم‌ها به جای تصاویر میوه‌ها استفاده کند. لوگوی مدرنی را نیز که به خوبی نام و حاوی گاز بودن نوشیدنی را نشان می‌داد، طراحی کرد. (تصویر ۴، ۵)



طراحی نهایی ای که در سال ۱۹۹۹ به بازار عرضه شد و دارای سبک و یگانه بود.

MARKETING HORIZON INTERNATIONAL PACKAGING AWARDS
 Best of Show - Trisone
 Silver - Soft Drink Single Product - Trisone
 Silver - Soft Drink Fresh Fruit Line - Clearly Canadian
 Honourable Mention - Wine, Beer and Liquor Single - Copper Moon
 Honourable Mention - Software Single - Telecom Home Package

FOCUS AWARDS
 Gold - Trisone Packaging

THE BOOKS LOOK WORLD
 Featured - Clearly Canadian Logo + Packaging
 Featured - Trisone Logo
 Featured - Urban Fare Logo

ROCPORT PACKAGING GRAPHICS + DESIGN BOOK
 Featured - Clearly Canadian O-2
 Featured - REBIBER

2001

ART DIRECTOR'S CLUB
 Silver - Clearly Canadian Packaging

EVERETT HORIZON
 Best Use of Spot Color - Clearly Canadian Packaging

GRAPH LETTERHEADS
 Featured - Citrus Fresh

102 HORIZON INTERNATIONAL DESIGN COMPETITION
 First - Reebok Fitness Water Packaging

INTERNATIONAL FOOD AND BEVERAGE (IFAB) CREATIVE EXCELLENCE AWARDS
 First - Non-Alcoholic Drink Packaging - Trisone

LEADER'S INTERNATIONAL AGENCY PROGRAM 2
 Featured - Clearly Canadian
 Featured - Clearly Canadian O-2
 Featured - Copper Moon Wine
 Featured - Tropic Ridge Slicing
 Featured - Trisone

2002

17TH ANNUAL LONDON INTERNATIONAL ADVERTISING AWARDS
 Fruit, Beverages - Reebok Fitness Water Packaging
 Fruit, Beverages - Clearly Canadian Packaging

8TH ANNUAL BEVERAGE PACKAGING GLOBAL DESIGN AWARDS
 Gold Award - Clearly Canadian

AMERICAN CORPORATE IDENTITY 10
 Award of Excellence - Trisone
 Award of Excellence - Clearly Canadian
 Award of Excellence - Caboodle Cosmetics
 Award of Excellence - C*me Cosmetics
 Award of Excellence - Reebok Fitness Water

APPLIED ARTS AWARDS ANNUAL
 Silver - Clearly Canadian Packaging

COMMUNICATION ARTS HORIZON AWARDS ANNUAL
 Silver - Clearly Canadian Packaging

CREATIVITY 22
 Award of Distinction - "How to turn brand LIKE into brand LOVE" Initiative
 Award of Distinction - "Toby Palmer Jarvis DDB" Structure
 Award of Distinction - Downtown Partners Identity
 Award of Distinction - Caffeine and Logic
 Award of Distinction - Clearly Canadian Packaging
 Award of Distinction - Star-Rite Juice Packaging
 Award of Distinction - Reebok Fitness Water Poster

LOGO 2002
 Featured - soulination.com
 Featured - McDonald's McHappy Day
 Featured - Caboodle Cosmetics
 Featured - C*me Cosmetics
 Featured - Trisone
 Featured - Clearly Canadian
 Featured - Celine Power
 Featured - Spintopia.com

LOTUS AWARDS
 Silver - Clearly Canadian Packaging

PINKIE AWARDS
 Beyond-the-Line, Silver - Clearly Canadian Packaging
 Beyond-the-Line, Silver - Palmer Jarvis "Smuggle" Promotion
 Beyond-the-Line, Merit - C*me Cosmetics Identity + Packaging
 Beyond-the-Line, Merit - Reebok Fitness Water
 Beyond-the-Line, Merit - Downtown Partners Identity
 Beyond-the-Line, Merit - Urban Fare Environmental + Identity

- منابع:
- 1-Packaging Makeovers-graphic redesign for market change /Rocport Publication/2005
 - 2-www.karacters.com
 - 3-www.clearly.ca
 - 4-Wikipedia
 - 5-www.pantone-france.com

جوایز و افتخارات کسب شده



با گذشت فقط دو سال، با درک جدیدی از توسعه و تغییر سلیقه مشتریان گروه هدف، شرکت Clearly Canadian با مراجعه مجدد به گروه کرکتر، تصمیم به تغییر دوباره طراحی خود گرفت. هدف این بار، تلاش برای بهبود موقعیت برند نبود، بلکه نیاز به نگهداشتن برند در جایگاهی والا با کمک بسته بندی ای که مانند شاهکاری هنری باشد بود. (تصویر ۸،۷)



GOTECH

LABTHINK

دستگاههای آزمون فیلم پلاستیک ، فویل ، کاغذ ، کارتن ، چاپ و بسته بندی



تست فشار کارتن



تست سقوط کارتن



تست کشش یونیورسال



تست کشش اکنومی



تست رینگ کراش



تست ترکیبگی



تست نشت بطری



MFI



ضربه فیلم



پارگی المندورف



تست سایش مرکب



عبور گاز-بخار آب
اکسیژن



تست سیل و نشت



تست هوا بندی



تست دوخت



ضریب اصطکاک



تست شرینگ



ماژیک کرونا



تست زنون Xenon



ضخامت سنج دیجیتال

تلفن: ۸۸۷۰۵۰۴۰ فکس: ۸۸۷۰۵۰۴۲

شرکت فروردین تک

www.Gotech.biz

www.Labthink.cn

چه پوششی برای چه کالایی Waterbased Coating

نقش پوشش (ورنی) های آب پایه در چاپ بسته بندی بخش سوم

منبع: اطلاعات شرکت ACTEGA Terra

برگردان: مهندس فاطمه صولت

پوشش های آب پایه در تولید محصولات چاپ شده، نقشی اساسی ایفا می کنند. این پوشش ها از محصولات چاپی حفاظت کرده، تولید سریع را امکان پذیر می سازند، باعث صحت عملیات تکمیلی می شوند، امنیت بسته بندی محصول را ضمانت می کنند و محصولات چاپی با کارکردهای با ارزش را گسترش می دهند.

پوشش با مهاجرت کم

یکی از وظایف اصلی بسته بندی، حفاظت از محتوای بسته در برابر اثرات محیط اطراف و آلودگی است. همزمان، غذای بسته بندی شده، باید در برابر اثرات ناشی از خود بسته بندی، حفظ شود. بنابراین از مهاجرت (Migration)، که عبارت از عبور مواد از بسته بندی به غذا است، باید کاملاً جلوگیری شود.

مهاجرت می تواند دو علت داشته باشد. علاوه بر مهاجرت مستقیم از مواد بسته بندی، ممکن است در اثر پشت زدن (set-off) ایجاد شود. در این مورد، اجزای تشکیل دهنده رویه بسته که چاپ و پوشش شده، به قسمت پشت بسته منتقل می شوند و در شرایط خاصی، از آن قسمت به مواد غذایی مهاجرت می کنند.

پوشش های آب-پایه، به دلیل نوع فرمولشان، زیر عنوان "کم مهاجرت" طبقه بندی می شوند.

بیش از پنجاه نوع پوشش آب-پایه مختلف با کاربردهای گوناگون، از سوی آزمایشگاه های معتبر، از نظر تماس مستقیم و/یا غیر مستقیم با مواد غذایی، مورد تایید قرار گرفته اند.

مهاجرت کلی پوشش های منتخب این شرکت، کمتر از یک دهم بیشترین میزان مجاز، که ۱۰ میلی گرم در هر دسی متر مربع از پوشش است، بوده، که مقداری بسیار کم است.

مقدار مهاجرت خاص اجزای مربوطه نیز به مراتب کمتر از حدود تعیین شده است.

موارد استفاده معمول:

- تماس مستقیم با مواد غذایی
- تماس غیرمستقیم با مواد غذایی
- پوشش دهی مقاوم به حرارت
- پوشش دهی با قابلیت ضد نفوذ
- پوشش دهی خیلی براق High gloss
- پوشش دهی براق Gloss
- پوشش دهی مات Matt
- مهمترین ویژگی های مورد انتظار (بسته به نیاز و کاربرد):
- حداقل مهاجرت مواد

پوشش ضد لیز خوردگی

در تولید و زنجیره تامین، بسیاری نیازهای کاربردی در مورد محصولات چاپی وجود دارد و باید برآورده شود. یکی از مشخصاتی که حتماً باید در فرایند پرکردن، مورد توجه قرار گیرد، ویژگی لیز خوردن محصول چاپ شده است.

برای اینکه فرایند پرکردن بسته، بدون مشکل پیش رود، زاویه لیز خوردن محصول چاپی باید با خط پرکردن، هماهنگ باشد. زاویه لیز خوردن، تعیین کننده این نکته است که از چه زاویه ای دو محصول چاپ شده و مقوای پوشش شده که روی یکدیگر قرار گرفته اند، شروع به لیز خوردن می کنند.

پوشش های ضد لیز خوردگی شرکت، ضریب اصطکاک را به میزان دلخواه افزایش می دهد. به همین دلیل، فرایند بعدی را بدون مشکل کرده و ایمنی فرایند تامین محصول، افزایش پیدا می کند.

در مورد بسته هایی که بر روی یکدیگر انبار شده اند، افزایش اصطکاک، از لیز خوردن آنها در طول حمل و نقل جلوگیری می کند.

پوشش ضد لیز خوردگی را می توان دقیقاً مطابق با زاویه لیز خوردن مورد نیاز، تنظیم کرد.

موارد استفاده معمول:

- پوشش دهی خیلی براق High gloss
- پوشش دهی براق Gloss
- پوشش دهی مات Matt
- مهمترین ویژگی های مورد انتظار (بسته به نیاز و کاربرد):
- امکان تنظیم زاویه لیز خوردن
- مقاومت در برابر خراش و ساییدگی
- مقاومت به چسبندگی
- مقاومت به چسبندگی در شرایط خیس (بسته به پوشش دهی)



آستری

فینیشینگ، در صنعت چاپ، اهمیتی هر چه بیشتر پیدا می‌کند. زمینه‌سازی درست، نقشی تعیین‌کننده در نتیجه نهایی دارد.

آستری‌ها، پوشش‌های خاصی هستند که وظیفه بهبود چسبندگی بین زیره و فینیش را به عهده دارند.

امکانات مختلف فینیش، در جایی که آستری‌های خاصی مورد نیاز باشد، و یا نتیجه کار را بهبود قابل توجهی بدهند، مورد توجه قرار می‌گیرند.

فینیش‌های خاص عبارتند از پوشش UV روی جوهر معمولی که به صورت در-خط یا خارج از خط مورد استفاده قرار می‌گیرند. ولی در مورد لایه‌گذاری فیلم، یا برنزه‌کردن (bronzing)، استفاده از آستری صحیح، تعیین‌کننده نتیجه نهایی است.

در صورتی که اینک داکت کافی در مرحله اول، وجود نداشته‌باشد، امکان کاربرد آستری خاص برای چاپ و پوشش در مرحله دوم نیز وجود دارد.

آستری، تنش سطحی ثابتی را فراهم می‌کند و سطح آستر خورده، از جذب مواد فینیش در مواد چاپ تا حد زیادی جلوگیری می‌کند. علاوه بر این، مشکل چسبیدن سطوح به یکدیگر و نیز استفاده از پودر را کاهش می‌دهد.

موارد استفاده معمول:

- پوشش دهی بی‌ویی (Offline)
- پوشش دهی بی‌ویی (Inline)
- لمینیت فیلم
- Film stamping
- برنزه کردن

• چاپ یا پوشش دهی دوباره

مهمترین ویژگی‌های مورد انتظار (بسته به نیاز و کاربرد):

- چسبندگی خیلی خوب
- مقاومت در برابر خراش
- مقاومت در برابر به هم چسبیدن

پوشش مقاوم حرارتی

پوشش‌های آب-پایه، جوهر چاپ را در برابر سایش محافظت می‌کنند و تولید بی‌زحمت را ضمانت می‌کنند. پوشش‌های مقاوم حرارتی باید محصول چاپی را در ضمن فرایند و در جایی که دما به میزان زیادی افزایش می‌یابد، محافظت کنند.

در این زمینه دو نوع افزایش دما شناخته شده است؛ در فرایند تولید، هنگام انتقال محصول چاپی به بسته‌بندی نهایی، در تماس مستقیم با ابزار و قسمت‌های داغ دستگاه قرار می‌گیرد. دومین راه در معرض حرارت قرار گرفتن محصول چاپی، هنگامی است که بسته‌بندی مواد غذایی در فر یا ماکروویو قرار داده می‌شود.

در صورت عدم محافظت در برابر حرارت، جوهر مورد استفاده در چاپ، باعث خرابی سطح بسته‌بندی شده، بسته‌بندی نیز صدمه می‌بیند و قسمت‌های آب‌بندی کننده بسته‌بندی، آلوده می‌شوند.

پوشش‌های مقاوم حرارتی را می‌توان به گونه‌ای فرموله کرد که در اثر حرارت، مواد فرار یا بواز خود آزاد نکنند.

موارد استفاده معمول:

- پوشش دهی خیلی براق (High gloss)
- پوشش دهی براق (Gloss)
- پوشش دهی مات (Matt)
- سازگار با دماهای متفاوت تا ۲۳۰ درجه سانتی‌گراد
- پوشش دهی مقاوم در برابر حرارت توام با نفوذناپذیری در برابر چربی غذاها
- مهمترین ویژگی‌های مورد انتظار (بسته به نیاز و کاربرد):
- مقاومت در برابر حرارت
- مقاومت بسیار بالا در برابر ساییدگی
- مقاومت خوب در برابر چسبندگی
- نفوذناپذیر در برابر چربی روغن و آب
- امکان تنظیم لیز خوردن

پوشش نفوذناپذیر

کیفیت بسته‌بندی و محتوای آن به طور قابل توجهی در اثر مواد داخل یا خارج بسته‌بندی، تحت تاثیر قرار می‌گیرند. چربی و روغن، زیره را مورد حمله قرار داده و به جوهر چاپ صدمه می‌زنند. پوشش‌های نفوذناپذیر می‌توانند سطح زیره را پوشانده و آب‌بندی کنند و آنها را در برابر اثرات خارجی محافظت کنند.

با استفاده از پوشش‌های نفوذناپذیر، بسته‌بندی حتی اگر در رطوبت زیاد قرار بگیرد، پایدار باقی خواهد ماند.

بین پوشش داخلی که در تماس مستقیم با مواد غذایی است و پوشش خارجی، تفاوت وجود دارد. علاوه بر این، برای نیازها و الزامات مختلف، انواع پوشش نفوذناپذیر وجود دارد.

پوشش‌های نفوذناپذیر شرکت، قسمت داخلی بسته‌بندی را در برابر چربی، روغن و آب، در نوشیدنی را در برابر آب، سینی کیک را در برابر چربی، روغن و آب، و قسمت خارجی بسته مواد غذایی را در برابر آب و بسیاری مواد دیگر محافظت می‌کند.

موارد استفاده معمول:

- پوشش دهی سطح داخلی بسته
- پوشش دهی سطح بیرونی بسته
- نفوذناپذیری در برابر:
- چربی، روغن، آب، محصولات لبنی، الکل (تا ۵۰٪)، شوینده (آلکالی)
- مهمترین ویژگی‌های مورد انتظار (بسته به نیاز و کاربرد):
- نفوذناپذیری
- مقاومت بالا به چسبندگی در شرایط خیس (بسته به نوع پوشش دهی)
- مقاومت بالا به برابر خراش و ساییدگی (بسته به نوع پوشش دهی)
- مقاومت به حرارت (بسته به نوع پوشش دهی)
- تماس مستقیم با مواد غذایی (بسته به نوع پوشش دهی)
- مقاومت در برابر سایش در شرایط رطوبت (بسته به نوع پوشش دهی)
- ارزش تجاری (هزینه) پایین



تصویر میکروسکوپی یک محصول چاپی
پوشش دهی طلائی Gold Coating



پوشش بلیستر

بسته‌بندی بلیستر در گروه بسته‌بندی‌های سلف‌سروپسی، یک بسته‌بندی کلاسیک به شمار می‌رود؛ مشتری می‌تواند در نقطه فروش، محتوای بسته‌را تشخیص داده و انتخاب کند.

حفاظت بسیار خوب در برابر اثرات محیطی، به همراه ویژگی‌های خوب بهداشتی، بسته‌بندی بلیستر را از بسیاری جوانب به یک بسته‌بندی مناسب تبدیل کرده‌است.

بسته‌بندی بلیستر از دو قسمت تشکیل شده‌است؛ کارت بلیستر چاپ شده پوشش دار که اغلب از مقوا تشکیل شده‌است و بلیستر پلاستیکی.

در فرایند آب‌بندی، کارت و بلیستر به وسیله فشار و حرارت با یکدیگر ترکیب می‌شوند. فیلم پوشش و بلیستر، پس از نرم و ذوب شدن، به یکدیگر می‌چسبند و تشکیل یک جزء می‌دهند. پوشش، عامل پیوند بین بلیستر و کارت است.

بر اساس فرایند آب‌بندی و نوع مواد، پوشش‌های مختلف پیشنهاد می‌شود. دمای آب‌بندی، بین ۱۸۰ تا ۲۲۰ درجه سانتیگراد تغییر می‌کند. به دلیل اینکه در فرایند آب‌بندی، ابزار داغ در تماس با پشت کارت چاپ شده پوشش دار قرار می‌گیرد، پیشنهاد می‌شود که از پوشش مقاوم در برابر حرارت برای قسمت پشت کارت استفاده شود.

موارد استفاده معمول:

- چسبنده با ابزار مخصوص چسباندن
- چسبنده با سیستم فراصوت (اولتراسونیک)
- مقوا با مقوا، مقوا با PVC، مقوا با PET/A، مقوا با PET/G، مقوا با PET/GAG
- مهمترین ویژگی‌های مورد انتظار (بسته به نیاز و کاربرد):
- چسبندگی خوب
- جواز تماس مستقیم با مواد غذایی
- قابلیت خوب برای فعل و انفعالات مختلف



پوشش دهی Haptic

کار اصلی پوشش‌ها حفاظت اثر چاپی است. پوشش‌ها با حفاظت از محصولات چاپی، براقیت سطح و در جای لازم ماتی مورد نظر را حفظ می‌کنند. با استفاده از پوشش‌های Haptic خاص، می‌توان چاپ‌هایی با حس‌های مختلف داشت؛ این پوشش‌ها، از نوع پوشش‌های مات هستند که ویژگی‌های خاص سطحی به محصول چاپی می‌دهند.

بر اساس اثر مورد نیاز، پوشش می‌تواند حسی خیس، مانند suede، یا مخمل مانند که کاراکتر و حس پوست هلورا به انسان می‌دهد، ایجاد کند.

پوشش مات و براق

در چاپ تجارتي، بسیاری مواقع لازم است تا یک تصویر براق روی یک زیره مات چاپ شود. دسترسی به این تاثیر چاپ، با یک بار پوشش کاری و بدون استفاده از آستری، چالشی است که در این زمینه وجود داشته‌است.

راه حل، ارائه پوششی است که هر دو تاثیر را ایجاد کند. با نوعی پوشش آب-پایه، نواحی که پوشش رنگ زیاد دارند، به صورت براق و نواحی که بدون چاپ هستند، به صورت سطح مات نشان داده خواهند شد.

پوشش دهی با روش کلندر شده (براق کردن با فشار و حرارت)

در برخی بخش‌ها، بسته‌بندی باید به گونه‌ای باشد که بتواند خریدار را در نقطه فروش کاملاً متقاعد به انتخاب و خرید کند. مثلاً برای رنگ مو، رنگ بسته‌بندی مورد استفاده برای مو و بسته‌بندی، باید بیشترین براقیت را داشته‌باشد.

پوشش دهی کلندر، به گونه‌ای انتخاب می‌شود که بیشترین براقیت را داشته‌باشد. این پوشش‌ها از پوشش UV براق ترند و تقریباً از فیلم لایه‌گذاری شده، قابل تشخیص نیستند. علاوه بر این از نظر بو و طعم، خنثی و بی اثر هستند.

پوشش دهی کلندر، از طریق افست ورقی Sheet-fed، یا به وسیله کلندر، انجام می‌شود.

هنگام کلندرکاری، محصول چاپی، از میان غلتک‌های داغ کلندر عبور می‌کند. در میان غلتک‌های گرم، پوشش به صورت مذاب درمی‌آید. سطوح غلتک کاملاً پولیش شده هستند و همزمان پوشش را تحت فشار قرار می‌دهند. به همین دلیل پوششی که به دست می‌آید، بیشترین براقیت را خواهد داشت.

موارد استفاده معمول:

- کلندرهای گوناگون با درجه حرارت ۱۰۰ تا ۱۲۰ درجه سانتی‌گراد
- مهمترین ویژگی‌های مورد انتظار (بسته به نیاز و کاربرد):
- بیشترین براقیت
- سیلان بسیار خوب
- ظاهر مطلوب
- بدون بو و مزه
- مقاومت در برابر خراش و ساییدگی





RECORD NOVIN



شرکت رکورد نوین

مدیر فروش :
ممسن قربانی

فدمات پانچ فویل آلومینیوم و فویل پلی اتیلن در انواع ضخامت و ابعاد مختلف:
 ۷۱x۷۱، ۸۰x۸۰، ۱۰۰x۷۵، ۱۳۰x۹۰، ۱۳۰x۷۵، ۹۱x۷۵، بستنی مجلسی،
 مثلثی، ۵۰، ۸۰، ۷۵، ۹۵، ۱۲۷، ۱۴۷،
 و متفصص در سافت انواع قالب با ابعاد و اندازه های مختلف.
 با بالاترین ظرفیت تولید در کشور



نشانی کارخانه: تهران، کمربندی آزادگان احمد آباد مستوفی، فیابان بسیج، پلاک ۴

تلفکس: ۰۲۲۸-۲۷۲۶۱۵۵ همراه: ۰۹۱۲-۴۹۶۱۹۷۳

Air-O-Film

پدیده‌های در بسته‌بندی

انواع "ایروفیلیم"

بخش دوم

انواع مختلفی از "ایروفیلیم" برای مصارف مختلف طراحی و عرضه شده است که در این شماره برخی از خصوصیات اصلی انواع آن به طور مختصر معرفی می‌شوند.

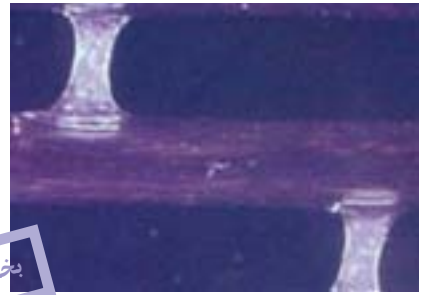

Premium 200

این نوع فیلم به طور خاص برای دورپیچی محصولات با ماشین‌های پیشرفته، توسعه یافته است. پیش کشش اولیه این نوع فیلم ۲۰۰٪ است و به همین دلیل دورپیچی سریع و مناسب به وسیله اکثر ماشین‌ها، امکان پذیر می‌شود. علاوه بر این محصولات پس از دورپیچی شدن، کاملاً قابل دیدن هستند، چون سوراخ‌های آن در اثر کشش، کشیده نمی‌شوند.

ویژگی‌های اصلی این فیلم عبارتند از:
استحکام کششی در نقطه شکست:
۴۵ کیلوگرم بر متر
ازدیاد طول تا پارگی: ۳۲۰٪

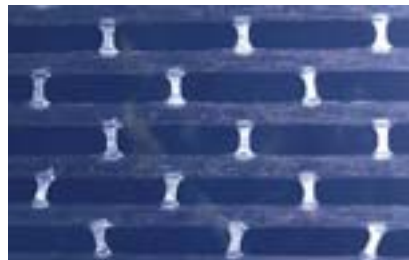

Premium

این نوع "ایروفیلیم" مانند نوع استاندارد است با این تفاوت که خاصیت کشسانی بیشتری داشته و به همین دلیل به طور ویژه برای ماشین‌های دورپیچی نیمه خودکار و تمام خودکار قابل استفاده است. محصولات دارای سطوح ناصاف و خشن مانند آجر را می‌توان با استفاده از این نوع فیلم دورپیچی کرد. کاربرد اصلی آن در فرایندهای صنعتی است.

ویژگی‌های اصلی:
استحکام کششی در نقطه شکست:
۲۲ کیلوگرم بر متر
ازدیاد طول تا پارگی: ۵۰٪
ضخامت: ۱۱ میکرون



استاندارد

این نوع "ایروفیلیم" محصول پایه یا محصول اصلی "ایروفیلیم" است که با ضخامت ۹ میکرومتر دارای سوراخ‌های درشت است و برای بیشتر محصولاتی که در طول پالت گذاری نیازمند تنفس هستند، مورد استفاده قرار می‌گیرد. این نوع در بیشتر فرایندهای صنعتی قابل استفاده است.

ویژگی‌های اصلی:
استحکام کششی در نقطه شکست:
۳۲ کیلوگرم بر متر
ازدیاد طول تا پارگی: ۳۵٪
ضخامت: ۹ میکرون

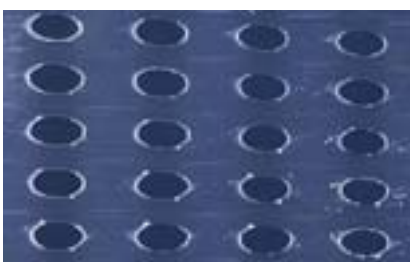

Flowra Film

سوراخ‌های این نوع "ایروفیلیم" کوچکتر از نوع استاندارد است و به منظور حفاظت بهتر گل‌های بریده شده در طول حمل و نقل آنها توسعه یافته است. این نوع فیلم به دلیل پاره شدن راحت و کیفیت خودچسب آن شناخته شده است و کاربرد خاص آن در صنعت پرورش گل است.

ویژگی‌های اصلی این فیلم عبارتند از:
استحکام کششی در نقطه شکست:
۱۲ کیلوگرم بر متر
ازدیاد طول تا پارگی: ۹۰٪
ضخامت: ۱۲ میکرون

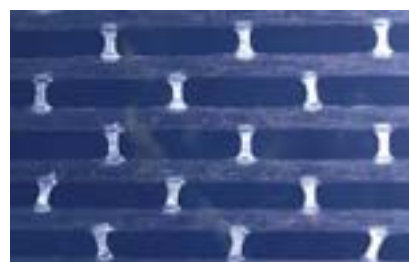

ECO

این نوع "ایروفیلیم" نیز ساختاری مانند نوع استاندارد دارد ولی سبکتر است و به طور خاص برای دورپیچی پالت‌های سبک یا پالت‌هایی که نمی‌توان آنها را تحت تنش زیاد بسته بندی قرار داد، استفاده می‌شود. این فیلم برای دورپیچی پالت‌های دارای جعبه ماست، شیر، کورن فلکس، تخم مرغ و ... مناسب است.

ویژگی‌های اصلی این فیلم عبارتند از:
استحکام کششی در نقطه شکست:
۲۸ کیلوگرم بر متر
ازدیاد طول تا پارگی: ۲۸٪
ضخامت: ۸ میکرون



Heavy Duty

این نوع "ایروفیلیم" سنگین‌تر از نوع استاندارد است ولی دارای ساختار مشابه آن است. این نوع فیلم به طور ویژه برای حمل و نقل ایمن پالت‌های سنگین، توسعه یافته است. استفاده از این فیلم، پایداری بیشتر باری که روی پالت قرار دارد را تامین می‌کند و بیشتر برای فرایندهای صنعتی مورد استفاده قرار می‌گیرد.

ویژگی‌های اصلی:
استحکام کششی در نقطه شکست:
۴۰ کیلوگرم بر متر
ازدیاد طول تا پارگی: ۳۰٪
ضخامت: ۱۲ میکرون

استفاده در ماشین	استفاده دستی	استفاده صنعتی	استفاده کشاورزی	صنعت گل	ساختار فیلم
Standard					
Premium					
Heavy Duty					
Eco					
Air-O-Film Manual					
Premium 200					
Semi-Ultra					
Ultra-Flow					
FlowraFilm					
Macro Flower					
Blue					

۴. مزایای "ایروفیلیم"

این نوع فیلم نسبت به سایر انواع فیلم دارای مزایایی است که در اینجا به برخی از مهمترین آنها اشاره می‌شود:

۴.۱ - حجم کمتر ضایعات

حجم کمتر ضایعات؛ به دلیل آنکه این فیلم دارای چسبندگی است، پس از باز کردن پالت و جمع شدن فیلم مصرف شده، نسبت به سایر انواع فیلم‌های مشابه، حجم کمتری اشغال کند.



۴.۲ - حذف تعریق



۴.۳ - عدم چسبندگی به لیفت تراک به دلیل آنکه فیلم حالت چسبندگی دارد و به محض باز شدن، به صورت یک توپ در می‌آید.



۴.۴ - پیچش محکم به دور کالای پالت‌بندی شده به دلیل خاصیت کشسان فیلم



۴.۵ - استحکام مناسب؛ این فیلم بسیار نازک، هم کشسان و هم بسیار مستحکم است و پایداری بسیار خوبی برای پالت تضمین می‌کند.

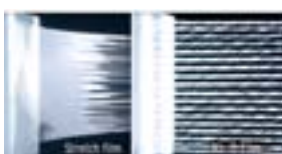

Semi Ultra Flow

این نوع "ایروفیلیم" مزایای نوع استاندارد و نوع Ultra Air-o-Film را با یکدیگر تلفیق کرده است؛ ساختار آن شبیه تور است ولی به عنوان یک فیلم استرچ بیشتر قابل شناسایی است. به دلیل چسبندگی بودنش، می‌تواند بدون ایجاد مشکل برای تسهیلات باز کردن فیلم، مورد استفاده قرار گیرد. این نوع به طور خاص در صنعت کشاورزی مورد استفاده قرار می‌گیرد. ویژگی‌های اصلی این فیلم عبارتند از:

۲۲ کیلوگرم بر متر
ازدیاد طول تا پارگی: ۳۵٪
ضخامت: ۹ میکرون



Manual Air-o-Film

ساختاری مشابه نوع استاندارد دارد که به طور خاص برای محصولاتی که پس از پالت کردن نیازمند هوادهی هستند، طراحی شده است. این نوع فیلم به وسیله دست پیچیده می‌شود. ویژگی‌های اصلی این فیلم عبارتند از:

۲۰ کیلوگرم بر متر
ازدیاد طول تا پارگی: ۲۰٪
ضخامت: ۸ میکرون



Macro Flowra

این نوع "ایروفیلیم" برای دورپیچی وسیله حامل گیاهان توسعه یافته است. سوراخ‌های آن کوچکتر از نوع استاندارد ولی بزرگتر از نوع Flowra است؛ یعنی به برگ و شاخه و غنچه گل‌های بسته شده، اجازه نمی‌دهد که از فیلم بیرون بزنند. کاربرد اصلی این نوع فیلم در صنعت پرورش گل است.

ویژگی‌های اصلی این فیلم عبارتند از:
استحکام کششی در نقطه شکست:
۱۰ کیلوگرم بر متر
ازدیاد طول تا پارگی: ۴۵٪
ضخامت: ۱۰ میکرون



Ultra Flow

این نوع "ایروفیلیم" ساختاری متفاوت نسبت به فیلم‌های اصلی دارد. از جنس LLDPE تولید می‌شود ولی ساختار آن مشابه تور است و به هوا اجازه می‌دهد تا آزادانه وارد پالت شود. در نتیجه میوه و سبزیجات، حتی وقتی که پالت چندین بار دورپیچی شده باشد، تازه و در شرایط خوب باقی می‌مانند، چون همچنان فضای کافی برای هوادهی وجود خواهد داشت. کاربرد اصلی این "ایروفیلیم" برای مصارف کشاورزی و محصولاتی از قبیل سیب زمینی، پیاز، هویج و... است. ویژگی‌های اصلی:

استحکام کششی در نقطه شکست:
۳۵ کیلوگرم بر متر
ازدیاد طول تا پارگی: ۳۵٪

تهران حلب

شرکت تهران حلب قادر به تولید انواع قوطی های فلزی جهت استفاده در صنایع مختلف مواد غذایی - آب میوه - اسپری - دارویی - بهداشتی و شیمیایی در حجم های مختلف و با مقاطع هندسی و غیر هندسی است.



Manufactures various type of "cans" such as round , square , rectangle , geometrical and un geometrical figures for chemical , food stuff , medical , juices and sprays.



دفتر مرکزی: تهران - خیابان کریمخان زند - بعد از خردمند شمالی
شماره ۱۲۵ - طبقه چهارم - کد پستی: ۱۵۸۵۶۹۵۸۶۵
تلفن: ۸۸۸۲۲۸۲۸۰ - ۸۸۸۲۲۴۵۹ - ۶ - ۸۸۸۲۲۴۲۵
فکس: ۸۸۳۰۵۳۸۸
کارخانه: اول جاده قدیم قم - کهریزک - ابتدای کمر بندی ورامین
اول جاده محمد آباد - تلفن: ۴ - ۲۵۴۷۷۱۱ - ۲۲۹
فکس: ۲۵۴۷۷۱۵ - ۲۲۹

www.tehranhalab.com
email: info@tehranhalab.com
manager: manager@tehranhalab.com



Tehran Halab Industrial Co.

Printing & producing of different kinds of metallic cans for chemical, alimentary and health uses
 The sole producer of different kinds of fantasy cans with automatic lines in Iran
 Owner of health license for printing & producing of alimentary cans
 Owner of 6 lines for automatic printing & coating
 And the sole owner of automatic four color printing line in Iran

صنایع بسته بندی تهران حلب

چاپ و تولید انواع قوطیهای فلزی

جهت همکاران شیمیایی، غذایی و بهداشتی و
 آنها تولید کننده انواع
 قوطیهای فلزی با سطوح انومالینگ در ایران
 دارای پروانه بهداشت تولید و چاپ قوطیهای غذایی
 دارای ۶ خط چاپ و لاک کامپیوتری
 آنها دارند و خط چهار رنگ چاپ روی فلز
 تمام کامپیوتری ایران



- PRINTING
- VARNISH
- DRYING



ISO 9001:2000
 TUV NORD

MIHAN CARTON CO.



فرت کارتونی میهن
(۱۳۸۷)

- ✓ دوام تولید کننده انواع ورق و تارپان
- ✓ بسته‌بندی و بیج لایه‌های مختلف
- ✓ انواع ورق ۲۰، ۲۵، ۳۰ سانتی‌متر
- ✓ چاپ رنگ و بدون رنگ
- ✓ رسانایی عالی در صنایع مختلف

تلفن: ۰۲۶۱-۴۵۵۵۵۱۵
 آدرس: کرج، جنب پمپ بنزین حصارک، بازار یکد، پلاک ۱۹۳

توجه توجه

قابل توجه صاحبان صنایع و کارآفرینان گرامی

کلیه اقلام چاپی و تبلیغاتی شما در اسرع وقت انجام می‌شود

۰ ۹ ۳ ۶ ۳ ۷ ۲ ۷ ۷ ۵

ذغال‌های صنعتی جاوید

تلفن: ۰۲۶۱-۴۵۵۵۵۱۵

- ساخت و تهیه انواع ذغال‌های ماشین‌آلات چاپ و بسته‌بندی
- تیغه‌های کربنی و سیل‌های کربنی کمپرسورهای روتوری و پمپ‌های مکشی

آدرس: کرج، جنب پمپ بنزین حصارک، بازار یکد، پلاک ۱۹۳

جعبه‌چسبانی سرعتکار

چسباندن انواع جعبه‌های ماشینی، دستی، طلق چسبانی و لاک‌باتم

با دستگاه اتوماتیک ژاپنی OPI

تلفن: ۰۲۶۱-۴۵۵۵۵۱۵ - ۰۹۱۲۶۵۹۴۶۲۲ (ساعدی)

ماهنامه **صنعت بسته‌بندی** به نام خطا

۱۳۸۷

همه سر ماه یک نشریه تخصصی مشتریان آن هستند

امروز مشترک شوید

آیرا انتشار از ۱۳۷۶ پروانه انتشار ۱۳۱۱۲۶۶۶

نخستین نشریه تخصصی بسته‌بندی در ایران

تلفن: ۷۷۶۰۷۹۶۳ - ۷۷۵۱۳۳۲۱ فکس: ۷۷۵۱۲۸۹۹

تهران صندوق پستی ۱۳۸۷ - ۱۳۱۴۵

فرم اشتراک

برای اشتراک ماهنامه صنعت بسته‌بندی

- ۱- فرم اشتراک را کامل و خوانا پر کنید.
- ۲- پس از انتخاب نوع اشتراک مورد نظر در جدول پایین فرم، مبلغ آن را به حساب جاری شماره ۵۰۵۴۳ - ۱۳۵۸ بانک تجارت شعبه اردیبهشت به نام رضا نورانی واریز فرمایید. لطفاً از ارسال وجه نقد خودداری فرمایید.
- ۳- اصل رسید پرداخت را همراه اصل یا فتوکپی فرم اشتراک به نشانی تهران، صندوق پستی ۱۳۸۷ - ۱۳۱۴۵ به نام ماهنامه صنعت بسته‌بندی ارسال فرمایید.

لطفاً روی اشتراک مورد نظر ضربدر بزنید

از آن جا که شرکت پست در برابر پست ملای مسئولیتی نمی‌پذیرد اشتراک به صورت پست سفارشی است

شماره	یک سری	۲ سری (تخلیف)	۳ سری (تخلیف)
۱۲	۳۲۰۰۰۰ ریال*	۵۹۵۰۰۰ ریال	۸۱۶۰۰۰ ریال
۲۴	۶۴۰۰۰۰ ریال	۱۱۹۰۰۰۰ ریال	۱۴۳۲۰۰۰ ریال
۳۶	۹۶۰۰۰۰ ریال	۱۷۸۵۰۰۰ ریال	۲۴۴۸۰۰۰ ریال

* دانشجویان عزیز با ارائه کارت دانشجویی معاف از ۲۵ درصد تخلیف برخوردار هستند.

نام صاحب اشتراک: _____
 نام دریافت کننده: _____
 نشانی: محل کار منزل

کد پستی: _____
 صندوق پستی: _____
 تلفن: _____
 فکس: _____

زمینه فعالیت: _____

شماره مورد نظر برای شروع اشتراک: _____

شرکت صنایع بسته‌بندی شادمهر

سرویس دهی به تمام نقاط کشور

قزوین، شهر صنعتی البرز، فلکه قدس، کوچه جنب کارواش ساحل

تلفن: ۰۲۸۲-۲۲۴۴۱۳۰ - ۰۹۳۶۳۵۸۹۶۸

تلفکس: ۰۲۸۲-۲۲۴۴۰۵۰

ساخت انواع کلیشه‌های زلاتینی در ضخامتهای مختلف جهت چاپ بر روی کارتن و نایلون و فلکسو بادستگاههای تمام اتوماتیک

CE TÜV AUSTRIA TÜV CERT EN ISO 9001

E-mail: info@shadmehr.com

دفتر مرکزی تهران: میدان آرژانتین، ابتدای احمد قصاب، پلاک ۴۵ (مقابل میدان سپهر) طبقه اول، واحد ۶، کد پستی: ۱۵۱۳۳۱۱۴ صندوق پستی: ۹۴۴۹-۱۵۱۳۳۱۱۴ تلفن: (خط ویژه) ۰۲۱-۸۸۵۲۱۶۶ - ۰۲۱-۸۸۵۲۱۶۷ - ۰۲۱-۸۸۵۲۱۶۸ - ۰۲۱-۸۸۵۲۱۶۹ - ۰۲۱-۸۸۵۲۱۷۰ (واحد فروش) کارخانه و نمایشگاه ماشین آلات (واحد فروش) تهران: کیلو متر ۲۷ جاده قدیم ساره، بالاتر از سه راه آدران، خیابان رنگ کار، ابتدای چهارم غربی کد پستی: ۲۲۵۱۵۴۴۸۸ صندوق پستی: ۲۲۱۷۵-۲۴۴ تلفن: ۰۲۲۹-۲۲۴۲۰۰۴ - ۰۲۲۹-۲۲۴۲۰۰۵ - ۰۲۲۹-۲۲۴۲۰۰۶ - ۰۲۲۹-۲۲۴۲۰۰۷ (خط ویژه) ۰۲۱-۸۸۵۲۱۶۰ - ۰۲۱-۸۸۵۲۱۶۱

WWW.shadmehr.com

کلیشه البرز (ساخت، مشاوره، مونتاژ، طراحی)

Email: kelishe.alborz@yahoo.com

سرویس دهی به تمام نقاط کشور

ساخت انواع کلیشه‌های زلاتینی در ضخامتهای مختلف جهت چاپ بر روی کارتن و نایلون و فلکسو بادستگاههای تمام اتوماتیک

رایان پارس

Rayan Pars

rayanprinting.com

۰۲۸۲-۰۵۳ - ۰۲۸۲-۰۲۳۳۹

مرکز عملیات پیش از چاپ بسته‌بندی فیلم مات مخصوص کلیشه فلکسو مونتاژ و کنترل رنگ پروژه‌های چاپ بسته‌بندی کامپیوتر به پلیت، نمونه‌گیری چاپ

دهرنگ چاپ تهران

تنها تولیدکننده

متالایز پارشیال (پنجره دار)

چاپ فلکسو - کلد سیل

هات ملت - لمینیت

تولید لفاف‌های پیچشی مومی متالایز

(جهت تافی و بن بن)

تولید شرینگ - پلی اتیلن

تلفن: ۰۲۶۱-۴۷۶۰۵۸۷

فکس: ۰۲۶۱-۴۷۶۰۵۸۶

موبایل: ۰۹۱۲۱۱۱۱۵۷۲

آدرس: اتوبان کرج - کمالشهر - شهرک صنعتی بهارستان

Email add: DEHRANG@YAHOO.COM

شرکت کاپرینت
تولید انواع هولوگرام اصلی
تلفن: ۸۸۵۳۳۱۸۷ فاکس: ۸۸۵۳۳۱۸۷ همراه: ۹۱۲۱۲۷۷۷۴۶

تولیدکننده انواع لوله‌های مقوایی و
اولین تولیدکننده لوله‌های مقوایی با بوش فلزی در ایران
www.pooya-tab.com

- تولید انواع لوله‌های مقوایی با دهانه (قطر داخلی) ۱۰۰ میلی‌متر با بوش فلزی مخصوص کارخانجات کاغذسازی
- تولید انواع لوله‌های مقوایی با دهانه (قطر داخلی) از ۲۰ میلی‌متر تا ۲۰۰ میلی‌متر و طول ۵۰ سانتیمتر تا ۴۰۰ سانتیمتر و ضخامت ۱ میلی‌متر تا ۲۰ میلی‌متر، مخصوص مصارف کارخانجات نایلون، نساجی، چرم و ...
- تولید لوله‌های مقوایی با فشردگی بالا مخصوص لفاف‌های بسته‌بندی و کارخانجات تولید فیلم

تلفن: ۰۳۱۲۳۳۲۸۹۹ همراه: ۰۹۱۳۱۱۷۵۲۲۷
دورنگار: ۰۳۱۲۳۳۲۸۹۹ پست الکترونیک: info@pooya-tab.com

پلی یورتان و پوشش
لاستیکی پیمان
(پی. آی. پی)

MITEX

روکش انواع لاستیک و پلی یورتان
غلتکهای مورد مصرف در صنایع
کاغذ، مقوا، چاپ، بسته بندی، نساجی، فولاد و ...
با مشارکت و بهره‌گیری از تکنولوژی
شرکت MITEX آلمان

دفتر مرکزی و کارخانه: اصفهان، شهرک صنعتی جی،
خیابان اول، فرعی سوم، پلاک ۳۶
تلفن: ۵-۵۷۲۳۴۷۲-۰۳۱۱
فاکس: ۵۷۲۳۴۷۱-۰۳۱۱
www.pip-co.com
Email: info@pip-co.com

چسب گستر نسیم
(سهامی خاص)
با تنوع بیش از ۲۰ نوع محصول
پیشرو در صنعت
تولید چسبهای گرم و سرد

تهران، جاده مخصوص کرج، کیلومتر ۱۸،
خیابان آزادی (۶۷)، خیابان دوم سمت راست،
انتهای مجتمع صنعتی باویلی
تلفن: ۴۴۹۸۱۳۲۱ (۰۲۱) فکس: ۴۴۹۸۳۳۲۴ (۰۲۱) همراه: ۰۹۱۳۱۲۶۶۸۴۱

صنایع بسته‌بندی کارتین کاسپین
تولیدکننده انواع کارتین
سه لایه و پنج لایه و لمینت
به روش "Pre-printing, post-printing"

چاپ با مساحت بالا 2x2m²
مازندران، قائم‌شهر، کیلومتر ۷ جاده تهران، شهرک صنعتی بشل - فاز اول
تلفن: ۰۱۲۴-۴۳۳۳۰۴۷-۸ فکس: ۰۱۲۴-۴۳۳۳۰۴۹
همراه: ۰۹۱۱۱۲۳۰۹۳۳

تلفن: ۸۸۵۳۳۱۸۷
فاکس: ۸۸۵۳۳۱۸۷
همراه: ۹۱۲۱۲۷۷۷۴۶

KPC PACK
Packaging And Printing Industries
وارد کننده انواع ماشین آلات چاپ و جعبه سازی

بازرگانی اطلس زرین گسترش
مشاور شما در خرید
ماشین آلات چاپ، صحافی و بسته‌بندی

خدمات بعد از فروش و تامین قطعات و سرویس سالیانه
توسط تکنسین‌های داخلی و خارجی
بازدید از ماشین آلات
در تمامی نقاط اروپا توسط خودتان

تلفکس: ۸۸۶۵۱۹۷۰-۸۸۷۷۷۲۰۳ همراه: ۰۹۱۲۵۹۷۴۳۵۷



The best sales in the world
www.transpakcorp.com



TP 202



TP 502



TP 601 D



TP 202 MV



TP 601 MV



TP 701 CC



SB

صنایع بسته‌بندی آل‌پک

آدرس: ۱۵ خرداد غربی،
نیش کوچه رئیسی، شماره ۱۰۸۲
۲- ۵۵۸۰۲۴۷۱-۵۵۶۳۴۲۸۳
خدمات بعد از فروش: ۰۳-۵۵۶۱۳۴۰۳
نمابر: ۵۵۶۳۰۴۴۳



کناوایر حمل کالا



صنایع ماشین‌سازی حرفه و فن

www.Hfdavoodi.com
Davoodi@Hfdavoodi.com

اولین سازنده دستگاه

۱- جلدکن شو میز (تک گیره و سه گیره)

۲- دایکات فکی

۳- دستگاه UV ولیمینیت در ایران



دستگاه جلدکن (شو میز) سه گیره
با کاربر اتوماتیک با کارایی ۱۰۰٪
جلد کتاب در ساعت



دستگاه جلدکن (شو میز)
تک گیره با کارایی ۵۰۰ جلد کتاب در ساعت



دستگاه دایکات فکی
در سایزهای مختلف

نشانی: تهران - کیلو متر ۳۰ خاوران -
قیام دشت به طرف حصار امیر - اول شهرک انقلاب
کارخانه: ۰۲۹۲-۳۰۸۱۹۱۹
فکس: ۰۲۹۲-۳۰۸۱۹۲۰ - همراهِ: ۰۹۱۲۱۴۳۹۷۶۸ (داوودی)

پارت پت
WWW.PART-PET.COM
INFO@PART-PET.COM

Part Pet

Pat chemi co.
پات شیمی

جسمه‌های سرد مخصوص دستگاه‌های لیبل زن صنایع غذایی
چسب پاکت
چسب‌های پلی اورتان دو جزبی و تک جزبی
چسب سیلیکات
خدمات اسپری با گاز بی‌بو
انواع حلال‌های صنعتی

Pat chemi co.
پات شیمی

دفتر مرکزی: تهران، خیابان سید جمال‌الدین اسماعیلی،
خیابان ۲۶ شهید دودانگه، شماره ۲۲، واحد ۱
تلفن: ۸۸۱۰۳۳۳ - ۸۸۲۳۳۳۳ تلفکس: ۸۸۲۳۳۳۳
کارخانه: جاده قدیم کرج، شهر قدس قلعه حسن خان،
خیابان امیرانده، خیابان گنبرگ جنوبی، مجتمع صنعتی گنبرگ،
شماره ۱۹ تلفن: ۰۲۶۷۹۹۱ - ۰۲۶۷۹۹۱

شرکت نی نوش شیراز
”آنی نوش“
تولیدکننده انواع نی نوشابه I/U شکل
در بسته‌بندی BOPP
و دارای گواهی‌نامه ISO ۹۰۰۱-۲۰۰۰
کارخانه: شیراز، کیلومتر ۲۵ جاده مرودشت، شهرک صنعتی آب‌باریک
کد پستی: ۷۳۴۱۹۸۶۳۸۱
تلفن: ۰۷۱۲۴۴۵۲۱۱۰ - ۰۹۱۷۱۱۷۵۲۰۰ - تلفکس: ۰۷۱۲۴۴۵۲۰۰۵
www.strawney.com info@strawney.com

دعوت به همکاری
یک شرکت تولیدی به **کارشناس فروش صنایع بسته‌بندی** نیاز دارد.
جهت ارسال شرح سوابق تحصیلی و تجربی با تلفن
۸۸۸۷۲۸۳۲ تماس حاصل فرمایید.

شرکت تولید و گسترش - شرکت پادینه
”وابسته به گروه صنعتی فومن شیمی“

- چاپ لیبل‌های پشت چسب‌دار رول بر روی انواع فیلم‌های PVC-PP-PE و انواع کاغذ پشت چسب‌دار
- تولیدکننده قوطی‌های اسپری - چاپ فلزات
- تولیدکننده شیر اسپری - پمپ غلیظ‌پاش
- تولید کارت‌ن - تولید قطعات پلاستیکی

تلفن: ۸۸۷۳۸۸۳۳
فکس: ۸۸۷۳۷۶۸۶
تهران: خیابان بخارست، خیابان هشتم،
پلاک ۴۵، طبقه دوم
WWW.TGCANS.COM
SALES@TGCANS.COM

ماشین آلات و کیوم و شرینگ
(۱۰۱۲ کد)

ماشین سازی بسته بندی
سپهر حمید



سازنده ماشین آلات بسته بندی
شرینگ و کیوم
تلفن: ۰۲۵۲۴۴۳۸۰۷ و ۸۱
همراه: ۰۹۱۲۳۵۳۳۹۶۷
قم - ناحیه صنعتی خورآباد

فروش شرینگ رپ

با نازل ترین قیمت جهت استفاده
در کارگاه‌های قنادی
۰۹۱۳۲۰۱۲۳۲۷

شیرزاد

۲۸ سال سابقه
در ساخت ماشین آلات شرینگ رپ
شهر صنعتی هشتگرد
۰۲۴۲ ۴۲۲۳۷۵۷ - ۴۲۲۱۴۶۶-۷
info@shirzadco.com



وکیوم داخل پاکت

سوسیس، کالباس، آجیل و خشکبار
ساخت چین به فروش می‌رسد.
تلفن: ۰۹۱۳۳۰۷۶۳۰۹



بانک اطلاعات صنعت و خدمات

بسته‌بندی ایران

فقط ۵۰۰۰ تومان

ماشین آلات پرکن و بسته‌بندی
(۱۰۱۱ کد)



راسل

ارائه‌کننده جدیدترین دستگاه‌ها
از معتبرترین کارخانجات سازنده
ماشین آلات مواد غذایی
تلفن: ۰۲۲۹۲۴۲۱۸-۱۹ - ۰۲۲۹۲۴۲۰۸-۹
فکس: ۰۲۲۷۳۳۳۹۶



گروه صنعتی
زمره پاور ایران
ارائه دهنده انواع ماشین آلات و خطوط بسته بندی
mespack
packaging machinery
سازنده ماشین آلات بسته بندی، تولید کننده و مونتاژ اروپا



ماشین آلات و کیوم و شرینگ
(۱۰۱۲ کد)

صنایع بسته بندی
سیدون

با ده سال تجربه
وکیوم فرمینگ، ترموفرمینگ،
های فرکانس، شرینگ پک

۱- وکیوم فرمینگ مورد نیاز در بسته‌بندی
انواع کالاهای تولیدی و کالاهای مصرفی و
دارویی و بهداشتی با مواد PET و هایمپک و PVC
۲- پرس فرکانسی مورد نیاز در انواع
لوازم داخلی خودرو، کیسه‌های خون و سرم، کیف‌سازی،
ودمها کالا و محصولات دیگر

تلفن: ۰۳۳۹۵۰۱۶۴
فکس: ۰۳۳۹۷۰۱۹۱
تلفن کارخانه: ۰۲۶۰۰۲۴۰ (۰۲۶۱)

جای شما خالی نباشد

ماشین آلات کارتن سازی
(۱۰۱۳ کد)

ماشین آلات
صبا

خرید و فروش ماشین آلات
کارتن سازی
و بسته بندی

(تعمیر انواع ماشین آلات کارتن سازی)
(فروش تسمه ۸، ۱۰ و ۱۲ بسته بندی)
تلفن: ۰۲۶۲-۳۲۳۰۷۹۴-۵
همراه: ۰۹۱۲۳۲۵۵۷۰۲

حدید پک

تولید انواع
مفتول های دوخت بغل کارتن
(منگنه کارتن)
مورد استفاده دستگاه های
داخلی و خارجی
۰۳۳۹۳۸۲۵۰ - ۱۲۳۷۰۲۷ - ۰۹۱۲

جای شما خالی نباشد

ماشین آلات پرکن و بسته بندی
(۱۰۱۱ کد)

نوپین ماشین

اولین سازنده ماشینهای بسته بندی در ایران
تهران، کیلومتر ۵ جاده ساوه، چهار دانگه،
خیابان زارع، انتهای زمین ورزش، کوی گلزار
تلفن: ۰۵۵۲۴۱۰۰۴ - ۵۵۲۷۳۷۸۰
فکس: ۵۵۲۷۳۷۸۶



KHS

۱۴۰ سال سابقه در ساخت خطوط
پرکن و بسته بندی آشامیدنی‌ها
نماینده انحصاری در ایران

تلفن: (۴۰ خط) ۸۸۸۸۰۲۹۲
فکس: ۸۸۸۸۱۵۹۹

بازار
رنگارنگ
بسته بندی

این بخش از مجله فرصتی است بسیار
مناسب برای فعالان صنعت بسته بندی که
در کنار سایر همکاران در بخشی که برای
معرفی دست اندرکاران بسته بندی است
خود را معرفی کنند. از آن جا که ماهنامه
صنعت بسته بندی به صورت تمام رنگی
منتشر می‌شود بخش بازار بسته بندی نیز
رنگی است. حضور رنگ در آگهی آن قدر
تأثیرگذار است که یک آگهی کوچک رنگی
می‌تواند عملکردی مشابه آگهی
سیاه سفید چندبرابر بزرگتر را داشته
باشد.

تمام نشریات معتبر دنیا دارای چنین بخشی
هستند و روش ارائه آگهی‌های این بخش از
ماهنامه صنعت بسته بندی اقتباسی است از
روشهای به کار گرفته شده در ماهنامه‌های
معتبر بسته بندی در جهان.
از عزیزانی که در شکل قدیمی بازار
بسته بندی (سیاه و زرد) آگهی داشته‌اند
دعوت می‌کنیم تبلیغات خود را همراه با ما
به روز کرده و آگهی رنگی را امتحان کنند.
محاسبات بسیار دقیقی انجام شده تا بهای
آگهی در سیستم جدید متناسب و متعادل
باشد.

گفتنی است به منظور رعایت مسائل مالی
آگهی دهندگان محترم و ایجاد فرصت برای
آشنایی با روش جدید تا اطلاع بعدی
کمترین تعداد حضور در بخش بازار
بسته بندی، به جای ۶ نوبت، ۳ نوبت
می‌باشد.

ماشین آلات کارتن سازی
(۱۰۱۳ کد)

پنساره

شرکت مهندسی، صنعتی، بازرگانی
دفتر تهران: تلفن ۸۸۷۳۹۷۵۸
تلفنکس ۸۸۷۳۹۲۵۳
کارخانه: تلفن ۰۲۶۲ ۴۲۲۳۷۷۲-۴
تلفنکس ۰۲۶۲ ۴۳۲۴۲۰۰



www.pensareh.com

نماینده گی ماهنامه صنعت
بسته بندی در اصفهان
پدیرش خیر، آگهی و اشتراک
۰۹۱۳۳۱۴۷۵۲۵
مهندس امیر هوشنگ زائری

ماشین آلات و تجهیزات
دوخت و تسمه (کد ۱۰۱۵)



انواع مختلف ماشین آلات
بسته‌بندی و منگنه کارتن‌ها
ساخت سوئد
با ۳ سال گارانتی و ۱۰ سال
خدمات پس از فروش

دستگاه منگنه کف کارتن - منگنه
بغل کارتن - منگنه درب کارتن

شرکت ایران کاربان

تهران - خیابان شریعتی، ابتدای خیابان
سمیه، پلاک ۱۸، طبقه سوم
تلفن: ۷۷۵۲۰۷۷۷ (خط ۵)
فاکس: ۷۷۵۳۶۷۳
پست الکترونیکی: info@iran.karban.com
www.iran.karban.com
سایت اینترنتی: www.kihlberg.com
سایت کارخانه در سوئد: www.kihlberg.com

Sina Pack



سینا پک
[واحد صنعت بسته بندی]
تولید کننده انواع ماشین آلات بسته بندی در ایران
تهران، خیابان ولیعصر، پهنه راه امیر اکبر
ساختمان ۱۸، طبقه ۳، واحد ۱۰۵
تلفن: ۸۸۷۰۸۵۲ - ۸۸۷۰۸۵۳ - ۸۸۷۰۸۵۴
www.sinapack.com
Email: Sinapack@hotmail.com

قطعات و لوازم صنعتی
(کد ۱۰۲)

ماشین های
چسب گرم
Robatech



آدرس: تهران، میدان آرژانتین،
خ الوند، خ ۲۹، پلاک ۲۴، ط ۶، واحد ۲۰
تلفن: ۸۸۸۷۰۸۵۲ - ۳

www.Robatech.com
E-mail: info@Tajrishi.com

چیلر صنعتی البرز

با کیفیت اروپا، ارزاتر از چین
تلفن: ۷۷۳۵۷۹۴۴ (۰۲۱)
۰۹۱۲۱۵۷۸۹۹۰ (محمدی)

ماشین آلات تولید ظروف
(کد ۱۰۱۴)

پارت پت

ماشین آلات
بوملدینگ PET، قالب های پریفرم
و تزریق و دستگاه های تزریق
تلفن: ۷۷۳۲۵۴۰۹ - ۷۷۳۵۵۱۳۱
فاکس: ۷۷۳۲۲۷۴

توجه

تعداد محدودی جاذب
اتیلن موجود است
هر بسته، مناسب یک جعبه
میوه برای مدت دو هفته

۷۷۶۴۲۲۹۳

لوازم پلاستیکی بسته بندی
(کد ۲۰۲)

آرپوش گستر

تولید کننده تیوبهای پلاستیکی چند لایه بدون درز
تلفن: ۸۸۴۰۲۰۲۹ - فکس: ۸۸۴۰۴۶۶۵
کارخانه: ۶ - ۳۵ - ۲۸۴۸ (۰۲۸۲) - فکس: ۲۸۴۸۰۳۷ (۰۲۸۲)



صنایع بسته بندی
کارتن پلاست مجد قم
carton plast majd qom

تولید کننده ورقهای کارتن
پلاستیکی جهت مصارف
بسته بندی تا عرض ۲/۵ متر

تولید کننده انواع رول
پلاستیکی جهت پوشش
سقف سوله و گلخانه

تولید انواع بسته بندی

تولید پلی استندهای
نمایشی و هدایای تبلیغاتی

آدرس کارخانه: قم - شهرک شکوهیه
خیابان مدرس - نبش قاصدک

تلفن: ۳۳۴۳۲۹۶ - ۰۲۵۱
فاکس: ۳۳۴۲۵۹۸ - ۰۲۵۱

Email: cpmajd@gmail.com
info@cpmajdqom.com
www.cpmajdqom.com

فروشگاه خدایانه

مرکز پخش انواع ظروف یکبار مصرف
مشاور شما در امور صنایع بسته بندی
پخش انواع ظروف PET, P.P
جهت بسته بندی پروتئینی ها

تلفن: ۵۵۴۹۱۲۵۵ - ۰۲۱
تلفن: ۵۵۳۹۲۱۱۸ - ۰۲۱
همراه: ۰۹۱۲۲۴۴۷۲۵۶ (خدایانه)

جای شما خالی نباشد

کاغذ و مقوا
(کد ۳۰۱)

شرکت
کاغذ بهراد

واردات
و فروش مستقیم

مقوای گرم پایین
برای لمینت
از ۱۳۵ تا ۲۳۰ گرم

سایز طبق سفارش
به صورت ورق و رول
شرایط پرداخت مناسب

تلفن: ۶۶۴۱۰۵۳۱ (خط ۵)
دورنگار: ۶۶۴۱۰۵۷۲

آریانا

پخش انواع چسب کاغذی،
نواری، بسته بندی

کریستال، رنگی (چسب طلایی مخصوص
بسته بندی زعفران)، دو طرفه و توزیع
انحصاری چسبکش های دیاموند

تلفن: ۵۵۸۰۰۷۹۵ - ۵۵۱۵۱۴۵۹
۰۹۱۲۳۵۸۳۹۸۶

آشنا برچسب

تولید انواع لیبل پشت چسب دار
به صورت رول و شیت
اجرای نیم تیغ بر روی انواع محصولات
پشت چسب دار

پی وی سی، کاغذی، حرارتی،
متالایز، شبرنگ، پیش چاپ

تامین انواع ریبون برای
چاپگرهای لیبل

۵۵۲۷۶۷۵۸ - ۵۵۲۵۷۲۹۱ - ۰۹۱۲۱۰۰۶۴۱

چاپ نوار چسب
حتی پنجاه حلقه

شفاف، PVC، کاغذی، الباف دار و تنها
تولید کننده نوار چسب های انحصاری در ایران
ناصری (الوان نوار)

تلفن: ۰۹۱۲۷۲۶۸۱۶۵ - ۳۳۰۸۲۵۷۲

جای شما خالی نباشد

مرکب فنکسو (آبشور) پارس نگار
با مواد اولیه آلمانی
ما رقیب مرکب‌های خارجی هستیم
۰۲۶۱۲۵۳۰۲۳ - ۰۹۳۵۴۵۰۵۳۳۴ (غربیان)

دایکات پامچال
همکار و مشاور شما در بسته‌بندی
اجناس صنعتی لوکس و صادراتی بطریقه
وکیوم فرمینگ
طراحی و دایکات
انواع جعبه‌های طلای تزیینی
برزویی ۳۳۱۹۴۰۳۶ - ۰۹۱۲۱۰۳۵۵۹

تهران حلب
چاپ و تولید انواع قوطیهای فلزی
تهران - خواجهان کریمخان زاده - بعد از جردن
شماره ۱۲۳ - طبقه چهارم - کد پستی ۱۳۵۲۹۵۳۶۵
تلفن: ۸۸۸۲۲۳۲۰ - ۸۸۸۲۲۳۱۰ - ۸۸۸۲۲۳۰۰
پخش: ۸۸۷ - ۸۸۸

سایر محصولات و خدمات (کد ۱۵۰۱)

IRKOTRADE
شرکت بازرگانی
رزین صنعت کیان
واردات و توزیع مواد اولیه در صنایع پیرمصنوع (PVC)
مختص رنگ و رین با صنعتی مرکب
شونده های صنعتی و آبشور و هواساز و انواع مال
تلفن: ۰۲۶۱۲۵۳۰۲۳ - ۰۹۳۵۴۵۰۵۳۳۴
E-mail: info@irkotrade.ir
www.irkotrade.ir

چهارم
انست پک ورفی (PSTO) چهار رنگ ۵۵۵
انست پک ورفی (PSTO) تک رنگ
مشکله سفید
پوشش و چاپ
یک عمر تجربه
تهران - خواجهان کریمخان زاده - بعد از جردن
شماره ۱۲۳ - طبقه چهارم - کد پستی ۱۳۵۲۹۵۳۶۵
تلفن: ۸۸۸۲۲۳۲۰ - ۸۸۸۲۲۳۱۰ - ۸۸۸۲۲۳۰۰
پخش: ۸۸۷ - ۸۸۸

کارتن (کد ۳۰۲)

سینگل فیس
(C, B, E فلوٹ) عرض ۴۰ تا ۲۲۰
فکس: ۰۲۵۲۶۱۰۸۲۵ - ۰۳۵۱ همراه: ۰۹۱۳۱۵۱۵۹۱۳

کارتن ققنوس
تولید انواع کارتن با ماشین آلات پیشرفته
تلفن: ۸۸۹۵۱۱۶۹ - فکس: ۸۸۹۶۷۱۵۰

سایر محصولات و خدمات (کد ۱۵۰۱)

شرکت بین‌المللی
پروا تجارت شرق
P.T.S
بسته‌بندی کالای خطرناک
UN Packing
تلفکس: ۴۴۶۳۲۹۸۷
۴۴۶۴۲۶۵۳

جای شما خالی نباشد

کاغذ و مقوا (کد ۳۰۱)

پاکت‌های چندلایه پلاستیکی
کاغذ، آلومینیوم، سه طرف دوخت
تا ۱۰ میلی‌متر
تلفن: ۰۹۱۲۳۰۷۶۳۰۹

کاغذ و مقوای نارون
(مسعود رحیمی)
عرضه انواع کاغذ و مقوای چاپ و بسته‌بندی
خیابان ظهیرالاسلام، نیش کوچه نوپور، پلاک ۱۳۹
تلفن: ۳۳۹۶۳۱۴۸ - ۳۳۹۶۳۱۰۸ - ۳۳۹۶۳۱۰۸

تهران،
پلوار آیت‌الله کاشانی،
بین گلستان و رامین،
پلاک ۲۶۴، طبقه دوم
واحد ۱۲
تلفکس:
۴۴۰۰۶۲۹۰
۴۴۰۴۵۴۲۶

علائم زیر آماده عرضه به متقاضیان می باشد

نشان‌های بین‌المللی
در اندازه ۹۰x۶۵ و ۱۰۰x۷۰ سانتی‌متر

نشان‌های سفید برای سطوح رنگی و کارتن، نشان‌های قرمز برای سطوح سفید

برچسب‌ها و علائم پستی

برای استفاده روی انواع سطوح

9x4/5Cm.

15x10Cm.

A5

A4

با استفاده از این بسته‌بندی‌ها می‌توانید با خیال آسوده بارهای خود را ارسال کنید.
تلفن: ۰۲۶۱۲۵۳۰۲۳ - ۰۹۳۵۴۵۰۵۳۳۴

فروش ست کامل

ماشین آلات
کارتن سازی۰۹۱۲۲۰۳۱۶۸۹
۵۵۳۱۹۵۶۸ حدادی
۵۵۰۶۶۳۰۶

سینگل E تا عرض ۱۶۰

با پیشرفته‌ترین ماشین آلات

مواد اولیه از شما
محصول از ما۰۹۱۳۱۸۱۶۰۳۹
سه خط ۰۳۸۲-۴۲۲۱۹۰۰
کیهانی

قالب‌سازی اطلس

طراحی با کامپیوتر و پلاتر
سازنده انواع قالبهای برش
جعبه، کارت، اتیکت، واشر و کارهای سراجی و ...قدری ۰۹۱۲۲۸۵۵۳۸۶-۵۵۶۹۰۱۵۷-۵۵۶۹۰۷۶۸
آدرس: بازار، ۱۵ خرداد غربی، جنب پمپ بنزین، پاساژ فخریه،
طبقه دوم، پلاک ۲/۵ و ۲/۶

شرکت فرنام بسپار (سهامی خاص)

با تجربه ربع قرن در زمینه

- تولید انواع ورقه‌های پلیمری دولایه از جنس ABS, PS (HIPS), PE, PP

- تولید انواع قطعات ترموفرمینگ و وکیوم ترموفرمینگ

- ظروف بسته‌بندی مواد غذایی، دیامات شکلات و بیسکوئیت

تلفن دفتر مرکزی: ۰۲۱-۷۷۳۴۵۴۵۴ (خط ۴)

فکس: ۰۲۱-۷۷۳۴۹۹۳۷

آدرس دفتر مرکزی: ابتدای جاده آبدلی، خیابان اتحاد، خیابان ۱۳ غربی، پلاک ۸

پارس پلاستیک
مهدی زادهتولید و چاپ لیوان‌های مصرفی کارخانجات لبنی با بهترین
کیفیت، تولید و تهیه انواع ظروف و لیوان جهت ادارات و
شرکت‌ها و ...

تلفن: ۵۵۳۷۶۲۶۲ - تلفکس: ۵۵۳۷۵۳۳۵

همراه: ۰۹۱۰۲۱۰۲۶۸۸ - ۰۹۱۲۱۲۳۹۷۱۳

آدرس: کارگر جنوبی، پاساژ گنجینه، پلاک ۲۲۲



JAHANIAN INDUSTRY

www.jhni.com

سازنده ماشین‌آلات خدمات پس از چاپ

اولین صادرکننده دستگاه‌های سلفون‌کشی و لمینت به خارج از کشور

گروه صنعتی مهندس
جهانیان

دستگاه سلفون‌کشی کاغذ و مقوا (پیشرفته)

- سیستم چسب روی سلفون با مصرف چسب کمتر (جدید)
- سرعت متغیر الکترونیکی (اینورتر)
- دارای غلطک لاستیک سیلیکونی و بدنه چدنی
- دارای تیغه برش سلفون و پرفراژ
- دارای چشم الکترونیکی جهت کنترل تغذیه ورق
- دارای نمایشگر
- قابلیت لمینت رول به شیت و رول به رول
- امکان تغذیه دستی و اتوماتیک
- قابل عرضه در اندازه‌های ۷۴-۸۶-۱۰۴-۱۲۲ و ۱۳۰ سانتیمتر



دستگاه برش آج‌زن مقوا (شیت)

- ایجادکننده سطوح برجسته روی مقوا
- دارای طرح‌های مختلف طبق سفارش
- قابل استفاده برای مارک‌های تجاری، کارت ویزیت
- کارت دعوت، جلد کتاب، کاغذهای آلومینیومی

تهران، فلکه دوم صادقیه، ابتدای آیتا...کاشانی، برج مینا، طبقه ۸، واحد ۴۶
تلفن: ۴۴۰۶۴۲۱۵ - فکس: ۴۴۰۶۲۹۸۲ - همراه: ۰۹۱۲-۱۲۴۰۷۷۰

شرکت صنایع باف پارسا

تولید کننده رول و کیسه های بافته شده پلی پروپیلن و لمینت رنگی و ...؟

جهت استفاده در کارخانجات صنعتی، شیمیایی، بهداشتی، کشاورزی
غذایی و خوراک، دارو و مکمل دام طیور و آبزیان انواع پودر و گرانول

تهران، صندوق پستی ۳۱۴ - ۱۶۶۳۵ | تلفن: ۸۸ ۴۵ ۳۶ ۱۷، ۸۸ ۴۵ ۳۷ ۹۱ | تلفکس: ۸۸ ۴۲ ۰۷ ۰۴ | www.sanieebafparsa.com



تور پکن و شانگهای و بازدید از نمایشگاه
ویژه دست اندر کاران صنعت کارتن و ورق و صنایع وابسته
با هماهنگی اتحادیه صادر کنندگان صنعت چاپ ایران

بازدید از نمایشگاه
کارتن اکسپو و سینوفولدینگ کارتن
۲۰۰۹ شانگهای

CARTON EXPO & SINO FOLDING CARTON SHANGHAI 2009

برنامه بازدید:

۸ روز و ۷ شب (۴ روز شانگهای ۴- روز پکن)
هتل های ۴ ستاره در شهرهای پکن و شانگهای با صبحانه کامل
بلیط رفت و برگشت با پرواز خارجی (الاتحاد)
پرواز داخلی از پکن به شانگهای و بالعکس
ترانسفر با اتوبوسهای اختصاصی گروه بازدید جهت کل دوره تور تخصصی
سیم کارت تلفن اختصاصی کشور چین برای هر نفر
برنامه بازدید از نمایشگاه و تورهای داخلی نمایشگاه
تور لیدر متخصص امور نمایشگاهی
مترجمین مسلط به زبانهای چینی، انگلیسی و فارسی
دعوتنامه ورودی نمایشگاه، خدمات جهت اخذ ویزای گروهی چین، تهیه تائیدیه، رزرو
هتل جهت تکمیل مدارک ویزا
تور تفریحی شهر پکن به همراه تور لیدرهای متخصص

با توجه به محدودیت ظرفیت تور و زمان باقیمانده، اولویت بر اساس تقدم در زمان ثبت نام خواهد بود
اخذ ویزای چین در پروسه زمانی طولانی صورت می پذیرد و همچنین زمان برگزاری نمایشگاه
در اوایل سال ۱۳۸۸ می باشد در صورت تمایل به شرکت در نمایشگاه لطفا در اسرع وقت با
گروه بازدید تماس حاصل فرمایید

تلفن: ۹-۱۳۸-۸۸۱۴۰ ، ۸۸۳۱۶۲۷۵ ، ۸۸۳۱۶۳۷۷ ، فکس: ۸۸۳۰۶۴۳۱



PENSAREH
Industrial & Trading Co

پنساره

شرکت مهندسی ، صنعتی ، بازرگانی

تکنولوژی های نوین در چاپ و بسته بندی

- Which is the best in middle east at....?
- Corrugated Board and corrugated converting line & equipment
- Paper and paper board line & converting line and equipment
- Laminating and Coating equipment
- Un winding and cutting machin



مجموعه ای کامل از تجهیزات و خدمات ،
 خط تولید کارت ، تبدیل کارت ، تجهیزات تکمیلی و قطعات ،
 خط تولید کاغذ و مقوا ، تبدیل کاغذ و مقوا و تجهیزات و قطعات ،
 اتوماسیون ، طراحی مکانیسم و نصب تجهیزات مدرن به منظور ارتقا ، و رفع نواقص خط تولید ،
 ماشین آلات برش رول به رول و رول به شیت (کات سایر) ،
 ماشین آلات آغشته سازی و کتیجک ،
 ماشین آلات لمپلت رول و شیت ،
 طراحی و ساخت قطعات ، بهینه سازی و به روز رسانی تجهیزات ،
 طراحی و ساخت ماشین آلات و تجهیزات خاص ،



دفتر تهران : تلفن ۸۸۷۳۹۷۵۸ تلفکس ۸۸۷۳۹۲۵۲
 کارخانه : تلفن ۰۲۶۲ ۴۳۲۳۷۷۳-۴ تلفکس ۰۲۶۲ ۴۳۲۴۲۰۰
 همراه ۰۹۱۲۱۲۵۱۳۷۷ و ۰۹۱۲۱۶۶۵۷۳۵ و ۰۹۱۲۲۱۰۴۵۷۲
 صندوق پستی : تهران ۳۱۴ - ۳۱۷۴۶
www.pensareh.com
info@pensareh.com

صنایعی نوین موهان در دستان شماست

Pensareh paper and corrugated board machinery and equipment



conveyor system



inline sliter



up down stacker



twin fingerless single facer



ceramic & anilox roll
corrugator roll



Helical rotary cut off



mill rollstand



rollstand and splitter





Rassel نماینده فروش و خدمات پس از فروش شرکت **FERRARI** ایتالیا
ارائه جدیدترین دستگاهها از معتبرترین کارخانجات سازنده ماشین آلات مواد غذایی

- خط بسته بندی آب معدنی
- خط بسته بندی روغن مایع
- خط تولید آب میوه
- خط تولید دانستر
- خط بسته بندی دانستر در شیشه یا قوطی CAN
- خط بسته بندی آب میوه در PET ، شیشه و یا قوطی CAN

تهران، بلوار میرداماد، خیابان رازان شمالی، پلاک ۵۵، واحد ۴
تلفن: ۱۹ - ۲۲۹۲۲۱۸ و ۰۹ - ۲۲۹۲۲۰۸ - فکس: ۲۲۹۲۲۹۶
Unit4, First Floor, No15, North Razan Ave. Mirdamad Blvd., Tehran - Iran
Tel: (+9821)22924218-19 Fax: (+9821)22273396 Email: info@rassel.ir



گروه ارنِت معرف بهترین ماشین آلات و خطوط تولید محصولات پلاستیکی، پلیمری و چاپ

خطوط تولید و ماشین آلات

- خط تولید تسمه‌های بسته بندی پلی پروپیلنی
- خط تولید تسمه‌های بسته بندی فشار قوی PET
- خط تولید شلنگ‌های خرطومی PVC
- خط تولید تیوبهای پلی اتیلنی برای مصارف بهداشتی، آرایشی و دارویی

- ماشین آلات تولید بطری و ظروف PET
- خط تولید فیلمهای PVC شرینگ

- ماشین آلات تولید ورق PP, PE, PS Foam, ABS, HIPS
- دستگاههای و کیوم فورمینگ و ترموفورمینگ برای تولید ظروف یکبار مصرف

- خط تولید انواع نی آشامیدنی

- انواع بسته بندی نی صاف و عصایی

- دستگاههای تولید فیلم یک تاشش لایه

- انواع دستگاههای چاپ فلکسو گراف و روتو گراور

- دستگاههای لمینیت

- دستگاههای جانبی چاپ (برش، دوخت مرکزی و رول به رول ...)

- دستگاههای برش و دوخت کیسه‌های پلاستیکی خرید

مواد اولیه

- انواع گرانول و رزین PVC

محصولات

- انواع قطعات پلیمری از جنس وینیل و PVC برای پوشش کف، دیوارها، سقف و زوایای ساختمانی

شرکت ارنِت

Ornet

یوسف آباد، خیابان جهان آرا، کوچه ۴۷

پلاک ۱۷، واحد ۳، تلفن: ۸۸۲۱۴۵۱۴

www.ornetco.com

Email: info@ornetco.com



web control



VEK Head Corp.



HYDAM INTERNATIONAL LLC

CS GROUP



مولتی وک خاورمیانه
واحد ۱۲، منطقه آزاد فرودگاه دبي
سندوق پستی ۲۹۳۸۵۲، دبي، امارات متحده عربي
تلفن: +۹۷۱ ۴ ۲۹۹۱۹۸۰
فکس: +۹۷۱ ۴ ۲۹۹۱۹۸۱
موبایل: +۹۸ ۹۱۲ ۳۱۶۹۸۶۵ (ستوده)
موبایل: +۹۸ ۹۱۲ ۸۰۶۹۳۶۳ (صدری)
muae@ae.multivac.com
Amir.Sotoudeh@ae.multivac.com



www.multivac.com



MULTIVAC
BETTER PACKAGING